



UC

HTR-6150

AV Receiver

Ampli-tuner audio-vidéo

OWNER'S MANUAL
MODE D'EMPLOI

IMPORTANT SAFETY INSTRUCTIONS

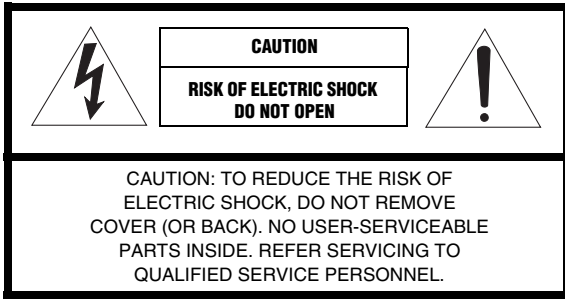

• Explanation of Graphical Symbols



The lightning flash with arrowhead symbol, within an equilateral triangle, is intended to alert you to the presence of uninsulated “dangerous voltage” within the product’s enclosure that may be of sufficient magnitude to constitute a risk of electric shock to persons.



The exclamation point within an equilateral triangle is intended to alert you to the presence of important operating and maintenance (servicing) instructions in the literature accompanying the appliance.

- 1 Read Instructions – All the safety and operating instructions should be read before the product is operated.
- 2 Retain Instructions – The safety and operating instructions should be retained for future reference.
- 3 Heed Warnings – All warnings on the product and in the operating instructions should be adhered to.
- 4 Follow Instructions – All operating and use instructions should be followed.
- 5 Cleaning – Unplug this product from the wall outlet before cleaning. Do not use liquid cleaners or aerosol cleaners.
- 6 Attachments – Do not use attachments not recommended by the product manufacturer as they may cause hazards.
- 7 Water and Moisture – Do not use this product near water – for example, near a bath tub, wash bowl, kitchen sink, or laundry tub; in a wet basement; or near a swimming pool; and the like.
- 8 Accessories – Do not place this product on an unstable cart, stand, tripod, bracket, or table. The product may fall, causing serious injury to a child or adult, and serious damage to the product. Use only with a cart, stand, tripod, bracket, or table recommended by the manufacturer, or sold with the product. Any mounting of the product should follow the manufacturer’s instructions, and should use a mounting accessory recommended by the manufacturer.
- 9 A product and cart combination should be moved with care. Quick stops, excessive force, and uneven surfaces may cause the product and cart combination to overturn.



- 10 Ventilation – Slots and openings in the cabinet are provided for ventilation and to ensure reliable operation of the product and to protect it from overheating, and these openings must not be blocked or covered. The openings should never be blocked by placing the product on a bed, sofa, rug, or other similar surface. This product should not be placed in a built-in installation such as a bookcase or rack unless proper ventilation is provided or the manufacturer’s instructions have been adhered to.
- 11 Power Sources – This product should be operated only from the type of power source indicated on the marking label. If you are not sure of the type of power supply to your home, consult your product dealer or local power company. For products intended to operate from battery power, or other sources, refer to the operating instructions.
- 12 Grounding or Polarization – This product may be equipped with a polarized alternating current line plug (a plug having one blade wider than the other). This plug will fit into the power outlet only one way. This is a safety feature. If you are unable to insert the plug fully into the outlet, try reversing the plug. If the plug should still fail to fit, contact your electrician to replace your obsolete outlet. Do not defeat the safety purpose of the polarized plug.
- 13 Power-Cord Protection – Power-supply cords should be routed so that they are not likely to be walked on or pinched by items placed upon or against them, paying particular attention to cords at plugs, convenience receptacles, and the point where they exit from the product.
- 14 Lightning – For added protection for this product during a lightning storm, or when it is left unattended and unused for long periods of time, unplug it from the wall outlet and disconnect the antenna or cable system. This will prevent damage to the product due to lightning and power-line surges.
- 15 Power Lines – An outside antenna system should not be located in the vicinity of overhead power lines or other electric light or power circuits, or where it can fall into such power lines or circuits. When installing an outside antenna system, extreme care should be taken to keep from touching such power lines or circuits as contact with them might be fatal.
- 16 Overloading – Do not overload wall outlets, extension cords, or integral convenience receptacles as this can result in a risk of fire or electric shock.
- 17 Object and Liquid Entry – Never push objects of any kind into this product through openings as they may touch dangerous voltage points or short-out parts that could result in a fire or electric shock. Never spill liquid of any kind on the product.
- 18 Servicing – Do not attempt to service this product yourself as opening or removing covers may expose you to dangerous voltage or other hazards. Refer all servicing to qualified service personnel.
- 19 Damage Requiring Service – Unplug this product from the wall outlet and refer servicing to qualified service personnel under the following conditions:
 - a) When the power-supply cord or plug is damaged,
 - b) If liquid has been spilled, or objects have fallen into the product,
 - c) If the product has been exposed to rain or water,

- d) If the product does not operate normally by following the operating instructions. Adjust only those controls that are covered by the operating instructions as an improper adjustment of other controls may result in damage and will often require extensive work by a qualified technician to restore the product to its normal operation,
 - e) If the product has been dropped or damaged in any way, and
 - f) When the product exhibits a distinct change in performance - this indicates a need for service.
- 20 Replacement Parts** – When replacement parts are required, be sure the service technician has used replacement parts specified by the manufacturer or have the same characteristics as the original part. Unauthorized substitutions may result in fire, electric shock, or other hazards.
- 21 Safety Check** – Upon completion of any service or repairs to this product, ask the service technician to perform safety checks to determine that the product is in proper operating condition.
- 22 Wall or Ceiling Mounting** – The unit should be mounted to a wall or ceiling only as recommended by the manufacturer.
- 23 Heat** – The product should be situated away from heat sources such as radiators, heat registers, stoves, or other products (including amplifiers) that produce heat.

24 Outdoor Antenna Grounding – If an outside antenna or cable system is connected to the product, be sure the antenna or cable system is grounded so as to provide some protection against voltage surges and built-up static charges. Article 810 of the National Electrical Code, ANSI/NFPA 70, provides information with regard to proper grounding of the mast and supporting structure, grounding of the lead-in wire to an antenna discharge unit, size of grounding conductors, location of antenna discharge unit, connection to grounding electrodes, and requirements for the grounding electrode.

EXAMPLE OF ANTENNA GROUNDING

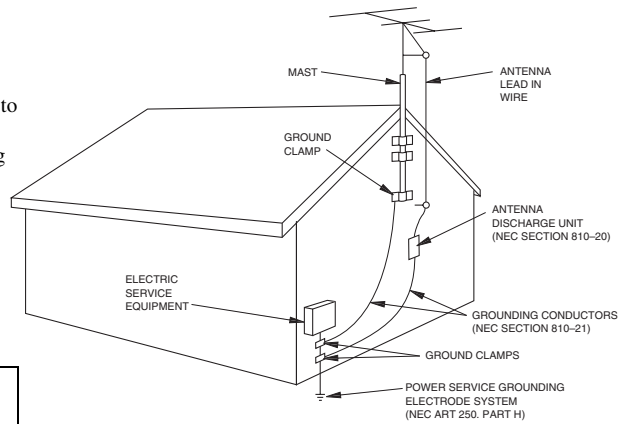

NEC – NATIONAL ELECTRICAL CODE

Note to CATV system installer:

This reminder is provided to call the CATV system installer’s attention to Article 820-40 of the NEC that provides guidelines for proper grounding and, in particular, specifies that the cable ground shall be connected to the grounding system of the building, as close to the point of cable entry as practical.

FCC INFORMATION (for US customers)

1 IMPORTANT NOTICE: DO NOT MODIFY THIS UNIT!

This product, when installed as indicated in the instructions contained in this manual, meets FCC requirements. Modifications not expressly approved by Yamaha may void your authority, granted by the FCC, to use the product.

2 IMPORTANT: When connecting this product to accessories and/or another product use only high quality shielded cables. Cable/s supplied with this product **MUST** be used. Follow all installation instructions. Failure to follow instructions could void your FCC authorization to use this product in the USA.

3 NOTE: This product has been tested and found to comply with the requirements listed in FCC Regulations, Part 15 for Class “B” digital devices. Compliance with these requirements provides a reasonable level of assurance that your use of this product in a residential environment will not result in harmful interference with other electronic devices.

This equipment generates/uses radio frequencies and, if not installed and used according to the instructions found in the users manual, may cause interference harmful to the operation of other electronic devices.

Compliance with FCC regulations does not guarantee that interference will not occur in all installations. If this product is found to be the source of interference, which can be determined by turning the unit “OFF” and “ON”, please try to eliminate the problem by using one of the following measures:

Relocate either this product or the device that is being affected by the interference.

Utilize power outlets that are on different branch (circuit breaker or fuse) circuits or install AC line filter/s.

In the case of radio or TV interference, relocate/reorient the antenna. If the antenna lead-in is 300 ohm ribbon lead, change the lead-in to coaxial type cable.

If these corrective measures do not produce satisfactory results, please contact the local retailer authorized to distribute this type of product. If you can not locate the appropriate retailer, please contact Yamaha Electronics Corp., U.S.A. 6660 Orangethorpe Ave., Buena Park, CA 90620.

The above statements apply **ONLY** to those products distributed by Yamaha Corporation of America or its subsidiaries.

Caution: Read this before operating your unit.

- 1 To assure the finest performance, please read this manual carefully. Keep it in a safe place for future reference.
- 2 Install this sound system in a well ventilated, cool, dry, clean place – away from direct sunlight, heat sources, vibration, dust, moisture, and/or cold. Allow ventilation space of at least 30 cm on the top, 20 cm on the left and right, and 20 cm on the back of this unit.
- 3 Locate this unit away from other electrical appliances, motors, or transformers to avoid humming sounds.
- 4 Do not expose this unit to sudden temperature changes from cold to hot, and do not locate this unit in an environment with high humidity (i.e. a room with a humidifier) to prevent condensation inside this unit, which may cause an electrical shock, fire, damage to this unit, and/or personal injury.
- 5 Avoid installing this unit where foreign object may fall onto this unit and/or this unit may be exposed to liquid dripping or splashing. On the top of this unit, do not place:
 - other components, as they may cause damage and/or discoloration on the surface of this unit.
 - burning objects (i.e. candles), as they may cause fire, damage to this unit, and/or personal injury.
 - containers with liquid in them, as they may fall and liquid may cause electrical shock to the user and/or damage to this unit.
- 6 Do not cover this unit with a newspaper, tablecloth, curtain, etc. in order not to obstruct heat radiation. If the temperature inside this unit rises, it may cause fire, damage to this unit, and/or personal injury.
- 7 Do not plug in this unit to a wall outlet until all connections are complete.
- 8 Do not operate this unit upside-down. It may overheat, possibly causing damage.
- 9 Do not use force on switches, knobs and/or cords.
- 10 When disconnecting the power cable from the wall outlet, grasp the plug; do not pull the cord.
- 11 Do not clean this unit with chemical solvents; this might damage the finish. Use a clean, dry cloth.
- 12 Only voltage specified on this unit must be used. Using this unit with a higher voltage than specified is dangerous and may cause fire, damage to this unit, and/or personal injury. Yamaha will not be held responsible for any damage resulting from use of this unit with a voltage other than specified.
- 13 To prevent damage by lightning, keep the power cord and outdoor antennas disconnected from a wall outlet or the unit during a lightning storm.
- 14 Do not attempt to modify or fix this unit. Contact qualified Yamaha service personnel when any service is needed. The cabinet should never be opened for any reasons.
- 15 When not planning to use this unit for long periods of time (i.e. vacation), disconnect the AC power plug from the wall outlet.
- 16 Install this unit near the AC outlet and where the AC power plug can be reached easily.
- 17 Be sure to read the “Troubleshooting” section on common operating errors before concluding that this unit is faulty.
- 18 Before moving this unit, press **ⓈSYSTEM OFF** to set this unit in the standby mode, and disconnect the AC power plug from the wall outlet.
- 19 **VOLTAGE SELECTOR** (Asia and General models only)
The **VOLTAGE SELECTOR** on the rear panel of this unit must be set for your local main voltage **BEFORE** plugging into the AC wall outlet.
Voltages are 110–120/220–240 V AC, 50/60 Hz.
- 20 The batteries shall not be exposed to excessive heat such as sunshine, fire or like.
- 21 Excessive sound pressure from earphones and headphones can cause hearing loss.

WARNING

TO REDUCE THE RISK OF FIRE OR ELECTRIC SHOCK, DO NOT EXPOSE THIS UNIT TO RAIN OR MOISTURE.

This unit is not disconnected from the AC power source as long as it is connected to the wall outlet, even if this unit itself is turned off by **ⓈSYSTEM OFF**. This state is called the standby mode. In this state, this unit is designed to consume a very small quantity of power.

FOR CANADIAN CUSTOMERS

To prevent electric shock, match wide blade of plug to wide slot and fully insert.
This Class B digital apparatus complies with Canadian ICES-003.

IMPORTANT

Please record the serial number of this unit in the space below.
MODEL:
Serial No.:
The serial number is located on the rear of the unit.
Retain this Owner’s Manual in a safe place for future reference.

Contents

INTRODUCTION

| | |
|--|----------|
| Features | 2 |
| Getting started | 3 |
| Quick start guide | 4 |
| Preparation: Check the items | 4 |
| Step 1: Set up your speakers | 5 |
| Step 2: Connect your DVD player and other components | 6 |
| Step 3: Press SCENE 1 button | 7 |
| What do you want to do with this unit? | 8 |

PREPARATION

| | |
|--|-----------|
| Connections | 9 |
| Rear panel | 9 |
| Placing speakers | 10 |
| Connecting speakers | 11 |
| Information on jacks and cable plugs | 13 |
| Information on HDMI™ | 14 |
| Audio and video signal flow | 15 |
| Connecting video components | 16 |
| Connecting other components | 17 |
| Connecting audio components | 19 |
| Connecting a Yamaha iPod™ universal dock or Bluetooth™ adapter | 20 |
| Using REMOTE IN/OUT jacks | 20 |
| Using the VIDEO AUX jacks on the front panel | 21 |
| Connecting the FM and AM antennas | 21 |
| Connecting the power cable | 22 |
| Setting the speaker impedance | 23 |
| Turning on and off the power | 23 |
| Front panel display | 24 |
| Optimizing the speaker setting for your listening room | 26 |
| Using AUTO SETUP | 26 |

BASIC OPERATION

| | |
|---|-----------|
| Selecting the SCENE templates | 30 |
| Selecting the desired SCENE template | 30 |
| Creating your original SCENE templates | 33 |
| Using remote control on the SCENE feature | 34 |
| Playback | 35 |
| Basic operations | 35 |
| Selecting audio input jacks (AUDIO SELECT) | 36 |
| Selecting the MULTI CH INPUT component | 36 |
| Displaying the current status of this unit on a video monitor | 37 |
| Using your headphones | 37 |
| Muting the audio output | 37 |
| Playing video sources in the background of an audio source | 38 |
| Displaying the input source information | 38 |
| Using the sleep timer | 39 |
| Sound field programs | 40 |
| Sound field program descriptions | 40 |
| Using audio features | 43 |
| Enjoying high quality sound | 43 |
| Adjusting the tonal quality | 43 |
| Adjusting the speaker level | 43 |
| Selecting the night listening mode | 44 |
| FM/AM tuning | 45 |
| Automatic tuning | 45 |
| Manual tuning | 45 |
| Automatic preset tuning | 46 |
| Manual preset tuning | 46 |
| Selecting preset stations | 47 |
| Exchanging preset station | 47 |

| | |
|--|-----------|
| XM Satellite Radio tuning | 48 |
| Connecting the XM Mini-Tuner Dock | 48 |
| Activating XM Satellite Radio | 49 |
| Basic XM Satellite Radio operations | 49 |
| Setting XM Satellite Radio preset channels | 51 |
| Displaying the XM Satellite Radio information | 52 |
| SIRIUS Satellite Radio™ tuning | 53 |
| Connecting the SiriusConnect™ tuner | 53 |
| Activating SIRIUS Satellite Radio™ subscription .. | 54 |
| Basic SIRIUS Satellite Radio™ operations | 54 |
| Setting the SIRIUS Satellite Radio™ preset channels | 56 |
| Setting the Parental Lock | 56 |
| Displaying the SIRIUS Satellite Radio™ information | 58 |
| Using iPod™ | 59 |
| Controlling iPod™ | 59 |
| Using Bluetooth™ components | 61 |
| Pairing the Bluetooth™ adapter and your Bluetooth™ component | 61 |
| Playback of the Bluetooth™ component | 61 |
| Recording | 62 |

ADVANCED OPERATION

| | |
|---|-----------|
| SET MENU | 63 |
| Using SET MENU | 64 |
| 1 SOUND MENU | 65 |
| 2 INPUT MENU | 71 |
| 3 OPTION MENU | 73 |
| Remote control features | 76 |
| Controlling this unit, a TV, or other components .. | 76 |
| Setting remote control codes | 78 |
| Using multi-zone configuration | 79 |
| Connecting Zone 2 | 79 |
| Controlling Zone 2 | 80 |
| Advanced setup | 82 |

ADDITIONAL INFORMATION

| | |
|------------------------------|-----------|
| Troubleshooting | 84 |
| Glossary | 94 |
| Specifications | 97 |
| Index | 98 |

APPENDIX

(at the end of this manual)

| | |
|---|------------|
| Front panel | i |
| Remote control | ii |
| List of remote control codes | iii |

About this manual

- * indicates a tip for your operation.
- Some operations can be performed by using either the buttons on the front panel or the ones on the remote control. In case the button names differ between the front panel and the remote control, the button name on the remote control is given in parentheses.
- This manual is printed prior to production. Design and specifications are subject to change in part as a result of improvements, etc. In case of differences between the manual and product, the product has priority.
- “**SPEAKERS**” or “**DVD**” (example) indicates the name of the parts on the front panel or the remote control. Refer to the attached sheet or the pages at the end of this manual for the information about each position of the parts.
- The symbol “**1**” with page number(s) indicates the corresponding reference page(s).

INTRODUCTION

PREPARATION

BASIC OPERATION

ADVANCED OPERATION

ADDITIONAL INFORMATION

APPENDIX

English

Features

Built-in 7-channel power amplifier

- ◆ Minimum RMS output power [U.S.A. and Canada models] (1 kHz, 0.9% THD, 8 Ω) 90 W/ch
- [Other models] (1 kHz, 0.9% THD, 6 Ω) 90 W/ch

SCENE select function

- ◆ Preset SCENE templates for various situations
- ◆ SCENE template customizing capability

Decoders and DSP circuits

- ◆ Proprietary Yamaha technology for the creation of multi-channel surround sound
- ◆ Compressed Music Enhancer mode
- ◆ Dolby Digital/Dolby Digital EX decoder
- ◆ DTS/DTS-ES Matrix, Discrete, DTS Neo:6, DTS 96/24 decoder
- ◆ Dolby Pro Logic/Dolby Pro Logic II/Dolby Pro Logic IIx decoder
- ◆ Neural Surround decoder (U.S.A. and Canada models only)
- ◆ Virtual CINEMA DSP
- ◆ SILENT CINEMA™



Manufactured under license from Dolby Laboratories.

“Dolby”, “Pro Logic”, and the double-D symbol are trademarks of Dolby Laboratories.

SILENT™
CINEMA

“SILENT CINEMA” is a trademark of YAMAHA CORPORATION.

iPod™

“iPod” is a trademark of Apple, Inc., registered in the U.S. and other countries.

Bluetooth™

Bluetooth is a registered trademark of the Bluetooth SIG and is used by Yamaha in accordance with a license agreement.

HDMI

“HDMI”, the “HDMI” logo and “High-Definition Multimedia Interface” are trademarks or registered trademarks of HDMI Licensing LLC.

Radio tuners

- ◆ FM/AM tuning capability
- ◆ XM Satellite Radio tuning capability (using XM Mini-Tuner and Home Dock, sold separately)
- ◆ SIRIUS Satellite Radio™ tuning capability (using SIRIUS Connect tuner, sold separately)

HDMI (High-Definition Multimedia Interface)

- ◆ HDMI interface for standard, enhanced or high-definition video (includes 1080p video signal transmission) as well as multi-channel digital audio

DOCK terminal

- ◆ DOCK terminal to connect a Yamaha iPod universal dock (such as YDS-10, sold separately) or Bluetooth adapter (such as YBA-10, sold separately).

Other features

- ◆ YPAO (Yamaha Parametric Room Acoustic Optimizer) for automatic speaker setup
- ◆ 192-kHz/24-bit D/A converter
- ◆ DIRECT mode for high quality sound for all sources
- ◆ 6 additional input jacks for discrete multi-channel input
- ◆ OSD (on-screen display) menus that allow you to optimize this unit to suit your individual audiovisual system
- ◆ Component video input/output capability (3 COMPONENT VIDEO INs and 1 MONITOR OUT)
- ◆ S-video signal input/output capability
- ◆ Optical and coaxial digital audio signal jacks
- ◆ Sleep timer
- ◆ Cinema and music night listening modes
- ◆ iPod controlling capability
- ◆ Remote control with preset remote control codes
- ◆ Zone 2 custom installation facility
- ◆ Bi-amplification connection capability



DTS-ES | NEO:6 | 96/24. Product “DTS” and “DTS-ES | NEO:6” are registered trademarks of DTS, Inc. “96/24” is a trademark of DTS, Inc.

XMHD *XM Mini-Tuner*
READY SURROUND·SOUND

The XM name and related logos are registered trademarks of XM Satellite Radio Inc.



Neural Surround™ name and related logos are trademarks owned by Neural Audio Corporation.



©2006 SIRIUS Satellite Radio Inc. “SIRIUS”, “Sirius Connect”, the SIRIUS dog logo, channel names and logos are trademarks of SIRIUS Satellite Radio Inc.

Getting started

■ Supplied accessories

Check that you received all of the following parts.

- Remote control
- Batteries (2) (AAA, R03, UM-4)
- Optimizer microphone
- AM loop antenna
- Indoor FM antenna

■ VOLTAGE SELECTOR (Asia and General models only)

Caution

The VOLTAGE SELECTOR on the rear panel of this unit must be set for your local voltage BEFORE plugging the power cable into the AC wall outlet. Improper setting of the VOLTAGE SELECTOR may cause damage to this unit and create a potential fire hazard.

Rotate the VOLTAGE SELECTOR clockwise or counterclockwise to the correct position using a straight slot screwdriver.

Voltages are as follows:

Asia model 220/230–240 V AC, 50/60 Hz

General model

..... 110/120/220/230–240 V AC, 50/60 Hz

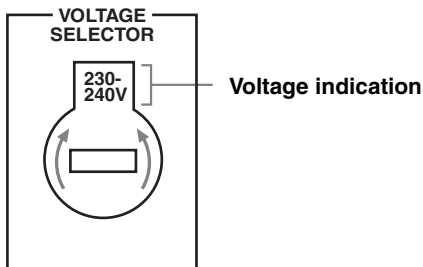

■ Installing batteries in the remote control

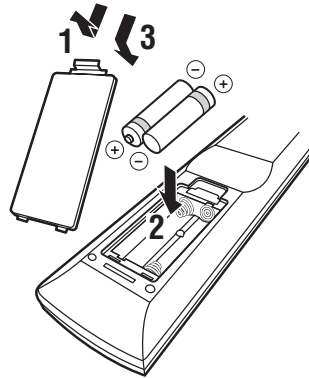

1 Take off the battery compartment cover.

2 Insert the two supplied batteries (AAA, R03, UM-4) according to the polarity markings (+ and –) on the inside of the battery compartment.

3 Snap the battery compartment cover back into place.

Notes

- Change all of the batteries if you notice that the operation range of the remote control decreases.
- Do not use an old battery and a new one together.
- Do not use different types of batteries (such as alkaline and manganese batteries) together. Read the packaging carefully as these different types of batteries may have the same shape and color.
- If the batteries have leaked, dispose of them immediately. Avoid touching the leaked material or letting it come into contact with clothing, etc. Clean the battery compartment thoroughly before installing new batteries.
- Do not throw away batteries with general house waste; dispose of them correctly in accordance with your local regulations.
- If the remote control is without batteries for more than 2 minutes, or if exhausted batteries remain in the remote control, the contents of the memory may be cleared. When the memory is cleared, insert new batteries and set up the remote control code.

We Want You Listening For A Lifetime

Yamaha and the Electronic Industries Association's Consumer Electronics Group want you to get the most out of your equipment by playing it at a safe level. One that lets the sound come through loud and clear without annoying blaring or distortion – and, most importantly, without affecting your sensitive hearing.

Since hearing damage from loud sounds is often undetectable until it is too late, Yamaha and the Electronic Industries Association's Consumer Electronics Group recommend you to avoid prolonged exposure from excessive volume levels.



Quick start guide

The following steps describe the easiest way to enjoy DVD movie playback in your home theater.

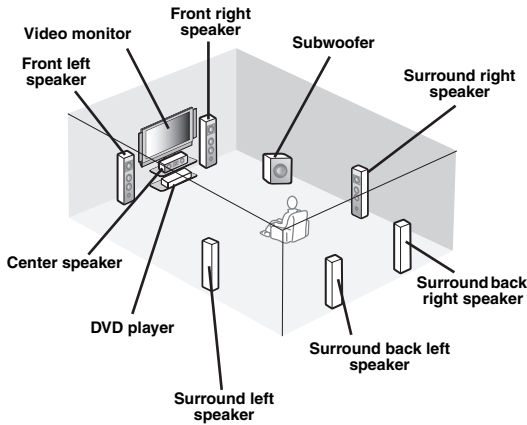

Step 1: Set up your speakers

P. 5

Step 2: Connect your DVD player and other components

P. 6

Step 3: Press SCENE 1 button

P. 7

Enjoy DVD playback!

Preparation: Check the items

Prepare the following items.

Speakers

Front speaker x 2

Center speaker x 1

Surround speaker x 4

Select magnetically shielded speakers. The minimum required speakers are two front speakers. The priority of the requirement of other speakers is as follows:

1. Two surround speakers
2. Center speaker
3. One (or two) surround back speaker(s)

Active subwoofer x 1

Select an active subwoofer equipped with an RCA input jack.

Speaker cable x 7

Subwoofer cable x 1

Select a monaural RCA cable.

DVD player x 1

Select DVD player equipped with coaxial digital audio output jack and composite video output jack.

Video monitor x 1

Select a TV monitor, video monitor or projector equipped with a composite video input jack.

Video cable x 2

Select an RCA composite video cable.

Digital coaxial audio cable x 1

Step 1: Set up your speakers

Place your speakers in the room and connect them to this unit.

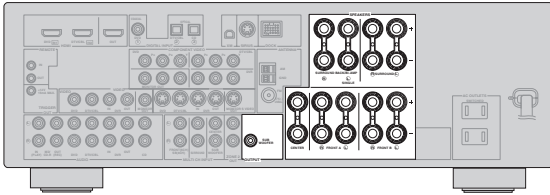

1 Place your speakers and subwoofer in the room.

2 Connect speaker cables to each speaker.

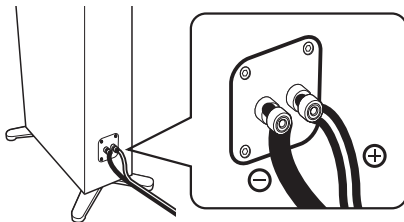

Cables are colored or shaped differently, perhaps with a stripe, groove or ridge. Connect the striped (grooved, etc.) cable to the “+” (red) terminals of your speaker. Connect the plain cable to the “-” (black) terminals.

3 Connect each speaker cable to the corresponding speaker terminal of this unit.

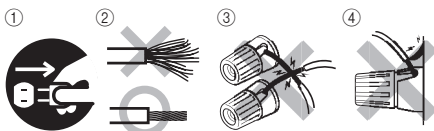

- ① Make sure that this unit and the subwoofer are unplugged from the AC wall outlets.
- ② Twist the exposed wires of the speaker cables together to prevent short circuits.
- ③ Do not let the bare speaker wires touch each other.
- ④ Do not let the bare speaker wires touch any metal part of this unit.

Be sure to connect the left channel (L), right channel (R), “+” (red) and “-” (black) properly.

Front and center speakers

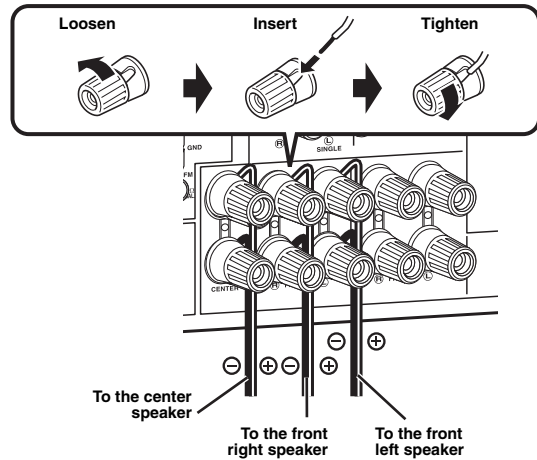

Surround and surround back speakers

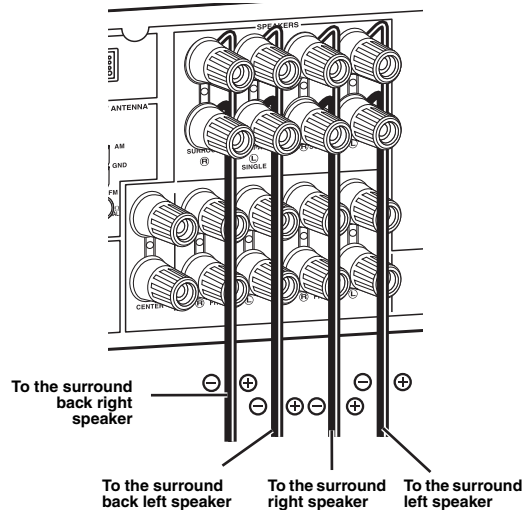

4 Connect the subwoofer cable to the input jack of the subwoofer and the SUBWOOFER OUTPUT jack of this unit.

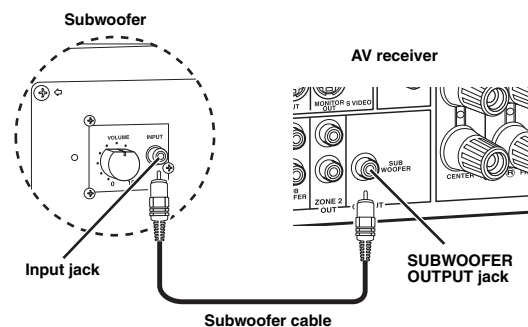

Step 2: Connect your DVD player and other components

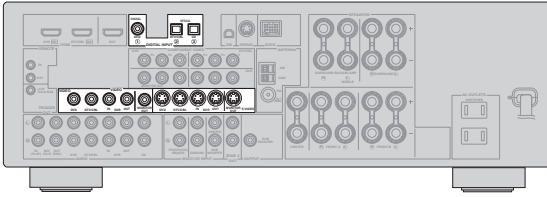

Make sure that this unit and the DVD player are unplugged from the AC wall outlets.

- 1 Connect the digital coaxial audio cable to the digital coaxial audio output jack of your DVD player and the DVD DIGITAL INPUT COAXIAL jack of this unit.

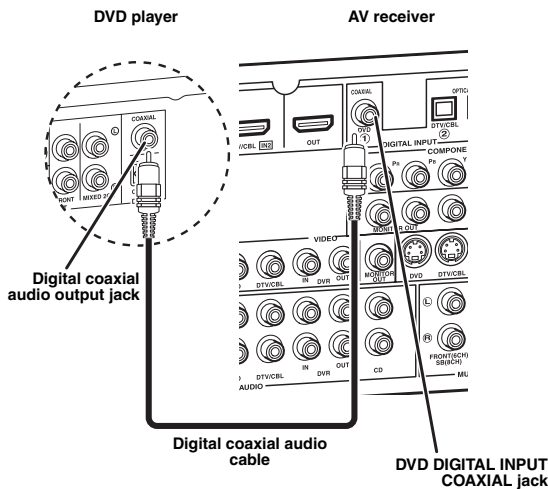

- 2 Connect the video cable to the composite video output jack of your DVD player and the DVD VIDEO jack of this unit.

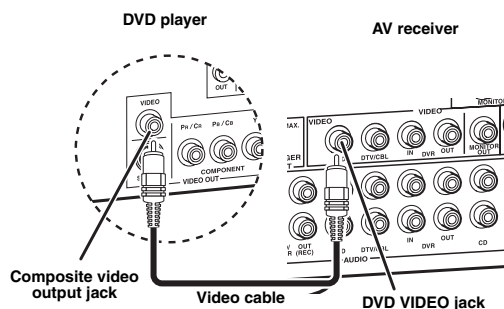

- 3 Connect the video cable to the video input jack of your video monitor and the VIDEO MONITOR OUT jack of this unit.

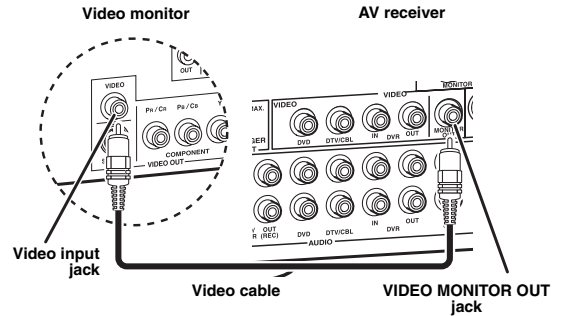

- 4 Connect the power plug of this unit and other components into the AC wall outlet.



This unit is equipped with AC OUTLET(S) for the power supply of the other components (except Korea model). See page 22 for details.

■ For further connections

- Using the other kind of speaker combinations P. 11
- Connecting video components P. 16
- Connecting a DVD player P. 17
- Connecting a DVD recorder P. 18
- Connecting a set-top box P. 18
- Connecting a CD player and a CD recorder/ MD recorder P. 19
- Connecting a multi-format player or an external decoder P. 19
- Connecting a Yamaha iPod/Bluetooth dock P. 20
- Connecting the REMOTE IN/OUT jacks P. 20
- Using the VIDEO AUX jacks on the front panel P. 21
- Connecting an FM/AM antenna P. 21
- Connecting the XM Mini-Tuner Dock P. 48
- Connecting the SIRIUS Connect tuner P. 53

Step 3: Press SCENE 1 button

Check the type of the connected speakers.
If the speakers are 6 ohm speakers, set “SP IMP.” to “6Ω MIN” before using this unit (see page 23).

1 Turn on the video monitor and then set the input source selector of the video monitor to this unit.

2 Press  SCENE 1.

This unit is turned on. “DVD Viewing” appears in the front panel display, and this unit automatically optimize own status for the DVD playback.

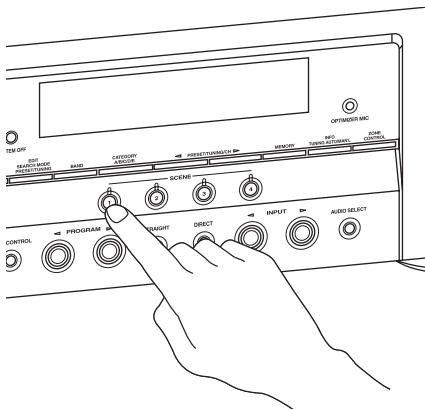

The indicator on the selected SCENE button lights up while this unit is in the SCENE mode.

3 Start playback of the desired DVD on your player.

4 Rotate  VOLUME to adjust the volume.

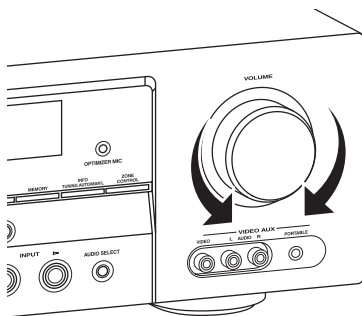

Note

When you change the input source or sound field program, the SCENE mode is deactivated, and the indicator on the selected SCENE button turns off.

About SCENE function

Just by pressing one SCENE button, you can turn on this unit and recall your favorite input source and sound field program according to the SCENE template that has been assigned to the SCENE button. The SCENE templates are built combinations of input sources and sound field programs.



If you connect a Yamaha product that has capability of the SCENE control signals, this unit can automatically activate the component and start playback. Refer to the instruction manual of the DVD player for further information.

Using the other SCENE buttons

| Default SCENE button | The name of the SCENE template and its description |
|----------------------|---|
| SCENE 1 | DVD Viewing – input source: DVD – sound field program: STRAIGHT For when you want to enjoy a DVD playback. |
| SCENE 2 | Disc Listening – input source: DVD – sound field program: 7ch Stereo For when you want to listen to a music disc from the connected DVD player as the background music for this room. |
| SCENE 3 | TV Viewing *1 – input source: DTV/CBL – sound field program: STRAIGHT For when you want to watch a TV program. |
| SCENE 4 | Radio Listening *2, *3, *4 – input source: TUNER – sound field program: 7ch Enhancer For when you want to listen to a music program from the FM radio station. |

Notes

- *1 You must connect a cable TV or a satellite tuner to this unit in advance. See page 18 for details.
- *2 You need to connect the supplied FM and AM antennas to this unit in advance. See page 21 for details.
- *3 You must tune into the desired radio station. See pages 45 to 47 for the tuning information.
- *4 To achieve the best possible reception, orient the connected AM loop antenna, or adjust the position of the end of the indoor FM antenna.



If you cannot find the desired situation, you can select and change the assigned SCENE template for the SCENE buttons. See page 30 for details.

■ After using this unit...

Press **(A) MAIN ZONE ON/OFF** on the front panel to set this unit to the standby mode.

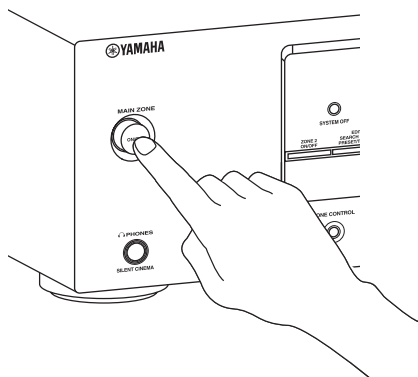

This unit is set to the standby mode. In the standby mode, this unit consumes a small amount of power in order to receive infrared signals from the remote control. To turn on this unit from the standby mode, press **(A) MAIN ZONE ON/OFF** (or **(B) POWER**). See page 23 for details.

What do you want to do with this unit?

■ Customizing the SCENE templates

- Using various SCENE templates P. 30
- Creating your original SCENE templates P. 33

■ Using various input sources

- Basic controls of this unit P. 35
- Enjoying FM/AM radio programs P. 45
- Enjoying XM Satellite Radio programs P. 48
- Enjoying SIRIUS Satellite Radio programs P. 53
- Using your iPod with this unit P. 59
- Using your Bluetooth components with this unit P. 61

■ Using various sound features

- Using various sound field programs P. 40
- Using the direct mode for the high quality sound P. 43
- Customizing the sound field programs P. 42

■ Adjusting the parameters of this unit

- Automatically optimizing the speaker parameters for your listening room (AUTO SETUP) P. 26
- Manually adjusting various parameters of this unit P. 63
- Setting the remote control P. 76
- Adjusting the advanced parameters P. 82

■ Additional features

- Automatically turning off this unit P. 39

Connections

Rear panel

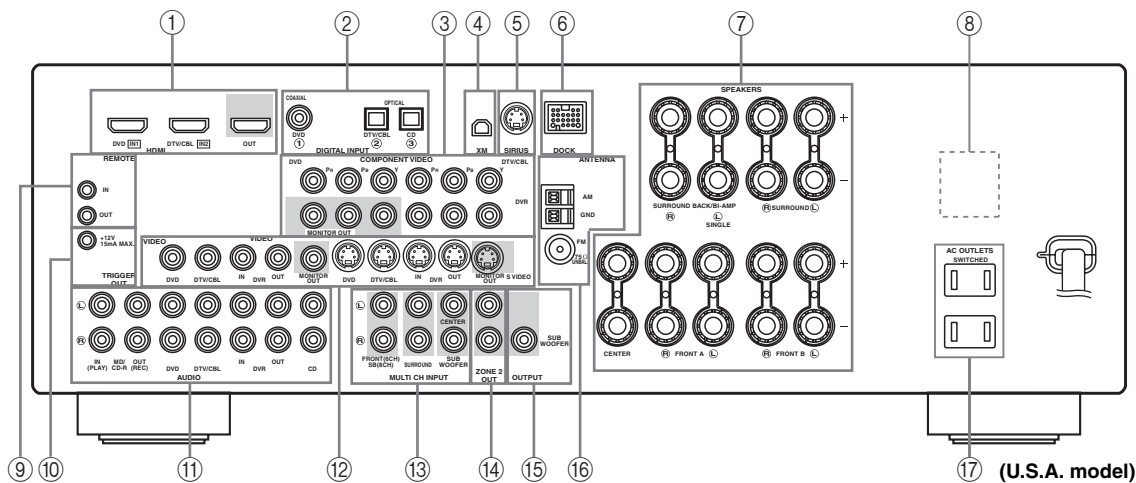

PREPARATION

| Name | Page |
|---|------|
| ① HDMI jacks | 14 |
| ② DIGITAL INPUT jacks | 13 |
| ③ COMPONENT VIDEO jacks | 13 |
| ④ XM jack (U.S.A. and Canada models only) | 48 |
| ⑤ SIRIUS jack (U.S.A. and Canada models only) | 53 |
| ⑥ DOCK terminal | 20 |
| ⑦ Speaker terminals | 11 |
| ⑧ VOLTAGE SELECTOR (Asia and General models only) | 3 |
| ⑨ REMOTE IN/OUT jacks | 20 |
| ⑩ TRIGGER OUT jack | — |
| This is a control expansion jack for custom installation. | |
| ⑪ AUDIO jacks | 13 |
| ⑫ VIDEO jacks | 13 |
| ⑬ MULTI CH INPUT jacks | 19 |
| ⑭ ZONE 2 OUT jacks | 79 |
| ⑮ SUBWOOFER OUTPUT jack | 11 |
| ⑯ ANTENNA terminals | 21 |
| ⑰ AC OUTLET(S) | 22 |

English

Placing speakers

The speaker layout below shows the speaker setting we recommend. You can use it to enjoy CINEMA DSP and multi-channel audio sources.

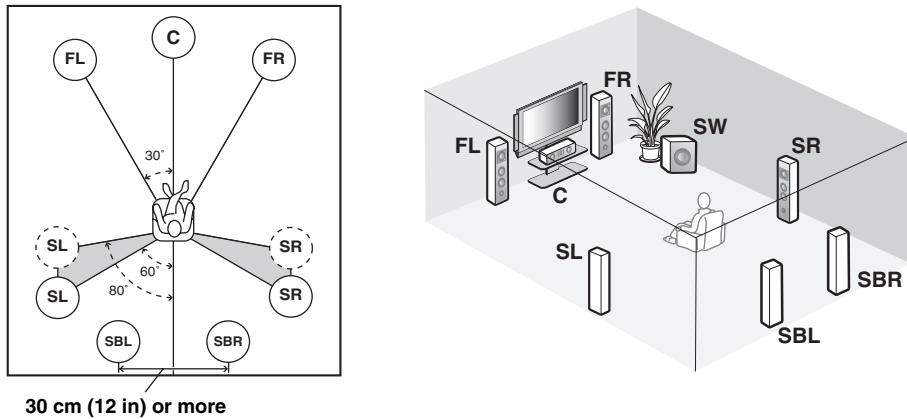

30 cm (12 in) or more

Front left and right speakers (FL and FR)

The front speakers are used for the main source sound plus effect sounds. Place these speakers at an equal distance from the ideal listening position. The distance of each speaker from each side of the video monitor should be the same.

Center speaker (C)

The center speaker is for the center channel sounds (dialog, vocals, etc.). If for some reason it is not practical to use a center speaker, you can do without it. Best results, however, are obtained with the full system.

Surround left and right speakers (SL and SR)

The surround speakers are used for effect and surround sounds.

Surround back left and right speakers (SBL and SBR)

The surround back speakers supplement the surround speakers and provide more realistic front-to-back transitions.

Subwoofer (SW)

The use of a subwoofer with a built-in amplifier, such as the Yamaha Active Servo Processing Subwoofer System, is effective not only for reinforcing bass frequencies from any or all channels, but also for high fidelity sound reproduction of the LFE (low-frequency effect) channel included in Dolby Digital and DTS sources. The position of the subwoofer is not so critical, because low bass sounds are not highly directional. But it is better to place the subwoofer near the front speakers. Turn it slightly toward the center of the room to reduce wall reflections.

Connecting speakers

Be sure to connect the left channel (L), right channel (R), “+” (red) and “-” (black) properly. If the connections are faulty, this unit cannot reproduce the input sources accurately.

Caution

- Before connecting the speakers, make sure that the AC power plug is disconnected from the AC wall outlet.
- Do not let the bare speaker wires touch each other or let them touch any metal part of this unit. This could damage this unit and/or the speakers. If the speaker wires are short-circuited, “CHECK SP WIRES” appears in the front panel display when you turn on this unit.
- Use the magnetically shielded speakers. If this type of speaker still creates interference with the monitor, place the speakers away from the monitor.
- If you are to use 6 ohm speakers, be sure to set “SP IMP.” to “6Ω MIN” before using this unit. For details about the speaker impedance setting, see page 23.

When you use single surround back speaker, connect the speaker to the left SURROUND BACK terminal (SINGLE).

Surround back speakers

Surround speakers

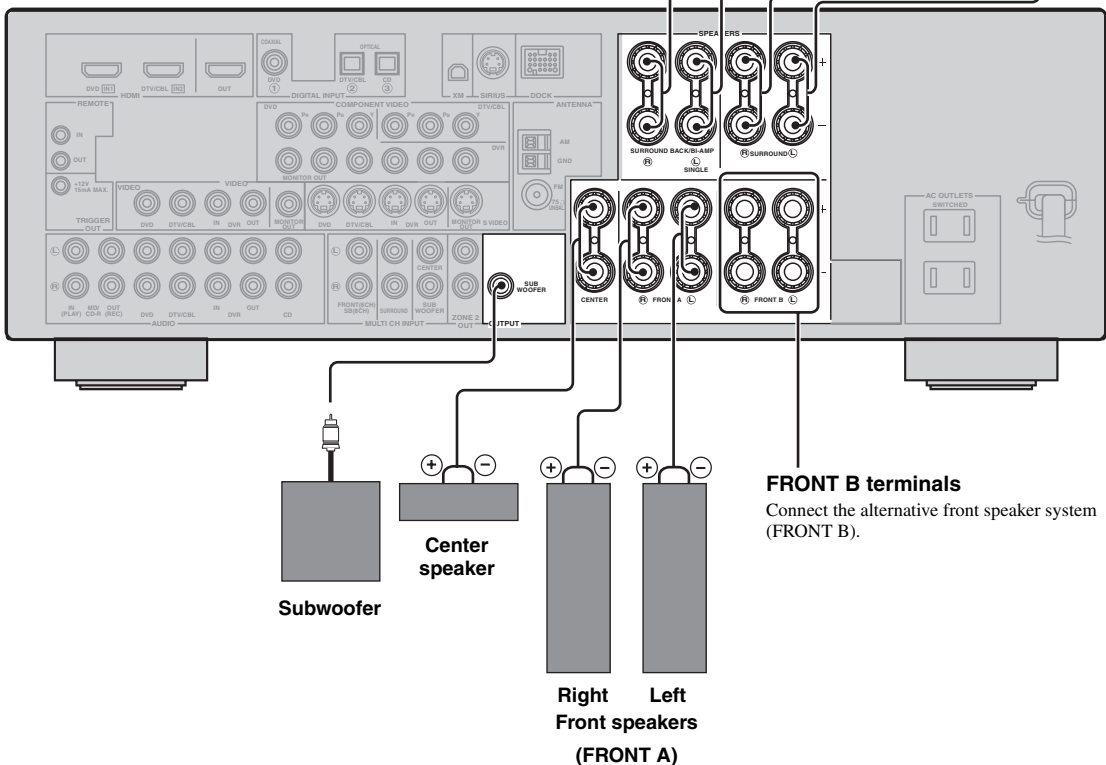
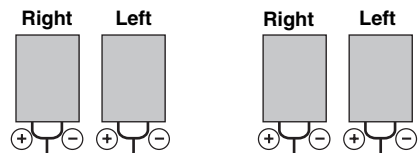

■ Before connecting to the SPEAKERS terminal

A speaker cord is actually a pair of insulated cables running side by side. Cables are colored or shaped differently, perhaps with a stripe, groove or ridges. Connect the striped (grooved, etc.) cable to the “+” (red) terminals of this unit and your speaker. Connect the plain cable to the “-” (black) terminals.

Remove approximately 10 mm (3/8”) of insulation from the end of each speaker cable and then twist the bare wires of the cable together to prevent short circuits.

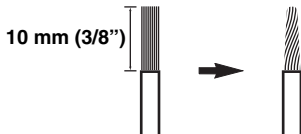

■ Connecting to the FRONT A terminals

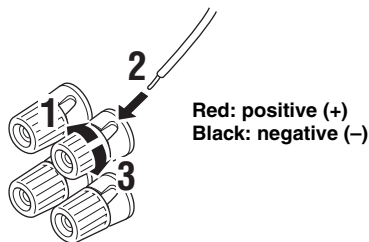

- 1 Loosen the knob.
- 2 Insert the bare end of the speaker wire into the hole on the terminal.
- 3 Tighten the knob to secure the wire.

Connecting the banana plug (except Europe, Russia, Korea, and Asia models)

The banana plug is a single-pole electrical connector widely used to terminate speaker cables. First, tighten the knob and then insert the banana plug connector into the end of the corresponding terminal.

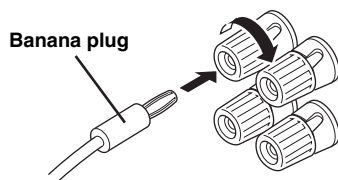

■ Using bi-amplification connections

Caution

Remove the shorting bars or bridges to separate the LPF (low pass filter) and HPF (high pass filter) crossovers.

This unit allows you to make bi-amplification connections to one speaker system. Check if your speakers support bi-amplification.

To make the bi-amplification connections, use the FRONT and SURROUND BACK terminals as shown below. To activate the bi-amplification connections, set “BI-AMP” to “ON” in “Advanced setup” (see page 82).

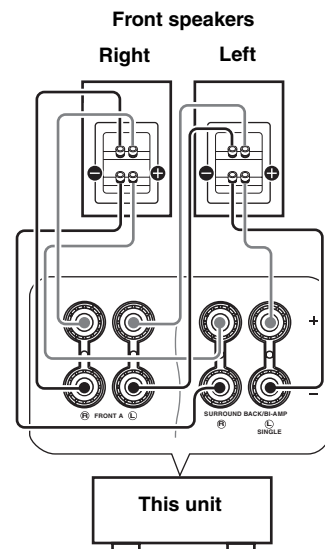

Notes

- When you make the conventional connection, make sure that the shorting bars are put into the terminals appropriately. Refer to the instruction manuals of the speakers for details.
- When you use bi-amplification connections, you can not use surround back speakers.

Information on jacks and cable plugs

Connect one of the type of the audio jack(s) and/or video jack(s) that your input components are equipped with.

Audio jacks and cable plugs

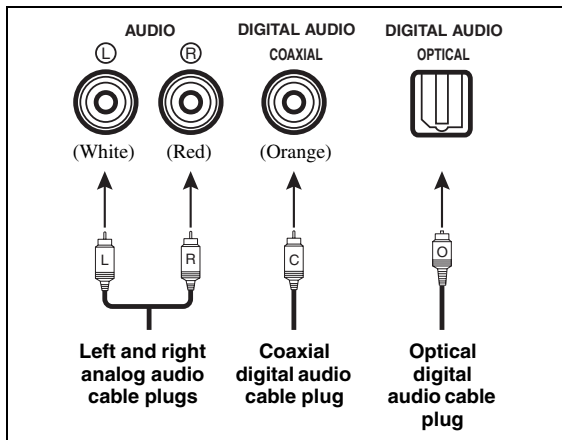

Video jacks and cable plugs

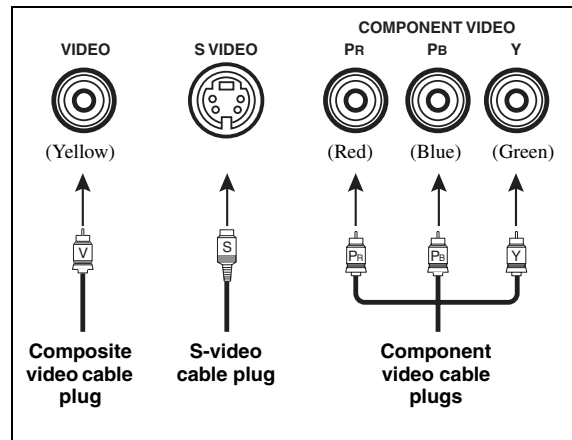

■ Audio jacks

This unit has three types of audio jacks. Connection depends on the availability of audio jacks on your other components.

AUDIO jacks

For conventional analog audio signals transmitted via left and right analog audio cables. Connect red plugs to the right jacks and white plugs to the left jacks.

DIGITAL AUDIO COAXIAL jacks

For digital audio signals transmitted via coaxial digital audio cables.

DIGITAL AUDIO OPTICAL jacks

For digital audio signals transmitted via optical digital audio cables.

Notes

- You can use the digital jacks to input PCM, Dolby Digital and DTS bitstreams. Optical input jacks are compatible with digital signals with up to 96 kHz of sampling frequency.
- This unit handles digital and analog signals independently. Thus audio signals input at the digital jacks are not output at the analog AUDIO OUT (REC) jacks.

■ Video jacks

This unit has three types of video jacks. Connection depends on the availability of input jacks on your video monitor.

VIDEO jacks

For conventional composite video signals transmitted via composite video cables.

S VIDEO jacks

For S-video signals, separated into the luminance (Y) and chrominance (C) video signals transmitted on separate wires of S-video cables.

COMPONENT VIDEO jacks

For component signals, separated into the luminance (Y) and chrominance (PB, PR) video signals transmitted on separate wires of component video cables.

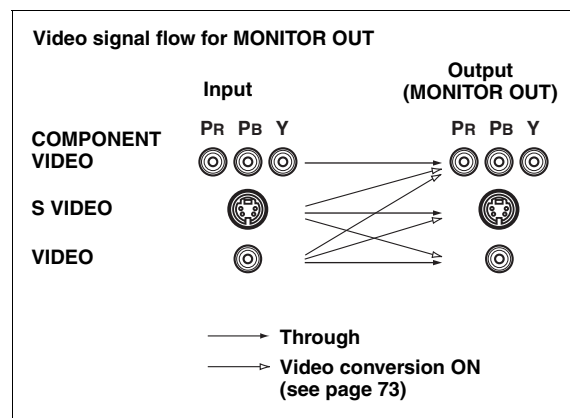

Note

The OSD signal is not output at the DVR OUT (REC) jacks.

Information on HDMI™

■ HDMI compatibility with this unit

| Audio signal types | Audio signal formats | Compatible HDMI components |
|---------------------|-------------------------------|--------------------------------|
| 2ch Linear PCM | 2ch, 32-192 kHz, 16/20/24 bit | CD, DVD-Video, DVD-Audio, etc. |
| Multi-ch Linear PCM | 8ch, 32-192 kHz, 16/20/24 bit | DVD-Audio, etc. |
| Bitstream | Dolby Digital, DTS | DVD-Video, etc. |

This unit's HDMI interface is based on the following standards:

- HDMI Version 1.2a (High-Definition Multimedia Interface Specification Version 1.2a) licensed by HDMI Licensing, LLC.
- HDCP (High-bandwidth Digital Content Protection System) licensed by Digital Content Protection, LLC.

Notes

- When CPPM copy-protected DVD audio is played back, video and audio signals may not be output depending on the type of the DVD player.
- This unit is not compatible with HDCP-incompatible HDMI or DVI components.
- You can check the potential problem about the HDMI connection (see page 38).

■ HDMI jack and cable plug

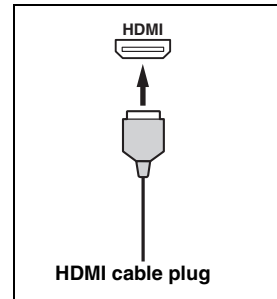

- We recommend using an HDMI cable shorter than 5 meters (16 feet) with the HDMI logo printed on it.
- Use a conversion cable (HDMI jack ↔ DVI-D jack) to connect this unit to other DVI components.

Notes

- Do not disconnect or connect the cable or turn off the power of the HDMI components connected to the HDMI OUT jack of this unit while data is being transferred. Doing so may disrupt playback or cause noise.
- Audio signals input at input jacks other than the HDMI IN DVD or HDMI IN DTV/CBL jack of this unit cannot be digitally output at the HDMI OUT jack.
- If you turn off the power of the video monitor connected to the HDMI OUT jack via a DVI connection, this unit may fail to establish the connection to the component.

Audio and video signal flow

Audio signal flow

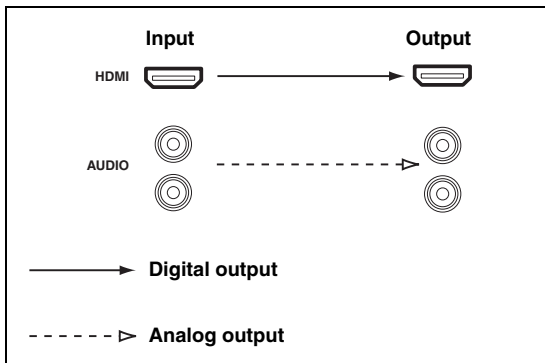

Notes

- 2-channel as well as multi-channel PCM, Dolby Digital and DTS signals input at the HDMI IN DVD or HDMI IN DTV/CBL jack can be output at the HDMI OUT jack only when "SUPPORT AUDIO" is set to "Other" (see page 70).
- Audio signals input at the HDMI IN jacks are not output at the AUDIO output jacks.

Video signal flow

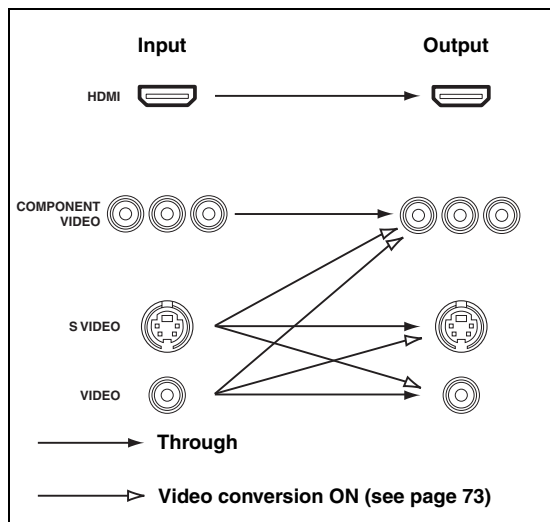

Notes

- When the all video signals are input at the HDMI, COMPONENT VIDEO, S VIDEO and VIDEO jacks, the priority order of the input signals is as follows:
 1. HDMI
 2. COMPONENT VIDEO
 3. S VIDEO
 4. VIDEO
- When some digital video signals are input at the HDMI IN DVD or HDMI IN DTV/CBL jack, the video conversion function does not work.
- Digital video signals input at the HDMI IN DVD or HDMI IN DTV/CBL jack cannot be output from analog video output jacks.

Connecting video components

Connect your TV (or projector) to the HDMI OUT jack, the COMPONENT VIDEO MONITOR OUT jacks, the S VIDEO MONITOR OUT jack or the VIDEO MONITOR OUT jack of this unit.



Make sure that this unit and other components are unplugged from the AC wall outlets.



You can choose to play back HDMI audio signals on this unit or on another HDMI component connected to the HDMI OUT jack of this unit. Use the "SUPPORT AUDIO" parameter in "SOUND MENU" to select the component to play back HDMI audio signals (see page 70).

Notes

- Some video monitors connected to this unit via a DVI connection fail to recognize the HDMI audio/video signals being input if they are in the standby mode. In this case, the HDMI indicator flashes irregularly.
- When you connect your TV monitor or projector via HDMI connection, the OSD does not appear. In such cases, connect the TV monitor or projector via component, S-video or video connection.
- Connect the input source components to the HDMI IN DVD or HDMI IN DTV/CBL jack to display the video images on the video monitor connected to the HDMI OUT jack.

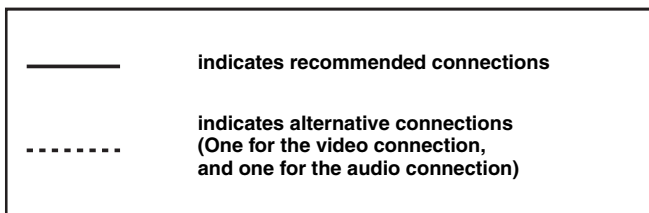
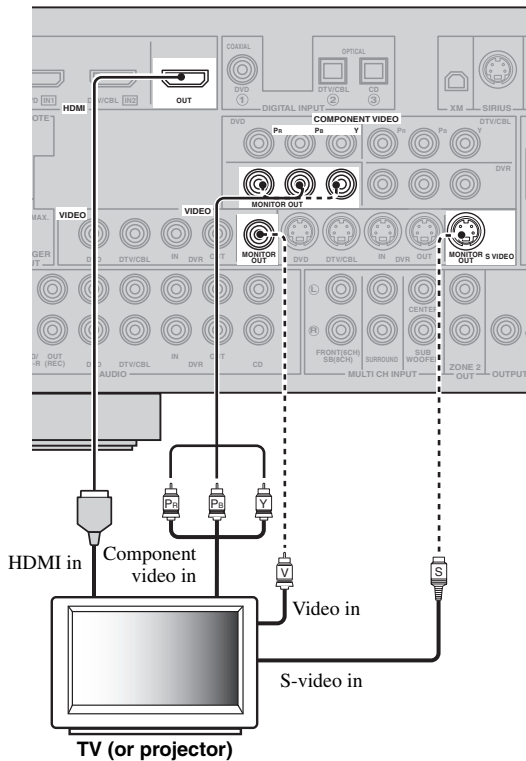

Connecting other components



Make sure that this unit and other components are unplugged from the AC wall outlets.

Notes

- When “VIDEO CONV.” is set to “OFF” (see page 73), be sure to make the same type of video connections as those made for your TV (see page 16). For example, if you connected your TV to the VIDEO MONITOR OUT jack of this unit, connect your other components to the VIDEO jacks.

■ Connecting a DVD player

- When “VIDEO CONV.” is set to “ON” (see page 73), the converted video signals are output only at the MONITOR OUT jacks. To record a source, make the same type of video connections between each component.
- To make a digital connection to a component other than the default component assigned to DIGITAL INPUT jack, select the corresponding setting for “OPTICAL IN” or “COAXIAL IN” in “INPUT ASSIGNMENT” (see page 71).
- If you connect your DVD player to both the DIGITAL INPUT (OPTICAL) and the DIGITAL INPUT (COAXIAL) jacks, priority is given to the signals input at the DIGITAL INPUT (COAXIAL) jack.

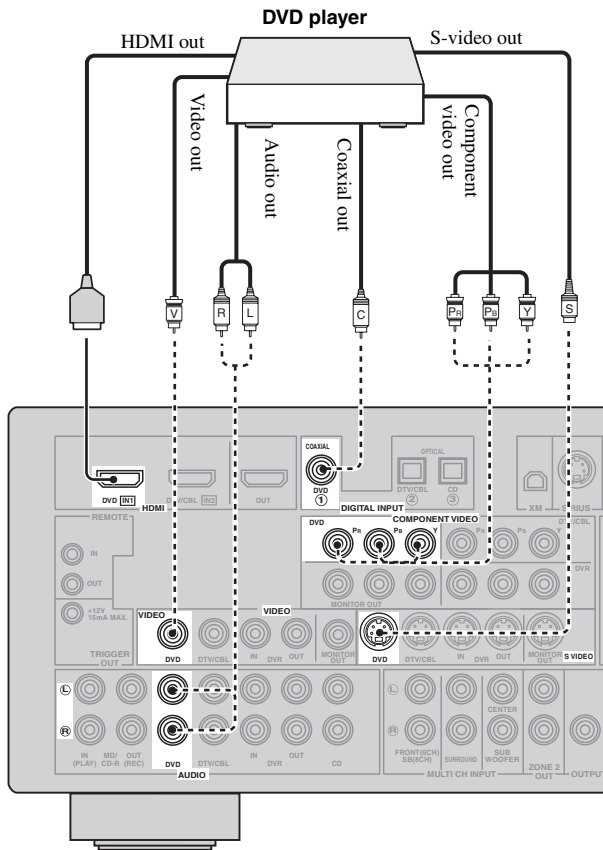

———— indicates recommended connections

----- indicates alternative connections
(One for the video connection,
and one for the audio connection)

■ Connecting a DVD recorder, PVR or VCR

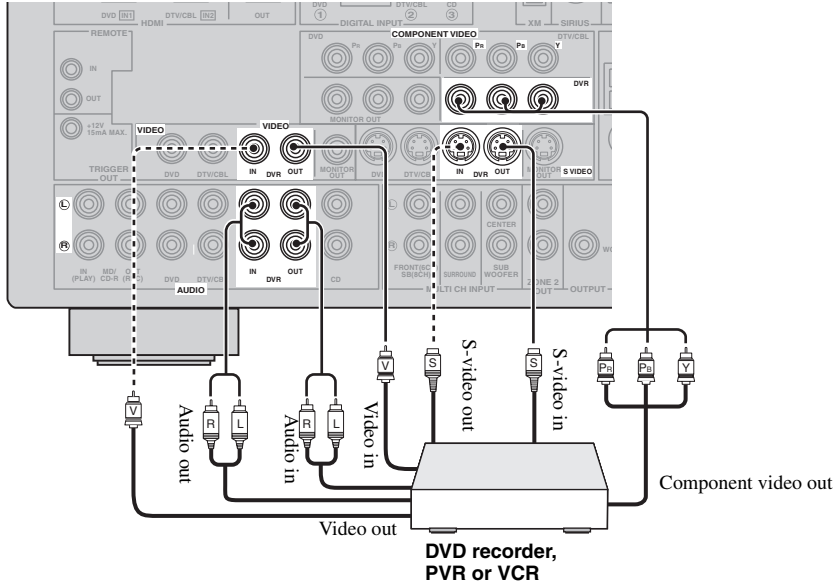

■ Connecting a set-top box

Satellite receiver, cable TV receiver or HDTV decoder

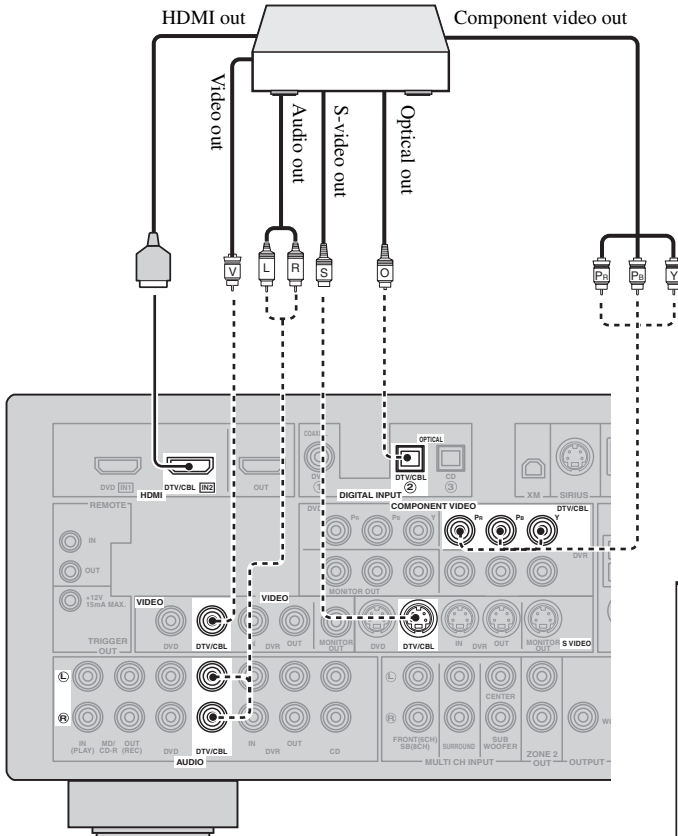

————— indicates recommended connections

..... indicates alternative connections (One for the video connection, and one for the audio connection)

Connecting audio components

Connect the audio components as follows.

■ Connecting a CD player and a CD recorder/MD recorder

Notes

- When you connect your CD player via analog and digital connection, priority is given to the signal input at the DIGITAL INPUT jack.
- To make a digital connection to a component other than the default component assigned to each DIGITAL INPUT jack, select the corresponding setting in "INPUT ASSIGNMENT" (see page 71).



Make sure that this unit and other components are unplugged from the AC wall outlets.

———— indicates recommended connections

----- indicates alternative connections

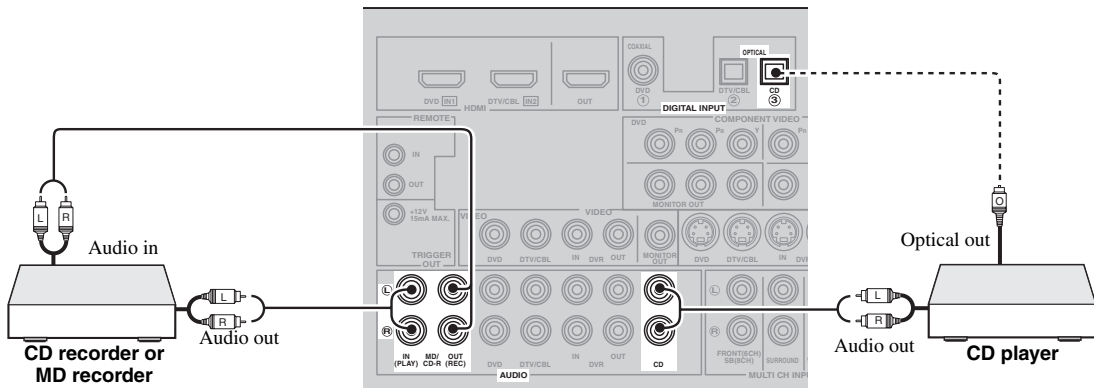

■ Connecting a multi-format player or an external decoder

This unit is equipped with 6 additional input jacks (left and right FRONT, CENTER, left and right SURROUND and SUBWOOFER) for discrete multi-channel input from a multi-format player, external decoder, sound processor or pre-amplifier.

If you set "INPUT CH" to "8ch" in "MULTI CH SET" (see page 72), you can use the input jacks assigned as "FRONT" in "MULTI CH SET" (see page 72) together with the MULTI CH INPUT jacks to input 8-channel signals.

Connect the output jacks on your multi-format player or external decoder to the MULTI CH INPUT jacks. Be sure to match the left and right outputs to the left and right input jacks for the front and surround channels.

Notes

- When you select the component connected to the MULTI CH INPUT jacks as the input source (see page 36), this unit automatically turns off the digital sound field processor, and you cannot select sound field programs.
- This unit does not redirect signals input at the MULTI CH INPUT jacks to accommodate for missing speakers. We recommend that you connect at least a 5.1-channel speaker system before using this feature.

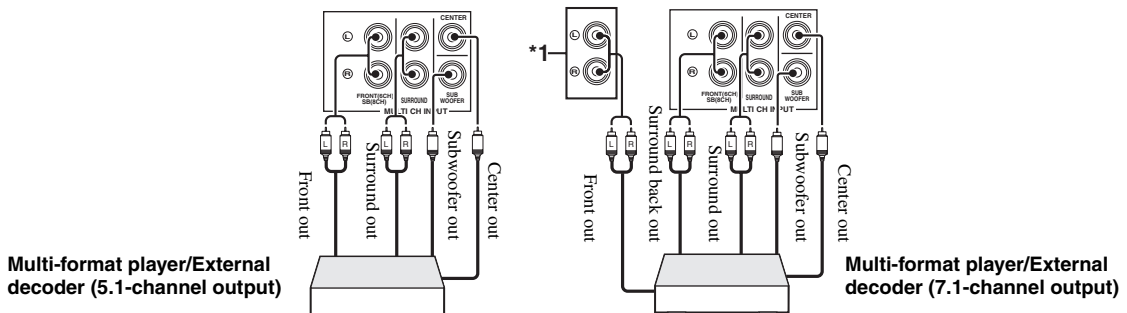

*1 The analog audio input jacks assigned as "FRONT" in "MULTI CH SET" (see page 72).

Connecting a Yamaha iPod™ universal dock or Bluetooth™ adapter



Make sure that this unit and other components are unplugged from the AC wall outlets.

This unit is equipped with the DOCK terminal on the rear panel that allows you to connect a Yamaha iPod universal dock (such as YDS-10, sold separately) or Bluetooth adapter (such as YBA-10, sold separately). Connect a Yamaha iPod universal dock or Bluetooth adapter to the DOCK terminal on the rear panel of this unit using its dedicated cable.

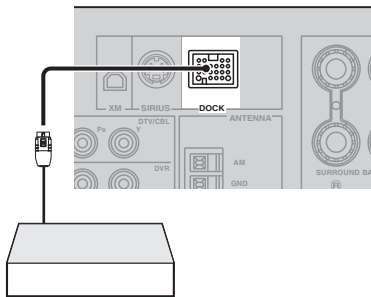

Yamaha iPod universal dock or Bluetooth adapter

Using REMOTE IN/OUT jacks

When the components are the Yamaha products and have the capability of the transmission of the remote control signals, connect the REMOTE IN jack and REMOTE OUT jack to the remote control input and output jack with the monaural analog mini cable as follows.

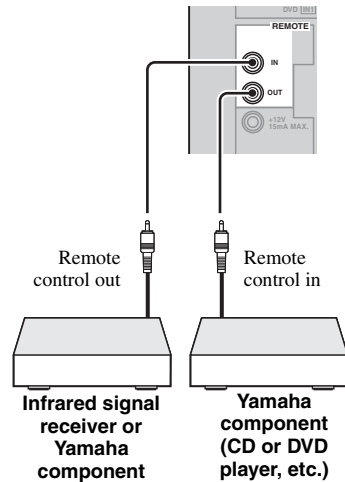

- If the components have the capability of the SCENE control signals, this unit can automatically activate the corresponding components and start the playback when you use one of the SCENE buttons. Refer to the owner's manuals for details about the capability of the SCENE control signals of the components.
- If the component connected to the REMOTE OUT jack is not the Yamaha product, set "SCENE IR" in the advanced setup menu to "OFF" (see page 83).

Using the VIDEO AUX jacks on the front panel

Use the VIDEO AUX jacks on the front panel to connect a game console or a video camera to this unit.

Caution

Be sure to turn down the volume of this unit and other components before making connections.

Notes

- To reproduce the source signals input at these jacks, select "V-AUX" as the input source.
- When audio signals are input at the AUDIO jacks, PORTABLE jack and the DOCK terminal on the rear panel, the priority order of the input signal is as follows:
 - DOCK
 - PORTABLE
 - AUDIO

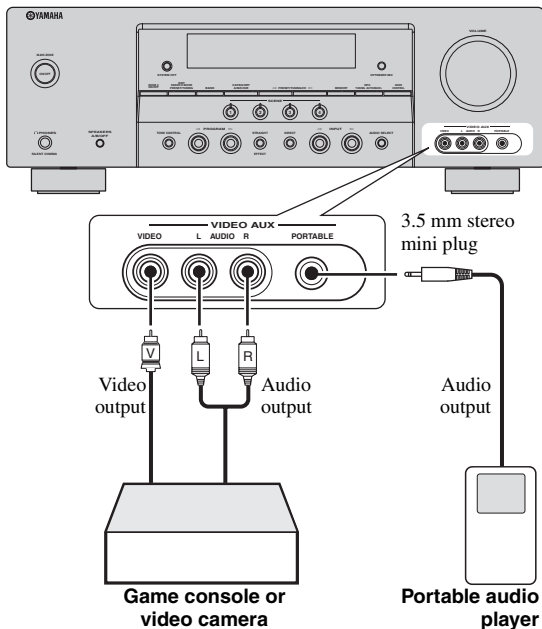

Connecting the FM and AM antennas

Both FM and AM indoor antennas are supplied with this unit. Connect each antenna correctly to the designated terminals. In general, these antennas should provide sufficient signal strength.



See page 22 for connection information of the supplied AM loop antenna.

Notes

- The AM loop antenna should be placed away from this unit.
- The AM loop antenna should always be connected, even if an outdoor AM antenna is connected to this unit.
- A properly installed outdoor antenna provides clearer reception than an indoor one. If you experience poor reception quality, install an outdoor antenna. Consult the nearest authorized Yamaha dealer or service center about outdoor antennas.

Outdoor AM antenna

Use a 5 to 10 m (16 to 33 ft) vinyl-covered wire extended outdoors from a window.

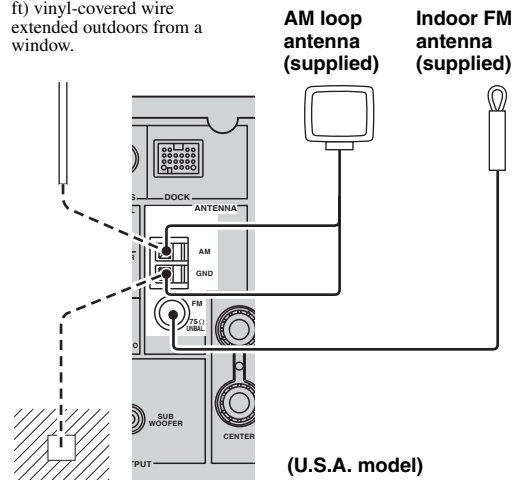

Ground (GND terminal)

For maximum safety and minimum interference, connect the antenna GND terminal to a good earth ground. A good earth ground is a metal stake driven into moist earth.

Connecting the wire of the AM loop antenna

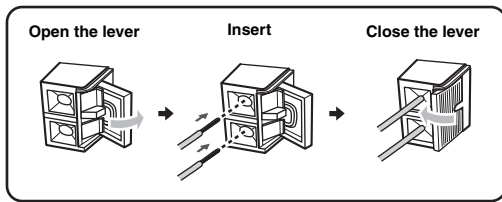

The wire of the AM loop antenna does not have any polarity and you can connect either end of the wire to AM or GND terminal.

Assembling the supplied AM loop antenna

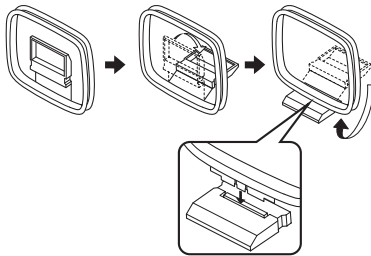

Note

The types of the supplied AM loop antenna is different depending on the models.

Connecting the power cable

Once all connections are complete, plug the power cable into the AC wall outlet.

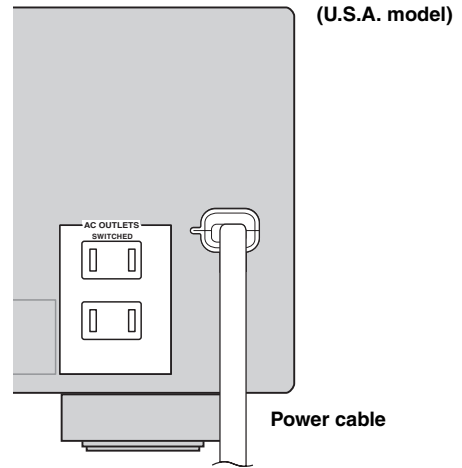

■ AC OUTLET(S) (SWITCHED)

| | |
|----------------------|-----------|
| Australia model..... | 1 outlet |
| Korea model..... | None |
| Other models..... | 2 outlets |

Use these outlet(s) to supply power to any connected components. Connect the power cable of your other components to these outlet(s). Power to these outlet(s) is supplied when this unit is turned on. However, power to these outlet(s) is cut off when this unit is set to the standby mode. For information on the maximum power or the total power consumption of the components that can be connected to these outlet(s), see "Specifications" on page 97.

Setting the speaker impedance

Caution

If you are to use 6 ohm speakers, set “SP IMP.” to “6Ω MIN” as follows BEFORE using this unit.

- 1 Press **Ⓢ** **SYSTEM OFF** on the front panel to set this unit to the standby mode.

Refer to the right column for details.

- 2 Press and hold **Ⓝ** **TONE CONTROL** and then press **Ⓜ** **MAIN ZONE ON/OFF** to turn on this unit.

This unit turns on, and the advanced setup menu appears in the front panel display.



- 3 Press **Ⓟ** **PROGRAM** **</>** to select “SP IMP.”.

“SP IMP.” and the current speaker impedance setting (“8Ω MIN”) appear in the front panel display.

- 4 Press **Ⓟ** **STRAIGHT** repeatedly to select “6Ω MIN”.

- 5 Press **Ⓜ** **MAIN ZONE ON/OFF** to save the new setting and turn off this unit.

Note

The setting you made is reflected next time you turn on this unit.

Turning on and off the power

■ Turning on this unit

Press **Ⓜ** **MAIN ZONE ON/OFF** (or **Ⓟ** **POWER**) to turn on this unit.



When you turn on this unit, there will be a 4 to 5-second delay before this unit can reproduce sound.

■ Set this unit to the standby mode

Press **Ⓜ** **MAIN ZONE ON/OFF** (or **Ⓟ** **STANDBY**) to set this unit to the standby mode.

In the standby mode, this unit consumes a small amount of power in order to receive infrared signals from the remote control.



You can set the main zone and zone 2 to the standby mode simultaneously by pressing **Ⓢ** **SYSTEM OFF**.

Front panel display

Note

The XM and SIRIUS indicator is only applicable to the U.S.A. and Canada models and the cursor on the left of the XM indicator or SIRIUS indicator lights up only when “XM” or “SIRIUS” is selected as the input source.

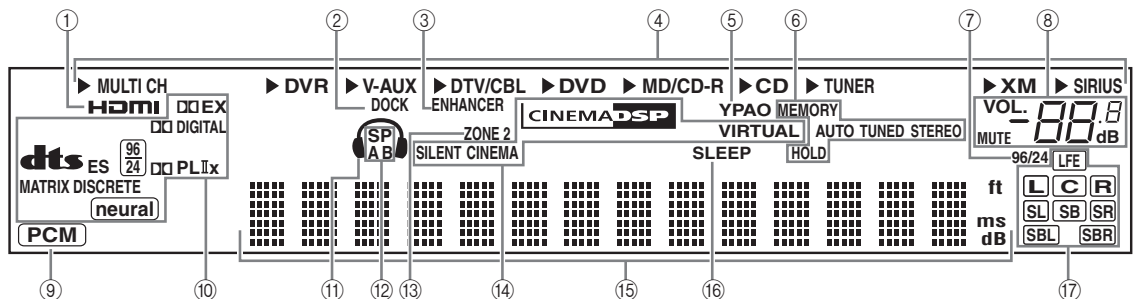

① HDMI indicator

Lights up when the signal of the selected input source is input at the HDMI IN jacks (see page 14).

② DOCK indicator

- Lights up when you station your iPod in a Yamaha iPod universal dock (such as the YDS-10, sold separately) connected to the DOCK terminal of this unit (see page 20) and V-AUX is selected as the input source. The DOCK indicator also lights up when this unit is charging the battery of the stationed iPod in the standby mode.
- Flashes while the connected Yamaha Bluetooth adapter (such as YBA-10, sold separately) and the Bluetooth component is in the pairing (see page 61) or the Bluetooth adapter is searching the Bluetooth component (see page 61).
- Lights up while the connected Yamaha Bluetooth adapter is connected to the Bluetooth component (see page 20).

③ ENHANCER indicator

Lights up when the Compressed Music Enhancer mode is selected (see page 40).

④ Input source indicators

The corresponding cursor lights up to show the currently selected input source.

⑤ YPAO indicator

Lights up when you run “AUTO SETUP” and when the speaker settings set in “AUTO SETUP” are used without any modifications (see page 26).

⑥ Tuner indicators

Lights up when this unit is in the FM, AM, XM Satellite Radio or SIRIUS Satellite Radio tuning mode (see pages 45 to 58).

⑦ 96/24 indicator

Lights up when a DTS 96/24 signal is input to this unit.

⑧ MUTE indicator and VOLUME level indicator

- The MUTE indicator flashes while the MUTE function is on (see page 37).
- Indicates the current volume level.

⑨ PCM indicator

Lights up when this unit is reproducing PCM (Pulse Code Modulation) digital audio signals.

⑩ Decoder indicators

The respective indicator lights up when any of the decoders of this unit function.

⑪ Headphone indicator

Lights up when headphones are connected (see page 37).

⑫ SP A B indicators

Light up according to the set of front speakers activated (see page 35).

SP A: The FRONT A speakers are activated.

SP B: The FRONT B speakers are activated.

⑬ ZONE2 indicator

Lights up when Zone 2 is turned on (see page 80).

⑭ CINEMA DSP indicator

Lights up when you select a sound field program (see page 41).

VIRTUAL indicator

Lights up when Virtual CINEMA DSP is active (see page 41).

SILENT CINEMA indicator

Lights up when headphones are connected and a sound field program is selected (see page 41).

⑮ Multi-information display

Shows the name of the current sound field program and other information when adjusting or changing settings.

⑯ SLEEP indicator

Lights up while the sleep timer is on (see page 39).

⑰ Input channel and speaker indicators

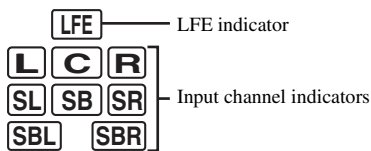

Input channel indicators

- Indicate the channel components of the current digital input signal.
- Light up or flash according to the settings of the speakers when this unit is in the automatic setup procedure (see page 26) or the speaker level setting procedure in the “SP LEVEL” (see page 67).

■ Using the remote control

The remote control transmits a directional infrared ray. Be sure to aim the remote control directly at the remote control sensor on this unit during operation.

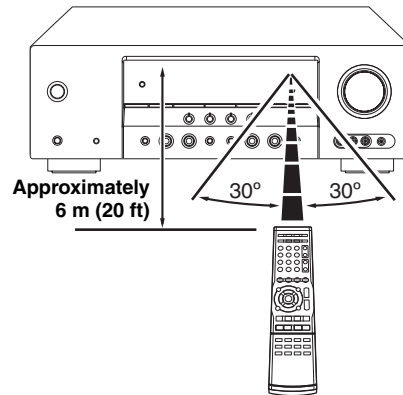

① Infrared window

Outputs infrared control signals. Aim this window at the component you want to operate.



To set the remote control codes for other components, see page 78.

Notes

- Do not spill water or other liquids on the remote control.
- Do not drop the remote control.
- Do not leave or store the remote control in the following types of conditions:
 - places of high humidity, such as near a bath
 - places of high temperature, such as near a heater or stove
 - places of extremely low temperatures
 - dusty places

Optimizing the speaker setting for your listening room

This unit employs the YPAO (Yamaha Parametric Room Acoustic Optimizer) technology which lets you avoid troublesome listening-based speaker setup and achieves highly accurate sound adjustments automatically. The supplied optimizer microphone collects and this unit analyzes the sound your speakers produce in your actual listening environment.

Using AUTO SETUP

Notes

- Be advised that it is normal for loud test tones to be output during the “AUTO SETUP” procedure.
- To achieve the best results, make sure the room is as quiet as possible while the “AUTO SETUP” procedure is in progress. If there is too much ambient noise, the results may not be satisfactory.



You can run “AUTO SETUP” using the system menu that appears in the OSD or in the front panel display. This manual uses the OSD illustrations to explain the “AUTO SETUP” procedure.

1 Make sure of the following check points.

Note

Before starting the automatic setup, check the following check points.

- Speakers are connected appropriately.
- Headphones are disconnected from this unit.
- This unit and the video monitor are turned on.
- This unit is selected as the video input source of the video monitor.
- The connected subwoofer is turned on and the volume level is set to about half way (or slightly less).
- The crossover frequency controls of the connected subwoofer is set to the maximum.

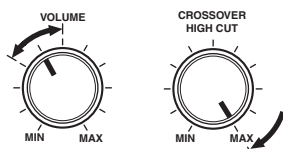

Controls of a subwoofer (example)

- FRONT A speakers are selected as the front speaker system (see page 35).
- The room is sufficiently quiet.

2 Connect the supplied optimizer microphone to the OPTIMIZER MIC jack on the front panel.

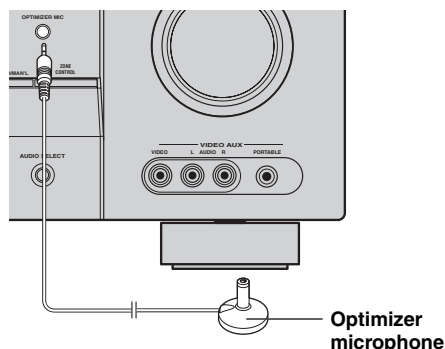

The following display appears in the OSD.



3 Place the optimizer microphone at your normal listening position on a flat level surface with the microphone heading upward.

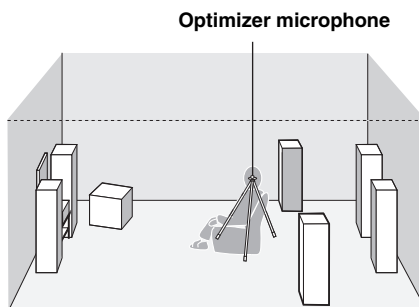

It is recommended that you use a tripod (etc.) to affix the optimizer microphone at the same height as your ears would be when you are seated in your listening position. You can use the attached screw of a tripod (etc.) to fix the optimizer microphone to the tripod (etc.).

4 Make sure that “SETUP” is set to “AUTO” and the pointer is pointing at “START”.



You can also select the following setup methods. In this case, press **Ⓢ** **△** to select “SETUP”, press **Ⓢ** **</>** to select the one of the following choices and then select “START”.

Choices: **AUTO**, **RELOAD**, **UNDO**, **DEFAULT**

- Select “AUTO” to automatically run the entire “AUTO SETUP” procedure.
- Select “RELOAD” to reload the last “AUTO SETUP” settings and override the previous settings.
- Select “UNDO” to undo the last “AUTO SETUP” settings and restore the previous settings.
- Select “DEFAULT” to reset the “AUTO SETUP” parameters to the initial factory settings.

Note

“RELOAD” or “UNDO” is available only when you have previously run “AUTO SETUP” and confirmed the results.

5 Press **Ⓢ** **▽** to select “START” and then press **Ⓢ** **ENTER** to start the setup procedure.

The following message appears in the OSD.

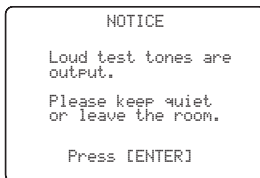

Before proceeding next operation

Once you perform the next operation, this unit starts the automatic setup procedure. For more accurate measurements, keep quiet and move to the wall where speakers are not around. We recommend that you leave the listening room during the automatic setup procedure.

6 Press **Ⓢ** **ENTER** to start the setup procedure.

This unit starts the auto setup procedure. Loud test tones are output from each speaker during the auto setup procedure. Once all items are set, the result display appears in the OSD.

Notes

- During the auto setup procedure, do not perform any operation on this unit.
- We recommend getting out of the room while this unit is in the auto setup procedure. It takes approximately 3 minutes for this unit to complete the auto setup procedure.

This unit performs the following checks:

Speaker wiring/volume level WIRING/LEVEL

Checks which speakers are connected and the polarity of each speaker. Also checks and adjusts the volume level of each speaker.

Speaker distance DISTANCE

Checks the distance of each speaker from the listening position and adjusts the timing of each channel.

Speaker size SIZE

Checks the frequency response of each speaker and sets the appropriate low-frequency crossover for each channel.

The display changes as follows.



The results displayed under “RESULT” are as follows.

Number of speakers SP

Displays the number of speakers connected to this unit in the following order:
Front/Back/Subwoofer

Speaker distance DIST

Displays the speaker distance from the listening position in the following order:
Closest speaker distance/Farthest speaker distance

Speaker level LVL

Displays the speaker output level in the following order:
Lowest speaker output level/Highest speaker output level

Notes

- If “E-9:INTERNAL ERROR” appears during the testing procedure, restart from step 4.
- If you selected “RELOAD” in step 4, no test tones are output.
- If an error occurs during the “AUTO SETUP” procedure, the setup procedure is canceled and an error screen appears. For details, see “If an error screen appears” on page 29.
- When this unit detects potential problems during the “AUTO SETUP” procedure, “WARNING” and the number of warning messages appears (see page 29).

7 Press **Ⓚ**▲ and **Ⓚ**ENTER to display the setup results in detail.

8 Press **Ⓚ**◀/▶ repeatedly to toggle between the setup result displays.

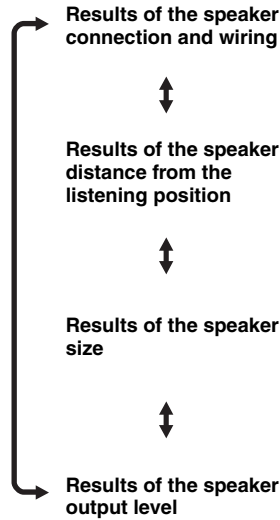

If you are not satisfied with the results or want to manually adjust each parameter, run “MANUAL SETUP” (see page 63).

Note

The distances displayed in the “DISTANCE” results may be longer than the actual distance depending on the characteristics of your speakers.

9 Press **Ⓚ**ENTER to return to the result display.

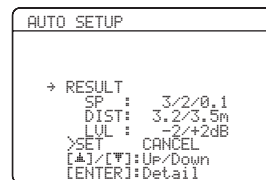

10 Press **Ⓢ** and then press **Ⓢ** </> to select “SET” or “CANCEL”.

Choices: **SET**, **CANCEL**

- Select “SET” to confirm the “AUTO SETUP” results.
- Select “CANCEL” to cancel the “AUTO SETUP” results.

11 Press **Ⓢ** **ENTER** to confirm your selection.

The top “SET MENU” display appears in the OSD.

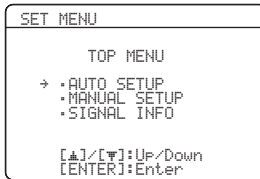

12 Press **Ⓢ** **MENU** to exit from “SET MENU”.

13 Disconnect the optimizer microphone from this unit.

The optimizer microphone is sensitive to heat. Keep it away from direct sunlight and do not place it on top of this unit.



If you change speakers, speaker positions, or the layout of your listening environment, run “AUTO SETUP” again to recalibrate your system.

■ If an error screen appears

Press **Ⓢ** </> / </> / </> to select “RETRY” or “EXIT” and then press **Ⓢ** **ENTER**.

The following display is an example where “E-8:USER CANCEL” appears in the OSD.

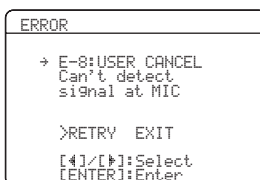

Choices: **RETRY**, **EXIT**

- Select “RETRY” to retry the “AUTO SETUP” procedure.
- Select “EXIT” to exit from the “AUTO SETUP” procedure.

■ If “WARNING” appears

When this unit detects potential problems during the “AUTO SETUP” procedure, “WARNING” appears in the result display. Check the warning messages to correct your speaker settings.

Note

Warnings differ from errors in that warnings do not cancel the “AUTO SETUP” procedure.

1 Make sure the pointer is pointing at “WARNING” and then press **Ⓢ** **ENTER** to display the detailed information about the warning.

The number on the right of “WARNING” indicates the number of warning messages.

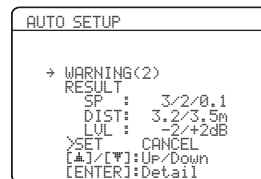

2 Press **Ⓢ** </> repeatedly to toggle between the warning displays.

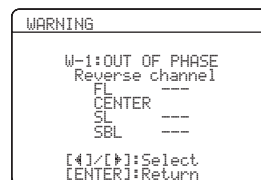

- For details about each warning message, see the “AUTO SETUP” section in “Troubleshooting” on page 90.
- When the corresponding warning message is not applicable to a speaker, “—” is displayed instead.

3 Press **Ⓢ** **ENTER** to return to the result display.

Selecting the SCENE templates

This unit is equipped with 17 preset SCENE templates for various situations of using this unit. As the initial factory setting, the following SCENE templates are assigned to each SCENE button:

- SCENE 1:** DVD Viewing
- SCENE 2:** Disc Listening
- SCENE 3:** TV Viewing
- SCENE 4:** Radio Listening

If you want to use other SCENE templates, you can select the desired SCENE templates from the SCENE template library and assign the templates to the selected SCENE buttons on the front panel and the remote control.

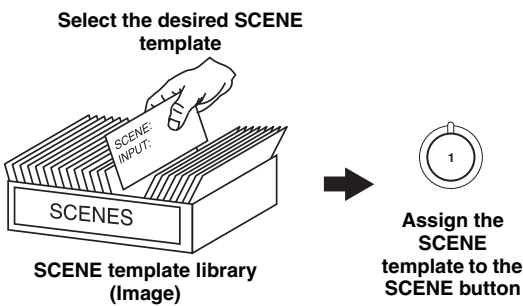

- 2 Press $\text{\textcircled{R}}$ INPUT $\triangleleft/\triangleright$ (or press $\text{\textcircled{5}}$ AMP and then press $\text{\textcircled{8}}$ $\triangleleft/\triangleright$) to select the desired template.**

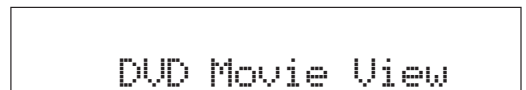
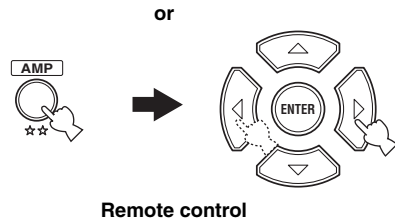
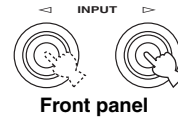

- 3 Press the $\text{\textcircled{T}}$ SCENE (or $\text{\textcircled{6}}$ SCENE) button again to confirm the selection.**

The selected SCENE template is assigned to the button.



or



Selecting the desired SCENE template

- 1 Press and hold the desired $\text{\textcircled{T}}$ SCENE (or $\text{\textcircled{6}}$ SCENE) button for 3 seconds.**

The indicator on the selected SCENE button on the front panel starts to flash, and the name of the currently assigned SCENE template appears in the front panel display.

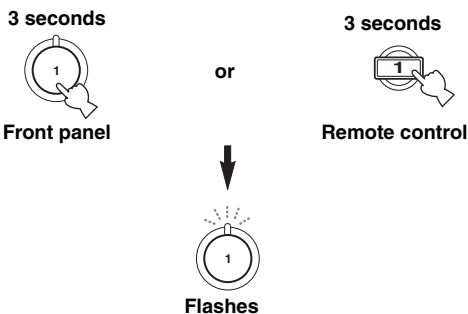

Note

Once the desired SCENE templates are assigned to the corresponding SCENE buttons, you may need to set the input source of the SCENE template on the remote control. See page 34 for details.

■ Which SCENE template would you like to select?

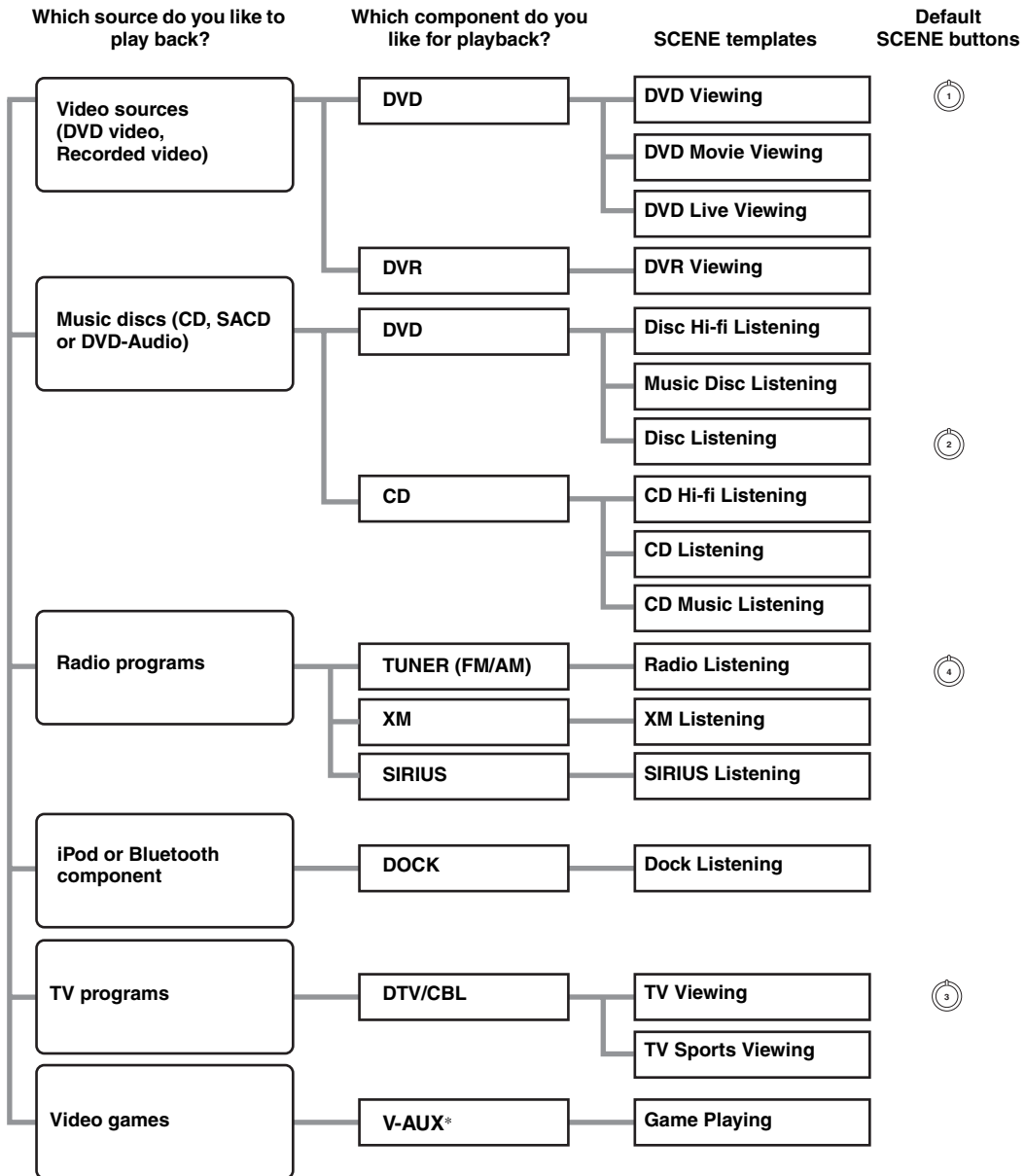

Note





* When iPod is connected to the Yamaha iPod universal dock or a Bluetooth component is connected to the Bluetooth adapter, this unit plays back the audio sources input at the DOCK terminal.



You can create your original SCENE templates by editing the preset SCENE templates. See page 33 for details.

■ Preset SCENE templates descriptions

The illustrations of the SCENE button in the following table indicate the assigned SCENE buttons in the default setting.

| SCENE template | Input source | Playback mode | Features |
|---|--------------|--|---|
| DVD Viewing  | DVD* | STRAIGHT | Select this SCENE template when you play back general contents on the DVD player. |
| DVD Movie Viewing | DVD* | MOVIE Movie Dramatic | Select this SCENE template when you play back movies on your DVD player. |
| DVD Live Viewing | DVD* | MUSIC Pop/Rock | Select this SCENE template when you enjoy the music live video on your DVD player. |
| DVR Viewing | DVR | MOVIE Movie Dramatic | Select this SCENE template when you play back movies on your digital video recorder. |
| Disc Hi-fi Listening | DVD* | DIRECT | Select this SCENE template when you enjoy the high fidelity sound of the music discs on your DVD player. |
| Music Disc Listening | DVD* | STEREO 2ch Stereo | Select this SCENE template when you play back music discs on your DVD player. |
| Disc Listening  | DVD* | STEREO 7ch Stereo | Select this SCENE template when you play back music sources on your DVD player as the background music. |
| CD Hi-fi Listening | CD* | DIRECT | Select this SCENE template when you enjoy the high fidelity sound of the music discs on your CD player. |
| CD Listening | CD* | STEREO 7ch Stereo | Select this SCENE template when you play back music discs on your CD player as the background music. |
| CD Music Listening | CD* | STEREO 2ch Stereo | Select this SCENE template when you play back music source on your CD player. |
| Radio Listening  | TUNER | MUSIC ENHANCER 7ch Enhancer | Select this SCENE template when you enjoy FM or AM radio programs. |
| XM Listening | XM | MUSIC ENHANCER 7ch Enhancer | Select this SCENE template when you enjoy XM Satellite Radio programs. |
| SIRIUS Listening | SIRIUS | MUSIC ENHANCER 7ch Enhancer | Select this SCENE template when you enjoy SIRIUS Satellite Radio programs. |
| Dock Listening | DOCK | MUSIC ENHANCER 7ch Enhancer | Select this SCENE template when you play back music on your iPod stationed in a Yamaha iPod universal dock or Bluetooth component that is connected to the Bluetooth adapter. |
| TV Viewing  | DTV/CBL | STRAIGHT | Select this SCENE template when you enjoy general programs on your TV. |
| TV Sports Viewing | DTV/CBL | ENTERTAINMENT TV Sports | Select this SCENE template when you enjoy sports programs on your TV. |
| Game Playing | V-AUX | ENTERTAINMENT Game | Select this SCENE template when you play video games. |

* When the connected DVD player or CD player has the capability of the SCENE control signals and is connected to the REMOTE OUT jack of this unit, this unit operates the DVD player or CD player worked with the SCENE features.

Creating your original SCENE templates

You can create your original SCENE templates for each SCENE button. You can refer to the preset 17 SCENE templates to create the original SCENE templates.

■ Customizing the preset SCENE templates

Use this feature to customize the preset SCENE templates.

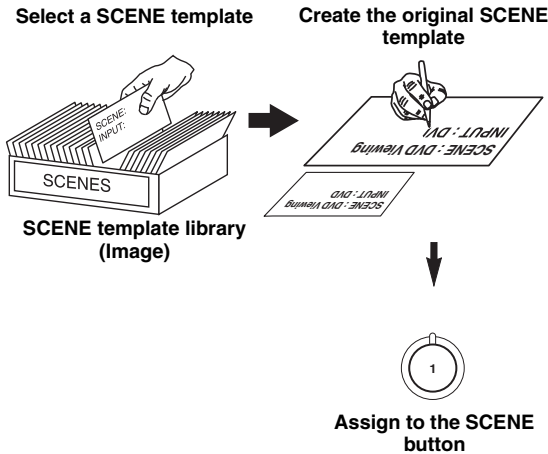

1 Turn on the video monitor connected to this unit.

2 Press and hold the desired **Ⓢ SCENE button for 3 seconds.**

The SCENE template customizing screen appears on the video monitor.



Note

When the SCENE template you want to customize is not assigned to any of the **Ⓢ** SCENE buttons, press **Ⓢ** AMP and then press **Ⓢ** < / > repeatedly to recall the desired SCENE template on the menu screen.

3 Press **Ⓢ AMP and then **Ⓢ** Δ / ▽ to select the desired parameter of the SCENE template and then **Ⓢ** < / > to select the desired value of the selected parameter.**

You can adjust the following parameters for a SCENE template:

- **INPUT:** The input source component
- **MODE:** The active sound field programs, STRAIGHT or DIRECT mode (see pages 41 and 43)
- **NIGHT:** The night listening mode setting (see page 44)
 - **SYSTEM:** Keeps the current night listening mode.
 - **CINEMA:** Sets the night listening mode to the CINEMA mode.
 - **MUSIC:** Sets the night listening mode to the MUSIC mode.

4 Press the **Ⓢ SCENE button again to confirm the edit.**



An asterisk mark (*) appears by the name of the original SCENE template.

Notes

- Once the desired SCENE templates are assigned to the corresponding **Ⓢ** SCENE buttons, you may need to set the input source of the SCENE template on the remote control. See page 34 for details.
- You can create a customized SCENE template for each **Ⓢ** SCENE button, and if you create another customized SCENE template, this unit overwrites the old customized SCENE template with the new one.
- The newly created template is only available for the assigned **Ⓢ** SCENE button.

■ Renaming the SCENE templates

Select the name of the SCENE template at step 3 of “Customizing the preset SCENE templates” and then press **Ⓢ ENTER.**

- Press **Ⓢ** Δ / ▽ to select the desired character.
- Press **Ⓢ** < / > to place “_” (underscore) under the space or the desired character.
- Press **Ⓢ** RETURN to cancel the new name.
- Press **Ⓢ** ENTER to confirm the new name.

Playback

Caution

Extreme caution should be exercised when you play back CDs encoded in DTS. If you play back a CD encoded in DTS on a DTS-incompatible CD player, you will only hear some unwanted noise that may damage your speakers. Check whether your CD player supports CDs encoded in DTS. Also, check the sound output level of your CD player before you play back a CD encoded in DTS.

Basic operations

1 Turn on the video monitor connected to this unit.

2 Press **[M] SPEAKERS repeatedly to select the front speakers you want to use.**

The respective speaker indicators lights up in the front panel display.

3 Press **[I] INPUT $\triangleleft/\triangleright$ repeatedly (or press one of the input selector buttons (4)) to select the desired input source.**

The name of the currently selected input source appears in the front panel display for a few seconds.

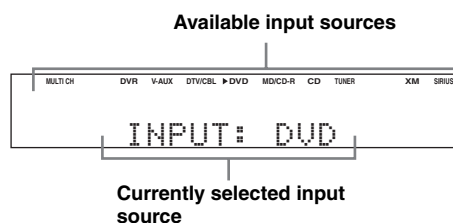

4 Start playback on the selected component or select a broadcast station.

- Refer to the operating instructions for the source component.
- See page 45 for details about FM/AM tuning instructions.
- See page 48 for details about XM Satellite Radio tuning instructions.
- See page 53 for details about SIRIUS Satellite Radio tuning instructions.

5 Rotate **[V] VOLUME (or press **[24] VOLUME +/-**) to adjust the volume to the desired output level.**

6 Press **[P] PROGRAM $\triangleleft/\triangleright$ repeatedly (or press **[5] AMP** and then **[12] PROG** $\triangleleft/\triangleright$ repeatedly) to select the desired sound field program.**

The name of the selected sound field program appears in the front panel display.

See page 40 for details about sound field programs.

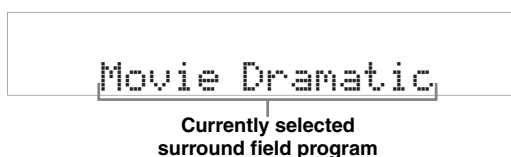

Notes

- Choose a sound field program based on your listening preference, not merely on the name of the program.
- When you select an input source, this unit automatically selects the last sound field program used with the corresponding input source.
- Sound field programs cannot be selected when the component connected to the MULTI CH INPUT jacks is selected as the input source (see page 36).
- When PCM signals with a sampling frequency higher than 48 kHz are input, this unit is automatically set to the "STRAIGHT" mode (see page 41).
- To display information about the currently selected input source in the OSD, see page 38 for details.

■ A quick guide to contents

| When you want to... | See page |
|--|----------|
| Enjoy high-quality sound | 43 |
| Adjust the tonal quality of the front speakers | 43 |
| Adjust the parameters of sound field programs | 42 |
| Enjoy the sources with a wide dynamic range at night | 44 |
| Use headphones | 37 |
| Select a decoder to play back sources with | 41 |
| Automatically set this unit to the standby mode | 39 |

Selecting audio input jacks (AUDIO SELECT)

This unit comes with a variety of input jacks. Use this feature (audio input jack select) to switch between input jacks when more than one input jack is assigned to as the same input source.



- We recommend setting the audio input jack select to “AUTO” in most cases.
- You can adjust the default audio input jack select of this unit by using “AUDIO SELECT” in “OPTION MENU” (see page 74).

Press **ⓈAUDIO SELECT** (or press **ⓈAMP** and then **ⓈAUDIO SEL**) repeatedly to select the desired audio input jack select setting.

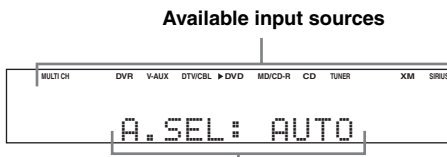

Currently selected audio input jack select setting

| AUDIO SELECT | Function |
|--------------|---|
| AUTO | Automatically selects input signals in the following order: (1) HDMI (2) Digital signals (3) Analog signals |
| HDMI | Selects only HDMI signals. When HDMI signals are not input, no sound is output. |
| COAX/OPT | Selects only digital signals. When no signals are input, no sound is output. |
| ANALOG | Selects only analog signals. If no analog signals are input, no sound is output. |

Note

This feature is not available when no digital input jacks (OPTICAL, COAXIAL and HDMI) are assigned. In addition, HDMI is not available as an audio input jack select setting when the HDMI IN DVD and HDMI IN DTV/CBL jacks are not used. Use “INPUT ASSIGNMENT” in “INPUT MENU” to reassign the respective input jack (see page 71).

Selecting the MULTI CH INPUT component

Use this feature to select the component connected to the MULTI CH INPUT jacks (see page 19) as the input source.

Press **ⓈINPUT** <|> repeatedly (or press **ⓈAMP** and then **ⓈMULTI CH IN**) to select **MULTI CH**.

“MULTI CH” appears in the front panel display.



Use “MULTI CH SET” menu in “INPUT MENU” to set the parameters for MULTI CH INPUT (see page 72).

Note

The input signals are amplified and output directly without sound processing. Therefore, you cannot activate sound field programs, the night listening mode, etc. while MULTI CH is selected as the input source.

Displaying the current status of this unit on a video monitor

You can display the operating information of this unit on a video monitor.

1 Turn on the video monitor connected to this unit.

2 Press  DISPLAY.

The current status screen appears in the OSD.

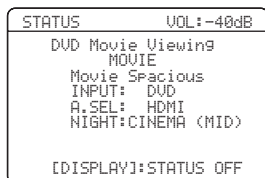

You can select the amount of time that the current status is displayed in the OSD by using the “OSD-AMP” parameter in “OPTION MENU” (see page 73).

Note

The OSD signal is not output at the DVR VIDEO OUT jacks and will not be recorded.

Using your headphones

Connect a pair of headphones with a stereo analog audio cable plug to the PHONES jack on the front panel.

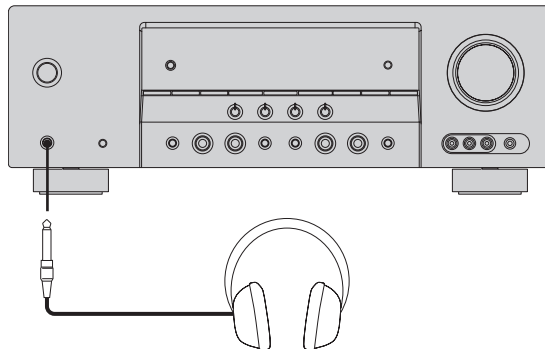



When you select a sound field program, SILENT CINEMA mode is automatically activated (see page 41).



Notes

- When you connect headphones, no signals are output at the speaker terminals.
- All Dolby Digital and DTS audio signals are mixed down to the left and right headphone channels.

Muting the audio output

Press  MUTE to mute the audio output. Press  MUTE again to resume the audio output.



- You can also rotate  VOLUME or press  VOLUME +/- to resume the audio output.
- You can adjust the muting level by using the “MUTE TYPE” parameter in “SOUND MENU” (see page 69).
- The MUTE indicator flashes in the front panel display when the audio output is muted and disappears from the front panel display when the audio output is resumed.

Playing video sources in the background of an audio source

You can combine a video image from a video source with sound from an audio source. For example, you can enjoy listening to classical music while viewing beautiful scenery from the video source on the video monitor.

Press the input selector buttons (4) to select a video source and then an audio source.

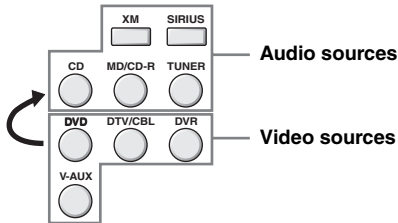

- You can also select “MULTI CH” as the audio source (see page 36). Press **AMP** and then press **MULTI CH IN**.
- Set the “BGV” parameter in the “MULTI CH SET” menu to the desired setting to select the default background video input source of the MULTI CH INPUT sources (see page 72).

Displaying the input source information

You can display the format, sampling frequency, channel, bit rate and flag data of the current input signal.

- Press **AMP** and then **MENU**.
The top “SET MENU” display appears in the OSD.

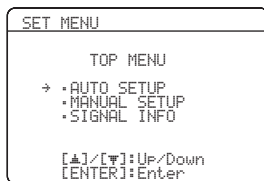

- Press **▽** repeatedly to select “SIGNAL INFO” and then press **ENTER**.
The audio information about the input source appears in the OSD.

- Press **◀/▶** to toggle between the audio and video information displays.

- Press **MENU** again to exit from “SET MENU”.

Audio information

| Information | Descriptions |
|-------------|--|
| FORMAT | Signal format. When this unit cannot detect a digital signal, it automatically switches to analog input. |
| SAMPLING | The number of samples per second taken from a continuous signal to make a discrete signal. |
| CHANNEL | The number of source channels in the input signal (front/surround/LFE). For example, a multi-channel soundtrack with 3 front channels, 2 surround channels and LFE, is displayed as “3/2/0.1”. |
| BITRATE | The number of bits passing a given point per second. |
| FLAG | Flag data encoded in DTS, Dolby Digital, or PCM signals that cue this unit to automatically switch decoders. |

Note

“—” appears when this unit cannot display the corresponding information.

Video information

| Information | Descriptions |
|--|---|
| HDMI SIGNAL | Type of the source video signals and the video signals output at the HDMI OUT jack of this unit. |
| HDMI RES. | Resolution of the HDMI signals input or output at the HDMI IN/OUT jacks of this unit. |
| HDMI ERROR (Only when error is detected) | Error message for HDMI sources or connected HDMI devices. See “HDMI error and message” for details. |

Note

“—” appears when this unit cannot display the corresponding information.

HDMI error and message

| Message | Cause |
|-------------|--|
| DEVICE OVER | The number of the connected HDMI components is over the limit. |
| HDCP ERROR | HDCP authentication failed. |
| OUT OF RES. | The connected monitor is not compatible with the resolution of the input video signal. |

Using the sleep timer

Use this feature to automatically set the main zone to the standby mode after a certain amount of time.

Press **ⓈAMP** and then press **ⓈSLEEP** repeatedly to set the amount of time.

Each time you press **ⓈSLEEP**, the front panel display changes as shown below.

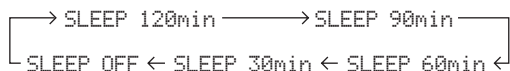

The SLEEP indicator flashes while you are switching the amount of time for the sleep timer. Once the sleep timer is set, the SLEEP indicator lights up in the front panel display, and the display returns to the selected sound field program.



- To cancel the sleep timer, press **ⓈAMP** and then press **ⓈSLEEP** repeatedly until “SLEEP OFF” appears in the front panel display.
- The sleep timer setting can also be canceled by pressing **ⓈMAIN ZONE ON/OFF** (or **ⓈSTANDBY**) to set the main zone to the standby mode.

Sound field programs

This unit is equipped with a variety of precise digital decoders that allow you to enjoy multi-channel playback from almost any stereo or multi-channel sound source.

Press ③PROGRAM </> (or press ⑤AMP and then press ⑫PROG </> repeatedly).

The name of the selected sound field program appears in the front panel display.

Notes

- When you select an input source, this unit automatically selects the last sound field program used with the corresponding input source.
- Sound field programs cannot be selected when the component connected to the MULTI CH INPUT jacks is selected as the input source (see page 36).
- When PCM signals with a sampling frequency higher than 48 kHz are input, this unit is automatically set to the “STRAIGHT” mode (see page 41).



Choose a sound field program based on your listening preference, not merely on the name of the program itself.

Sound field program descriptions

| Category | Program | Features |
|----------------|------------------------------|---|
| MUSIC | Pop/Rock | CINEMA DSP processing. This program presents an image of pop, rock, or jazz live concert. The sound field reproduces the spaciousness of a massive pavilion with an emphasis on the vividness of vocals on the stage and solo instruments and the beats of rhythm instruments. |
| | Hall | CINEMA DSP processing. This sound field is suitable for classic and orchestral music. The program uses data collected in a large concert hall in Munich. You can enjoy delicate and beautiful reverberation and a majestic atmosphere. |
| | Jazz | CINEMA DSP processing. The sound field is suitable for jazz and fusion music. It uses data collected in a famous jazz club in New York. You can enjoy clear reverberation. |
| ENTERTAINMENT | Game | CINEMA DSP processing. You can enjoy dynamic and thrilling sound effects as you play games. The program lets you feel the depth and three-dimensional surrounding sounds of the field where you are playing, and offers cinema-like surrounding sound effects for the scenes of movies. |
| | TV Sports | CINEMA DSP processing. You can enjoy sports relays broadcast in stereo and variety shows with a live sound environment. For sports relays, the voices of commentators and announcers come clearly from the center; the cheers and atmosphere in the stadium spread around within a comfortable range, and you can feel like as if you are in the stadium. |
| MOVIE | Movie Spacious | CINEMA DSP processing. The sound field is suitable for movies with an emphasis on spectacular sound effects, and is a perfect fit with a wide screen. The program reproduces a wide dynamic range from minimum sound effects to powerful sounds. |
| | Movie Dramatic | CINEMA DSP processing. This sound field is also suitable for movies with an emphasis on three-dimensional sound effects. It restrains reverberation to an moderate extent, but reproduces sound effects and background music in a soft, three-dimensional manner with clarity and center orientation of voices as pivots. |
| STEREO | 2ch Stereo | Downmixes multi-channel sources to 2 channel or plays back 2-channel sources as they are. |
| | 7ch Stereo | CINEMA DSP processing. Using this program increases the listening position range. This is a sound field suitable for background music at parties. |
| MUSIC ENHANCER | 2ch Enhancer 7ch Enhancer | Select these programs to play back compression artifacts (such as the MP3 format) in 2-channel or 7-channel stereo. This program enhances your listening experience by regenerating the missing harmonics in a compression artifact. |

Note

The sound field programs of this unit are recreations of real-world acoustic environments made from precise measurements taken in the actual concert hall, music venue, movie theater, etc. Thus, you may notice variations in the strength of the reflections coming from each direction.

■ Enjoying 2-channel sources using the standard decoders

Signals input from 2-channel sources can also be played back on multi-channels.

Press **⑤AMP** and then press **⑦SUR. DECODE** repeatedly to select a decoder.

You can select from the following decoders depending on the type of source you are playing and your personal preference.

| Decoder | Functions |
|---------------------------|---|
| Pro Logic | Dolby Pro Logic processing for any sources |
| PLII Movie PLIIX Movie | Dolby Pro Logic II processing for movie sources |
| PLII Music PLIIX Music | Dolby Pro Logic II processing for music sources |
| PLII Game PLIIX Game | Dolby Pro Logic II processing for game sources |
| Neo:6 Cinema | DTS processing for movie sources |
| Neo:6 Music | DTS processing for music sources |
| Neural Sur. | Neural Surround processing for any sources |

■ Using sound field programs without surround speakers (Virtual CINEMA DSP)

Virtual CINEMA DSP allows you to enjoy the CINEMA DSP programs without surround speakers by creating virtual speakers.

If you set “SUR. L/R SP” to “NONE” (see page 66), Virtual CINEMA DSP is automatically activated whenever you select a CINEMA DSP program (see page 40).

Note

Virtual CINEMA DSP will not be activated even when “SUR. L/R SP” is set to “NONE” (see page 66) in the following cases:

- when “7ch Stereo” (see page 40) is selected.
- when headphones are connected to the PHONES jack.

■ Enjoying multi-channel sources and sound field programs with headphones (SILENT CINEMA)

SILENT CINEMA allows you to enjoy multi-channel music or movie sound, including Dolby Digital and DTS sources, through ordinary headphones. SILENT CINEMA is automatically activated whenever you connect headphones to the PHONES jack while listening to CINEMA DSP sound field programs (except for 7ch) (see page 40). When activated, the SILENT CINEMA indicator lights up in the front panel display.

■ Enjoying unprocessed input sources (Straight decoding mode)

When this unit is in the “STRAIGHT” mode, multi-channel sources are decoded straight into the appropriate channels without any additional effect processing. 2-channel stereo sources are output from only the front left and right speakers.

Press **ⓅSTRAIGHT** (or press **⑤AMP** and then press **ⓂSTRAIGHT**) to select “STRAIGHT”.

To deactivate the “STRAIGHT” mode, press **ⓅSTRAIGHT** (or press **⑤AMP** and then **ⓂSTRAIGHT**) again so that “STRAIGHT” disappears from the front panel display.

■ Editing sound fields parameters

You can enjoy good quality sound with the factory default parameters. Although you do not have to change the initial settings, you can change some of the parameters to better suit the input source or your listening room.

- 1 While listening to a source, press **Ⓢ** **AMP** and then press **Ⓜ** **PARAMETER**.
- 2 Press **Ⓢ** **▲** / **▼** to select the desired parameter you want to change.
- 3 Press **Ⓢ** **◀** / **▶** to change the parameter value.

Note

You cannot change parameter values when “MEMORY GUARD” in “OPTION MENU” is set to “ON” (see page 74).



Initial settings are indicated in bold under each parameter.

For Pop/Rock, Hall, Jazz, Game, TV Sports, Movie Spacious and Movie Dramatic:

DSP level **DSP LEVEL**

Function: Adjusts the effect level.
 Choices: MIN, **MID**, MAX

For 2ch Enhancer and 7ch Enhancer:

Effect level **EFFECT LEVEL**

Function: Adjusts the effect level.
 Choices: LOW, **HIGH**

For Pro Logic II Music and Pro Logic IIx Music:

Panorama **PANORAMA**

Function: Sends stereo signals to the surround speakers as well as the front speakers for a wraparound effect.
 Choices: **OFF**, ON

Dimension **DIMENSION**

Function: Gradually adjusts the sound field either towards the front or towards the rear.
 Control range: -3 (towards the rear) to +3 (towards the front), initial setting is STD (standard).

Center width **CT WIDTH**

Function: Adjusts the center image from all three front speakers to varying degrees. A larger value adjusts the center image towards the front left and right speakers.
 Control range: 0 (center channel sound is output only from center speaker) to 7 (center channel sound is output only from front left and right speakers), initial setting is 3.

For Neo:6 Music

Center image **C. IMAGE**

Function: Adjusts the front left and right channel output relative to the center channel more or less dominant as necessary.
 Control range: 0.0 to 1.0, initial setting is 0.3.

Using audio features

Enjoying high quality sound

Use the DIRECT mode to enjoy the high quality sounds of the selected source. When the DIRECT mode is activated, this unit plays back the selected source with the least circuitry.

Press **ⓈDIRECT** (or press **ⓈAMP** and then **ⓈDIRECT**) to select “DIRECT”.

Notes

- “TONE CONTROL” and “SOUND MENU” (see page 65) settings (except for speaker level settings) are not effective.
- The front panel display automatically dims.



While DIRECT mode is activated, the front panel display turns on momentarily when an operation is performed.

Adjusting the tonal quality

Use this feature to adjust the balance of bass and treble for the front left and right speaker channels.



Speaker and headphone adjustments are stored independently.

1 Press **ⓈTONE CONTROL** repeatedly to select the high-frequency response (TREBLE) or the low-frequency response (BASS).

2 Press **ⓈPROGRAM** **◀/▶** repeatedly to adjust the high-frequency response (TREBLE) or the low-frequency response (BASS).

Notes

- If you increase or decrease the high-frequency or the low-frequency sound to an extreme level, the tonal quality of the surround speakers may not match.
- TONE CONTROL is not effective when this unit is in the DIRECT mode, or when MULTI CH is selected as the input source.

Adjusting the speaker level

You can adjust the output level of each speaker while listening to a music source. This is also possible when playing sources input at the MULTI CH INPUT jacks.

Note

This operation will override the level adjustments made in “AUTO SETUP” (see page 26) and “SP LEVEL” (see page 67).

1 Press **ⓈAMP** and then press **ⓈLEVEL** on the remote control and then **ⓈΔ/▽** to select the speaker you want to adjust.

| Display | Adjusted speaker |
|---------|-----------------------------|
| FRONT L | Front left speaker |
| FRONT R | Front right speaker |
| CENTER | Center speaker |
| SWFR | Subwoofer |
| SUR. L | Surround left speaker |
| SUR. R | Surround right speaker |
| SB L | Surround back left speaker |
| SB R | Surround back right speaker |



- Instead of “SB L” and “SB R”, “SUR.B” is displayed if “SUR.B L/R SP” is set to either “SMLx1” or “LRGx1” (see page 66).
- The available speaker channels differ depending on the setting of the speakers.
- When the video monitor is turned on, the “SP LEVEL” adjustment menu appears in the video monitor.

2 Press **Ⓢ◀/▶** to adjust the speaker output level.

- Press **Ⓢ▶** to increase the value.
- Press **Ⓢ◀** to decrease the value.
- Control range: -10 dB to +10 dB

3 Press **ⓈLEVEL** to turn off the speaker level adjustment display.

Selecting the night listening mode

The night listening modes are designed to improve listenability at lower volumes or at night.

- 1 Press **⑤AMP** and then **ⓈNIGHT** repeatedly to select “NIGHT:CINEMA” or “NIGHT:MUSIC”.

Choices: NIGHT:CINEMA, NIGHT:MUSIC, OFF

- Select “NIGHT:CINEMA” when watching films to reduce the dynamic range of film soundtracks and make dialog easier to hear at lower volumes.
- Select “NIGHT:MUSIC” when listening to music sources to preserve ease-of-listening for all sounds.
- Select “OFF” if you do not want to use this feature.



When a night listening mode is selected, the NIGHT indicator lights up in the front panel display.

- 2 Press **Ⓢ◀/▶** to adjust the effect level while “NIGHT:CINEMA” or “NIGHT:MUSIC” is displayed in the front panel display.

Effect.Lvl: MID

Choices: MIN, **MID**, MAX

- Select “MIN” for minimum compression.
- Select “MID” for standard compression.
- Select “MAX” for maximum compression.



“NIGHT:CINEMA” and “NIGHT:MUSIC” adjustments are stored independently.

Notes

- You cannot use the night listening modes in the following cases:
 - when the DIRECT mode (see page 43) is selected.
 - when the component connected to the MULTI CH INPUT jacks is selected as the input source (see page 36).
 - when headphones are connected to the PHONES jack.
- The night listening modes may vary in effectiveness depending on the input source and surround sound settings you use.

FM/AM tuning

There are 2 tuning methods: automatic and manual. Automatic tuning is effective when station signals are strong and there is no interference. If the signal from the station you want to select is weak, tune into it manually. You can also use the automatic and manual preset tuning features to store up to 40 stations.

Automatic tuning

Automatic tuning is effective when station signals are strong and there is no interference.

- 1 Press **Ⓜ INPUT** $\triangleleft/\triangleright$ repeatedly so that “**TUNER**” is displayed in the front panel display.
- 2 Press **Ⓜ BAND** to select the reception band (FM or AM).
- 3 Press **Ⓜ TUNING AUTO/MAN'L** so that the **AUTO** indicator lights up in the front panel display.

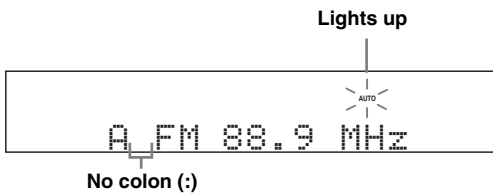

If a colon (:) appears in the front panel display, automatic tuning is not possible. Press **Ⓜ PRESET/TUNING** to turn the colon (:) off.

- 4 Press **Ⓜ PRESET/TUNING/CH** $\triangleleft/\triangleright$ once to begin automatic tuning.

When this unit is tuned into a station, the **TUNED** indicator lights up and the frequency of the received station is shown in the front panel display.

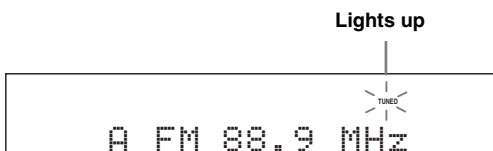

Manual tuning

If the signal received from the station you want to select is weak, tune into it manually.

Note

Manually tuning into an FM station automatically switches the tuner to monaural reception to increase the signal quality.

- 1 Press **Ⓜ INPUT** $\triangleleft/\triangleright$ repeatedly so that “**TUNER**” is displayed in the front panel display.
- 2 Press **Ⓜ BAND** to select the reception band (FM or AM).
- 3 Press **Ⓜ TUNING AUTO/MAN'L** so that the **AUTO** indicator disappears from the front panel display.

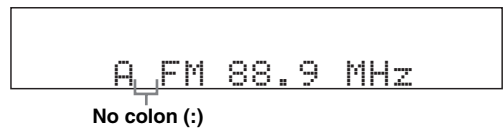

If a colon (:) appears in the front panel display, manual tuning is not possible. Press **Ⓜ PRESET/TUNING** to turn the colon (:) off.

- 4 Press **Ⓜ PRESET/TUNING/CH** $\triangleleft/\triangleright$ to tune into the desired station manually.



Hold down the button to continue searching.

Automatic preset tuning

You can use the automatic preset tuning feature to store FM stations with strong signals up to 40 (A1 to E8: 8 preset station numbers in each of the 5 preset station groups) of those stations in order. You can then recall any preset station easily by selecting the preset station number.

- 1 Press **Ⓜ** INPUT **</>** repeatedly so that "TUNER" is displayed in the front panel display.
- 2 Press **Ⓛ** BAND to select "FM" as the reception band.
- 3 Press and hold **Ⓜ** MEMORY for more than 3 seconds.
The preset station number as well as the MEMORY and AUTO indicators flashes. After approximately 5 seconds, automatic presetting starts from the current frequency and proceeds toward the higher frequencies.

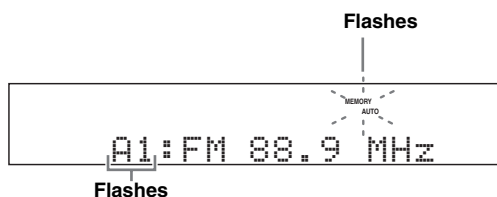

When automatic preset tuning is completed, the front panel display shows the frequency of the last preset station.



You can select the preset station group and the preset station number where the first received station will be stored by pressing **Ⓛ** A/B/C/D/E and then **Ⓜ** PRESET/TUNING/CH **</>**.

Notes

- Any stored station data existing under a preset station number is cleared when you store a new station under the same preset station number.
- Only FM stations with sufficient signal strength are stored automatically by automatic preset tuning. If the station you want to store is weak in signal strength, tune into it manually and store it as described in "Manual preset tuning" on this page.

Manual preset tuning

You can also store up to 40 stations (A1 to E8: 8 preset station numbers in each of the 5 preset station groups) manually.

- 1 Tune into a station automatically or manually.
See page 45 for tuning instructions.
- 2 Press **Ⓜ** MEMORY.
The MEMORY indicator flashes in the front panel display for approximately 30 seconds.
- 3 Press **Ⓛ** A/B/C/D/E and **Ⓜ** PRESET/TUNING/CH **</>** repeatedly to select a preset station group (A1 to E8) while the MEMORY indicator is flashing.
Check that the colon (:) appears in the front panel display.

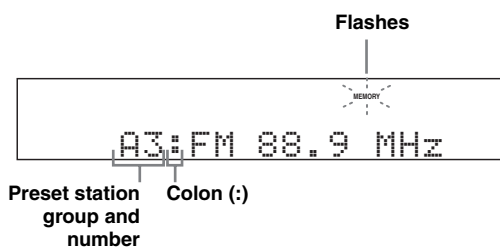

- 4 Press **Ⓜ** MEMORY while the MEMORY indicator is flashing.
The station band and frequency appear in the front panel display with the preset station group and number you have selected.

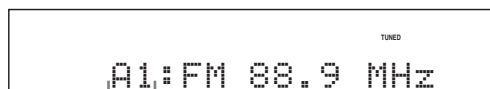

The displayed station has been stored as A1.

Notes

- Any stored station data existing under a preset station number is cleared when you store a new station under the same preset station number.
- The reception mode (stereo or monaural) is stored along with the station frequency.

Selecting preset stations

You can tune into any desired station simply by selecting the preset station group and number under which it was stored.



When performing this operation with the remote control, press **TUNER** to select "TUNER" as the input source.

- 1 Press **A/B/C/D/E** (or **A-E/CAT.** $\triangleleft/\triangleright$) repeatedly to select the desired preset station group (A to E).

The preset station group letter appears in the front panel display and changes each time you press the button.

- 2 Press **PRESET/TUNING/CH** $\triangleleft/\triangleright$ (or **PRESET/CH** \triangle/∇) to select the desired preset station number (1 to 8).

The preset station group and number appear in the front panel display along with the station band and frequency.



You can select the desired preset station number (1 to 8) directly by pressing the numeric buttons on the remote control.

Exchanging preset station

You can exchange the assignments of two preset stations with each other. The example below describes the procedure to exchange preset station "E1" with "A5".

- 1 Select preset station "E1" using **A/B/C/D/E** and **PRESET/TUNING/CH** $\triangleleft/\triangleright$.
See "Selecting preset stations" on this page.

- 2 Press and hold **PRESET/TUNING** for more than 3 seconds.

"E1" and the MEMORY indicator flash in the front panel display.

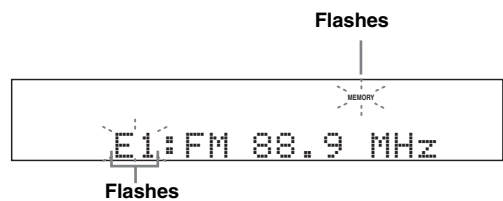

- 3 Select preset station "A5" using **A/B/C/D/E** and **PRESET/TUNING/CH** $\triangleleft/\triangleright$.

"A5" and the MEMORY indicator flash in the front panel display.

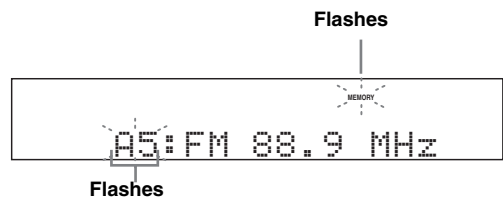

- 4 Press **PRESET/TUNING** again.

"EXCHANGE E1-A5" appears in the front panel display and the assignments of the two preset stations are exchanged.

XM Satellite Radio tuning

XM Radio offers an extraordinary variety of commercial-free music, plus the best in premier sports, news, talk radio, stand-up comedy, children's and entertainment programming. XM is broadcast in superior digital audio quality from coast to coast. From rock to reggae, from classical to hip hop, XM has something for every music fan.

XM Satellite Radio online information

For U.S. customers: <http://www.xmradio.com/>

For Canadian customers: <http://www.xmradio.ca/>

Note

The XM Satellite Radio service is only available in the 48 contiguous United States (not available in Alaska and Hawaii) and Canada.

XM READY legal disclaimer

XM monthly service subscription sold separately. XM Mini-Tuner and Home Dock required (each sold separately) to receive XM service. It is prohibited to copy, decompile, disassemble, reverse engineer, hack, manipulate or otherwise make available any technology or software incorporated in receivers compatible with the XM Satellite Radio System. Installation costs and other fees and taxes, including a one-time activation fee may apply. All fees and programming subject to change. Channels with frequent explicit language are indicated with an XL. Channel blocking is available for XM radio receivers by calling 1-800-XM-RADIO (US residents) and 1-877-GET-XMSR (Canadian residents). For a full listing of the XM commercial-free channels and advertising-supported channels, visit lineup.xmradio.com (US residents) or xmradio.ca (Canadian residents). Subscriptions subject to Customer Agreement available at www.xmradio.com (US residents) and www.xmradio.ca (Canadian residents). Only available in the 48 contiguous United States and Canada. ©2008 XM Satellite Radio Inc. All rights reserved. All other trademarks are the property of their respective owners.

Connecting the XM Mini-Tuner Dock

Connect XM Mini-Tuner and XM Mini-Tuner Dock (sold separately) to the XM jack on the rear panel of this unit. For details, see the operating instructions provided with XM Mini-Tuner Dock.

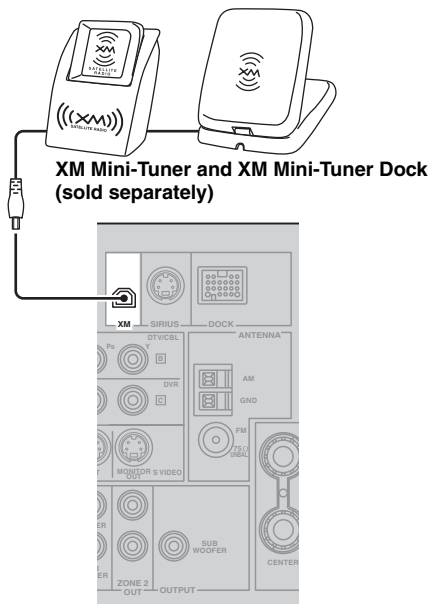

To ensure optimal reception of the XM Satellite Radio signals, the XM Mini-Tuner Dock must be placed at or near a southerly facing window with no obstacles in the path to the sky. You can mount it indoors or outdoors. Use the "XM RADIO SET" screen in the video monitor (see page 75) to check the antenna reception level and adjust the orientation of the antenna.

Note

If "CHECK ANTENNA" or "CHECK XM TUNER" appears in the front panel display, the connection and setting of the antenna, Home Dock, or XM Mini-Tuner may not correct (see page 88).

Activating XM Satellite Radio

Once you have installed the XM Mini-Tuner Dock, inserted the XM Mini-Tuner, connected the XM Mini-Tuner Dock to your XM Ready® home audio system, and installed the antenna, you are ready to subscribe and begin receiving XM programming. There are three places to find your eight character XM Radio ID: on the XM Mini-Tuner, on the XM Mini-Tuner package, and on XM Channel 0. Record the Radio ID in the following eight squares for reference.



Note

The XM Radio ID does not use the letters “I”, “O”, “S” or “F”. Activate your XM Satellite Radio service in the U.S. online at <http://www.xmradio.com/> or call 1-800-XM-RADIO (1-800-967-2346). You will need a major credit card. XM will send a signal from the satellites to activate the full channel lineup. Activation normally takes 10 to 15 minutes, but during peak busy periods you may need to keep your XM Ready home audio system on for up to an hour. When you can access the full channel lineup on your XM Ready home audio system you are done. For more information or to subscribe in Canada, visit XM on the Web at www.xmradio.ca or call XM’s Listener Care at 1-877-GET-XMSR (1-877-438-9677).

Basic XM Satellite Radio operations

- 1 Press **ⓇINPUT** **◀/▶** repeatedly (or press **ⓃXM**) to select “XM” as the input source.

The cursor on the left of the XM indicator lights up in the front panel display and the XM Satellite Radio information (such as channel number, channel name, category, artist name, or song title) for the currently selected channel appears in the front panel display.



When you select “XM” as the input source, this unit automatically recalls the previously selected channel.

Notes

- The XM Satellite Radio signals cannot be output at the AUDIO OUT (REC) jacks.
- If a status message or an error message appears in the front panel display or in the OSD, see the “XM Satellite Radio” section in “Troubleshooting” on page 84 for appropriate remedies.

- 2 Search for a channel by using one of the XM Satellite Radio search modes.

- To select a channel from the all channel list, see “All Channel Search mode” on page 50.
- To select a channel by category, see “Category Search mode” on page 50.
- To select a channel from the preset channels, see “Preset Search mode” on page 50.
- To select the desired channel directly by entering the channel number, see “Direct Number Access mode” on page 50.



- You can use the Neural Surround decoder to enjoy the XM HD surround sound content of the XM Satellite Radio broadcasts in multi-channels (see page 41).
- You can set the XM Satellite Radio preset channels (see page 51).
- You can display the XM Satellite Radio information in the front panel display or in the OSD (see page 52).



Before performing operations, press **Ⓜ** XM to select “XM” as the input source.

■ All Channel Search mode

1 Press **Ⓜ** **SEARCH MODE** (or **Ⓜ** **SRCH MODE**) repeatedly to select “ALL CH SEARCH”.

2 Press **Ⓜ** **PRESET/TUNING/CH** $\triangleleft/\triangleright$ (or **Ⓜ** **PRESET/CH** \triangle/∇) repeatedly to search for a channel within all channels.



- You can search for a channel quickly by pressing and holding **Ⓜ** **PRESET/TUNING/CH** $\triangleleft/\triangleright$ (or **Ⓜ** **PRESET/CH** \triangle/∇).
- To display the XM Radio ID number displayed in the front panel display, select channel “0”.

■ Category Search mode

1 Press **Ⓜ** **SEARCH MODE** (or **Ⓜ** **SRCH MODE**) repeatedly to select “CAT SEARCH”.

2 Press **Ⓜ** **CATEGORY** (or **Ⓜ** **A-E/CAT.** $\triangleleft/\triangleright$) repeatedly to change the channel category.

3 Press **Ⓜ** **PRESET/TUNING/CH** $\triangleleft/\triangleright$ (or **Ⓜ** **PRESET/CH** \triangle/∇) repeatedly to search for a channel within the selected channel category.



You can search for a channel quickly by pressing and holding **Ⓜ** **PRESET/TUNING/CH** $\triangleleft/\triangleright$ (or **Ⓜ** **PRESET/CH** \triangle/∇).

■ Preset Search mode

Prior to selecting a preset channel in the Preset Search mode, you must preset XM Satellite Radio channels. For details, see “Setting XM Satellite Radio preset channels” on page 51.



All preset channels (A1 to E8) recalls “001 Preview” by the initial factory setting.

1 Press **Ⓜ** **SEARCH MODE** (or **Ⓜ** **SRCH MODE**) repeatedly to select “PRESET SEARCH”.

2 Press **Ⓜ** **CATEGORY** (or **Ⓜ** **A-E/CAT.** $\triangleleft/\triangleright$) repeatedly to change the preset channel group (A to E).

3 Press **Ⓜ** **PRESET/TUNING/CH** $\triangleleft/\triangleright$ (or **Ⓜ** **PRESET/CH** \triangle/∇) repeatedly to change the preset channel number (1 to 8).



You can also select the preset channel number directly by pressing the numeric buttons (1 to 8) on the remote control.

■ Direct Number Access mode

1 Press **Ⓜ** **SRCH MODE** repeatedly to select “ALL CH SEARCH” or “CAT SEARCH”.

2 Press the numeric buttons (**1-8**) to enter the desired three-digit channel number.

For example, to enter the number 123, press the numeric buttons as shown below.



The display changes as follows.

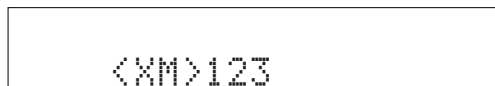
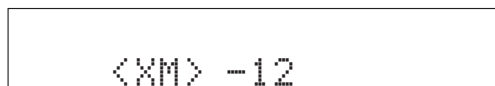
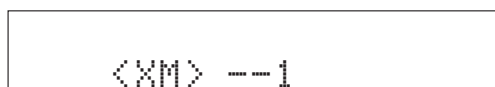

- To enter a one-digit or two-digit channel number, press the numeric buttons (**1-8**) and then press **Ⓜ** **ENT** to confirm the input number. Instead of pressing **Ⓜ** **ENT** to tune into the channel immediately, you can wait a few seconds until this unit confirms the entered channel number.
- Pressing a button other than the numeric buttons (**1-8**) or **Ⓜ** **ENT** cancels the Direct Number Access mode procedure.

Setting XM Satellite Radio preset channels

You can use this feature to store up to 40 XM Satellite Radio channels (A1 to E8: 8 preset channel numbers in each of the 5 preset channel groups). You can then recall any preset channel easily by selecting the preset channel group and number as described in “Preset Search mode” on page 50.

1 Search for a channel you want to set as a preset channel by using one of the XM Satellite Radio search modes.

See “Basic XM Satellite Radio operations” on page 49 for details.

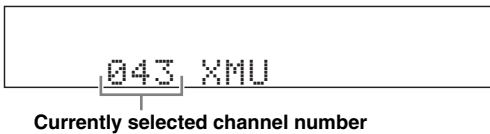

2 Press **MEMORY** (or **MEMORY**).

The MEMORY indicator flashes in the front panel display for approximately 30 seconds.

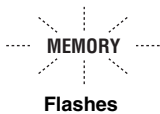

Note

You must proceed to and carry out steps 3 through 5 while the MEMORY indicator is flashing in the front panel display.

3 Press **CATEGORY** (or **A-E/CAT.**) repeatedly to select a preset channel group (A to E) while the MEMORY indicator is flashing.

The preset channel group letter appears in the front panel display.

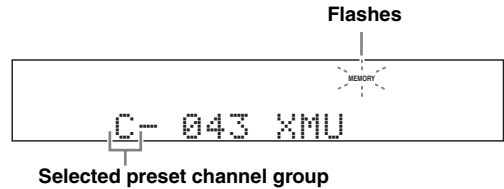

4 Press **PRESET/TUNING/CH** (or **PRESET/CH**) repeatedly to select a preset channel number (1 to 8) while the MEMORY indicator is flashing.

The preset channel number appears in the front panel display.

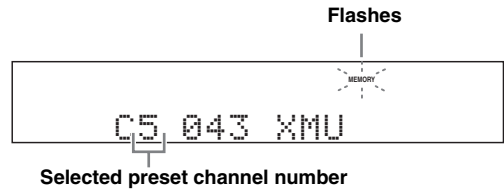

5 Press **MEMORY** (or **MEMORY**) to set the selected XM Satellite Radio channel as a preset channel while the MEMORY indicator is flashing.

A colon (:) appears next to the preset channel number for confirmation, and the MEMORY indicator turns off in the front panel display.

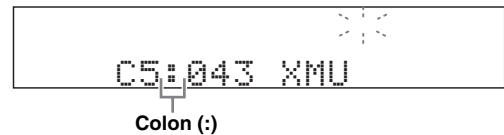

Note

Once you set a new preset channel, the one previously stored in the same preset channel group and number is cleared.

Displaying the XM Satellite Radio information

You can display the XM Satellite Radio information (such as channel number, channel name, category, artist name, or song title) for the currently selected channel in the front panel display or in the OSD.

Note

If a status message or an error message appears in the front panel display or in the OSD, see the “XM Satellite Radio” section in “Troubleshooting” on page 88 for appropriate remedies.

■ Displaying the XM Satellite Radio information in the front panel display

Press **ⓂINFO** (or **ⓂINFO**) repeatedly to toggle between the following XM Satellite Radio information display modes.

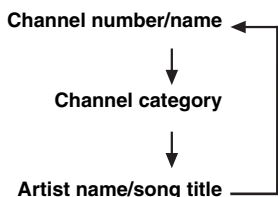

When the channel number / name is displayed:

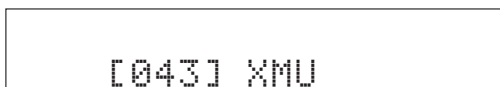

When the channel category is displayed:



When the artist name / song title is displayed:

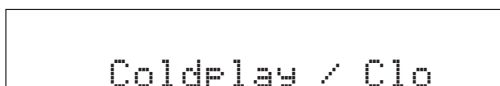

- The front panel display can indicate up to 14 alphanumeric characters at once. You can set whether to display the XM Satellite Radio information in the front panel display in a continuous manner or by 14 alphanumeric characters at once by using the “FL SCROLL” parameter in “OPTION MENU” (see page 73).
- If the XM Satellite Radio information contains a character that cannot be recognized by this unit, the character will be displayed with a space.
- To hold the current XM Radio information, press **ⓂENTER** on the remote control while it is being displayed. Press **ⓂENTER** again to release the held information.
- When the antenna of the XM Mini-Tuner Dock cannot receive the signals, “NO SIGNAL” appears in the front panel display.

■ Displaying the XM Satellite Radio information in the OSD

Press **ⓂDISPLAY**.

The following screen is displayed in the OSD.



[1] Search mode (see page 50)

[2] Channel category

[3] Song title

[4] Channel number/name

[5] Artist name



- To turn off the OSD, press **ⓂDISPLAY** again.
- XM status messages also appear in the OSD.
- You can select the amount of time the XM Satellite Radio information is displayed in the OSD by using the “OSD-SOURCE” parameter in “OPTION MENU” (see page 73).
- To hold the XM Satellite Radio information, press **ⓂENTER** on the remote control while it is being displayed in the OSD. The HOLD indicator flashes in the front panel display while you are holding the XM information. Press **ⓂENTER** again or change the XM Satellite Radio channel to release the held information.

SIRIUS Satellite Radio™ tuning

SIRIUS Satellite Radio provides over 130 channels of exclusive entertainment and 100% commercial-free music. Only SIRIUS has more than 65 original music channels, from today's hits to R&B, oldies and classical masterpieces. From authentic country and real bluegrass to cool jazz, hot latin, reggae, rock and many more. Best of all, it's all 100% commercial-free.

SIRIUS also has more than 55 channels of world-class sports, news and entertainment. Included as part of your subscription, you get up to 16 NFL games a week, up to 40 NBA games a week and up to 40 NHL games a week. (Games are broadcast during their respective seasons.)

Coupled with great sports news from ESPN, the SIRIUS sports offering is unrivaled. And don't forget a host of other great news and entertainment, like NPR, CNBC, Fox News, Radio Disney and E! Entertainment Radio. For more information, visit <http://www.sirius.com/>.

SIRIUS Satellite Radio legal disclaimer

SIRIUS is available in the U.S. for subscribers with addresses in the continental U.S. and is available in Canada for subscribers with a Canadian address. To get SIRIUS Satellite Radio, a subscription and compatible tuner and antenna are required (sold separately).

Visit sirius.com for the most complete and up-to-date channel lineup and information.

"SIRIUS" and the SIRIUS dog logo and related marks are trademarks of SIRIUS Satellite Radio Inc.

Connecting the SiriusConnect™ tuner

Connect the SiriusConnect tuner (sold separately) to the SIRIUS jack on the rear panel of this unit. For details, see the operating instructions provided with the SiriusConnect tuner.

SiriusConnect tuner and the antenna
(sold separately)

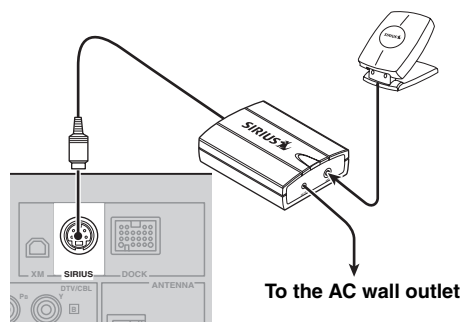

- To ensure optimal reception of the SIRIUS Satellite Radio signals, the antenna of the SiriusConnect tuner must be placed at or near a window with no obstacles in the path to the sky. The orientation of the antenna for the best reception differs depending on the area. Refer to the instruction manuals supplied with the SiriusConnect tuner for the installation of the antenna. You can mount it indoors or outdoors.
- Use the "ANTENNA INFO" information in the front panel or "SIRIUS Information" screen in the video monitor (see page 58) to check the antenna reception level and adjust the orientation of the antenna.
- You will need to connect the SiriusConnect tuner to the AC wall outlet.

Notes

- If "CHECK SR TUNER" or "ANTENNA ERROR" appears in the front panel display, the connection of the SiriusConnect tuner or antenna is incorrect. In such cases, check the connection of the SiriusConnect tuner and the antenna (see page 89).
- If "NOT SUPPORTED" appears in the front panel display, this unit does not support the connected SiriusConnect tuner.

Activating SIRIUS Satellite Radio™ subscription

Before using the SIRIUS Satellite feature, you need to activate your SIRIUS Satellite Radio subscription. To activate the subscription, you need the Sirius ID, which is uniquely assigned to the SiriusConnect tuner. Sirius ID is 12-digit number and it appears on the package of the SiriusConnect tuner, on the label of the SiriusConnect tuner and when you tune into the SIRIUS Satellite Radio Channel “0” (see below).

■ Displaying the Sirius ID of your SiriusConnect tuner

1 Press **Ⓜ** SIRIUS.

2 Press **Ⓟ** 0 and then **Ⓜ** ENT to display the Sirius ID of your SiriusConnect tuner.

“000 Sirius IDxxxxxxxxxx” (“xxxxxxxxxx” indicates the 12-digit Sirius ID of your SiriusConnect tuner) appears in the front panel display.



To scroll the message again, press **Ⓜ** INFO (or **Ⓜ** INFO).

Write the Sirius ID below.

ID: _____

SIRIUS Satellite Radio online information

Contact for activation

URL: <https://activate.siriusradio.com/>

Phone: 1-888-539-SIRIUS (1-888-539-7474)

Basic SIRIUS Satellite Radio™ operations

1 Press **Ⓜ** INPUT </> (or press **Ⓜ** SIRIUS) to select “SIRIUS” as the input source.

The cursor on the left of the SIRIUS indicator lights up in the front panel display and the SIRIUS Satellite Radio information (such as channel number, channel name, category, artist name, or song title) for the currently selected channel appears in the front panel display.

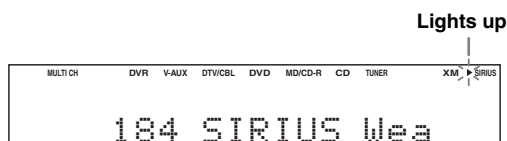

When you select “SIRIUS” as the input source, this unit automatically recalls the previously selected channel.

Notes

- The SIRIUS Satellite Radio signals cannot be output at the AUDIO OUT (REC) jacks.
- When you have not activated your subscription yet, you can only select “184” or “000”.

2 Search for a channel by using one of the SIRIUS Satellite Radio search modes.

- To select a channel from the all channel list, see “All Channel Search mode” on page 55.
- To select a channel by category, see “Category Search mode” on page 55.
- To select a channel from the preset channels, see “Preset Search mode” on page 55.
- To select the desired channel directly by entering the channel number, see “Direct Number Access mode” on page 55.



- You can set the SIRIUS Satellite Radio preset channels (see page 56).
- You can display the SIRIUS Satellite Radio information in the front panel display or in the OSD (see page 58).

Before performing the following operations, press **SIRIUS**.

■ All Channel Search mode

- 1 Press **SEARCH MODE** (or **SRCH MODE**) repeatedly to select “ALL CH SEARCH”.
- 2 Press **PRESET/TUNING/CH** $\triangleleft/\triangleright$ (or **PRESET/CH** \triangle/∇) repeatedly to search for a channel within all channels.



- You can search for a channel quickly by pressing and holding **PRESET/TUNING/CH** $\triangleleft/\triangleright$ (or **PRESET/CH** \triangle/∇).
- You can skip channels to the previous or next category by pressing **CATEGORY** (or **A-E/CAT.** $\triangleleft/\triangleright$).

■ Category Search mode

- 1 Press **SEARCH MODE** (or **SRCH MODE**) repeatedly to select “CAT SEARCH”.
- 2 Press **CATEGORY** (or **A-E/CAT.** $\triangleleft/\triangleright$) repeatedly to change the channel category.
- 3 Press **PRESET/TUNING/CH** $\triangleleft/\triangleright$ (or **PRESET/CH** \triangle/∇) repeatedly to search for a channel within the selected channel category.



You can search for a channel quickly by pressing and holding **PRESET/TUNING/CH** $\triangleleft/\triangleright$ (or **PRESET/CH** \triangle/∇).

Note

This unit skips the channels when this unit is All Channel Search mode or Category Search mode in the following cases (it is not malfunction of this unit):

- the channel is locked (see page 56).
- the channel is out of service.
- you do not subscribe to the channel.

■ Preset Search mode

Prior to selecting a preset channel in the Preset Search mode, you must preset SIRIUS channels. For details, see “Setting the SIRIUS Satellite Radio™ preset channels” on page 56.

- 1 Press **SEARCH MODE** (or **SRCH MODE**) repeatedly to select “PRESET SEARCH”.
- 2 Press **CATEGORY** (or **A-E/CAT.** $\triangleleft/\triangleright$) repeatedly to change the preset channel group (A to E).
- 3 Press **PRESET/TUNING/CH** $\triangleleft/\triangleright$ (or **PRESET/CH** \triangle/∇) repeatedly to change the preset channel number (1 to 8).



You can also select the preset channel number directly by pressing the numeric buttons (1 to 8) **(1-8)**.

■ Direct Number Access mode

- 1 Press **SRCH MODE** on the remote control repeatedly to select “ALL CH SEARCH” or “CAT SEARCH”.
- 2 Press the numeric buttons **(1-8)** to enter the desired three-digit channel number.
For example, to enter the number 123, press the numeric buttons **(1-8)** as shown below.

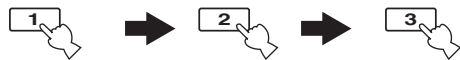

- To display the SIRIUS Radio ID (SID) number displayed in the front panel display, select channel “0”.
- To enter a one-digit or two-digit channel number, press the numeric buttons **(1-8)** on the remote control and then press **ENT** to confirm the input number.
- Instead of pressing **ENT** to tune into the channel immediately, you can wait a few seconds until this unit confirms the entered channel number.
- Pressing a button other than the numeric buttons **(1-8)** or **ENT** cancels the Direct Number Access mode procedure.
- If the selected channel is locked, “PIN:___” appears in the front panel display. Enter the four-digit Parental Lock code number by using the numeric buttons **(1-8)** or press **ENT** to cancel.

Before performing the following operations, press
 ⓂSIRIUS.

Setting the SIRIUS Satellite Radio™ preset channels

You can use this feature to store up to 40 SIRIUS Satellite Radio channels (A1 to E8; 8 preset channel numbers in each of the 5 preset channel groups). You can then recall any preset channel easily by selecting the preset channel group and number as described in “Preset Search mode” on page 55.

1 Search for a channel you want to set as a preset channel by using one of the SIRIUS Satellite Radio search modes.

See “Basic SIRIUS Satellite Radio™ operations” on page 54 for details.



Currently selected channel number

2 Press ⓂMEMORY (or ⓂMEMORY).

The MEMORY indicator flashes in the front panel display for approximately 30 seconds.



Flashes

Note

You must proceed to and carry out steps 3 through 5 while the MEMORY indicator is flashing in the front panel display.

3 Press ⓂCATEGORY (or ⓂA-E/CAT. </>) repeatedly to select a preset channel group (A to E) while the MEMORY indicator is flashing.

The preset channel group letter appears in the front panel display.

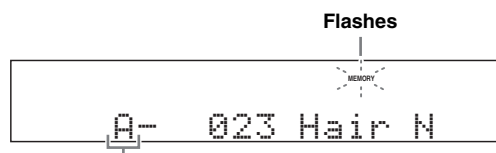

Currently selected preset channel group

4 Press ⓂPRESET/TUNING/CH </> (or ⓂPRESET/CH Δ/∇) repeatedly to select a preset channel number (1 to 8) while the MEMORY indicator is flashing.

The preset channel number appears in the front panel display.



Currently selected preset channel number

5 Press ⓂMEMORY (or ⓂMEMORY) to set the selected SIRIUS Satellite Radio channel as a preset channel while the MEMORY indicator is flashing.

A colon (:) appears next to the preset channel number for confirmation, and the MEMORY indicator turns off in the front panel display.

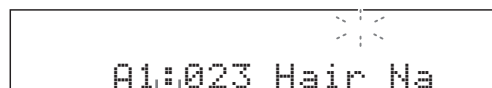

Colon (:)

Note

Once you set a new preset channel, the one previously stored in the same preset channel group and number is cleared.

Setting the Parental Lock

You can use the Parental Lock feature to limit the access to the desired SIRIUS Satellite channels. This unit automatically skips the locked channels when this unit is in the All Channel Search mode or Category Search mode and you search a channel by pressing ⓂPRESET/TUNING/CH </> (or ⓂPRESET/CH Δ/∇).

Setting the code number and the locked channels

Use this feature to set the Parental Lock code number (PIN) and select the channels to be locked.

1 Press ⓂAMP on the remote control and then press ⓂMENU to display.

2 Press Ⓜ∇ to select “MANUAL SETUP” and then press ⓂENTER.

- 3** Press **Ⓢ** / **∇** repeatedly to select “OPTION MENU” and then press **Ⓢ** **ENTER**.

- 4** Press **Ⓢ** / **△** / **∇** repeatedly to select “G>SIRIUS SET” and then press **Ⓢ** **ENTER**.

The following menu screen appears.

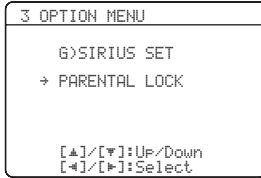

- 5** Press **Ⓢ** / **∇** repeatedly to select “PARENTAL LOCK” and then press **Ⓢ** **ENTER**.

“NEW PIN:0000” appears.

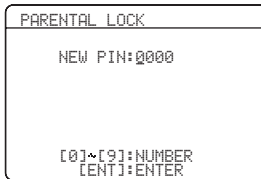

Note

If a SiriusConnect tuner is not connected to this unit, “Not Available” appears.



If the Parental Lock code number is already set, “PIN:___” appears instead of “NEW PIN:0000”. Refer to step 8 and then proceed the operations.

- 6** Enter the desired 4-digit code number by using the numeric buttons (**Ⓢ**).



Press **Ⓢ** **RETURN** to return the previous menu level without setting the code number.

- 7** Press **Ⓢ** **ENTER** to confirm the code number. “OK” appears and then “PIN:___” appears.

- 8** Enter the 4-digit code number you set at step 6 above to unlock the protection.

When the code number is correct, “OK” and then the SIRIUS Satellite Radio channel list appears.

- 9** Press **Ⓢ** / **◀** / **▶** repeatedly to select the desired channel category and then press **Ⓢ** / **△** / **∇** repeatedly to select the channel you want to lock.

Note

In the SIRIUS Satellite Radio channel list screen, this unit outputs the sound of the selected channel even if the channel is locked. Only the first eight characters of each channel name are displayed in the list.

- 10** Press **Ⓢ** **ENTER** to lock the selected channel.

Check mark appears before the selected channel.



When you select the locked channel and press **Ⓢ** **ENTER**, this unit unlocks the selected channel.

- 11** Repeat steps 9 and 10 to lock the channels you want.

- 12** Press **Ⓢ** **RETURN** repeatedly to exit from the “PARENTAL LOCK” screen.

- 13** Press **Ⓢ** **MENU** to exit from the setup menu.

This unit is tuned into the last channel you select in the “PARENTAL LOCK” screen. If the channel is locked, this unit is tuned into “184 SIRIUS Weather & Emergency” or “000 Sirius IDxxxxxxxxxx” (“xxxxxxxxxx” indicates the Sirius ID of your SiriusConnect tuner).



If you forget or want to change the Parental lock code number, use “SSR PIN” in “ADVANCED SETUP” to reset the Parental Lock code number.

■ Tuning into the locked channels

You can tune into the locked channels by the Direct number access mode or preset channel mode. When you tune into the locked channel, following message appears in the front panel display. Enter the code number you set for the Parental Lock feature by using the numeric buttons (**Ⓢ**) or press **Ⓢ** **ENT** to cancel the tuning.

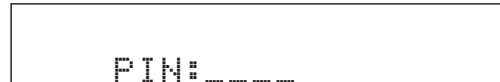

Note

If the entered code number is incorrect, “Wrong” appears in the front panel display and this unit is tuned into the previously selected channel.

Before performing the following operations, press **ⓂSIRIUS**.

Displaying the SIRIUS Satellite Radio™ information

You can display the SIRIUS Satellite Radio information (such as channel number, channel name, category, artist name, composer name, or song title) for the currently selected channel in the front panel display or in the OSD.

Note

If a status message or an error message appears in the front panel display or in the OSD, see the “SIRIUS Satellite Radio” section in “Troubleshooting” on page 89 for appropriate remedies.

■ Displaying the SIRIUS Satellite Radio information in the front panel display

Press **ⓂINFO** (or **ⓂINFO**) repeatedly to toggle between the following SIRIUS Satellite Radio information display modes.

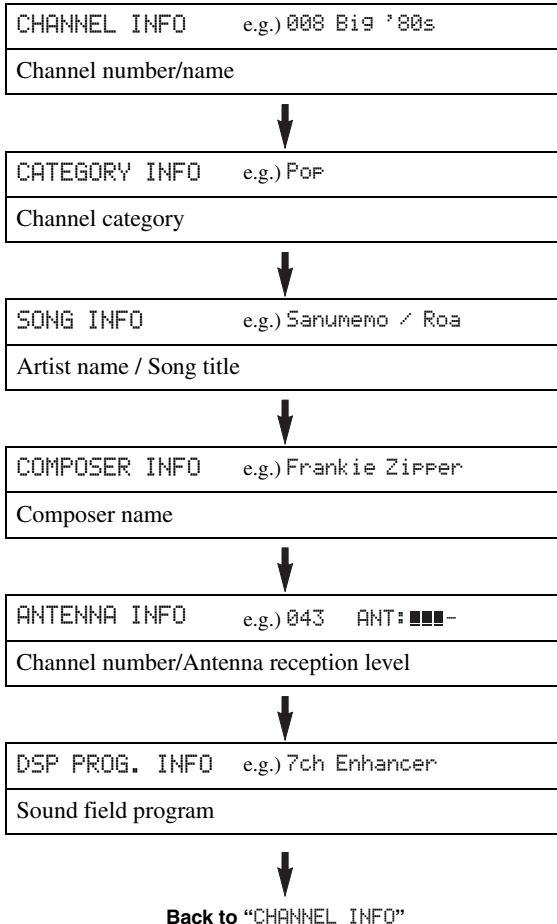

- The front panel display can indicate up to 14 alphanumeric characters at once. You can set whether to display the SIRIUS Satellite Radio information in the front panel display in a continuous manner or by 14 alphanumeric characters at once by using the “FL SCROLL” parameter in “OPTION MENU” (see page 73).
- If the SIRIUS Satellite Radio information contains a character that cannot be recognized by this unit, the character will be displayed with a space.
- To hold the current SIRIUS Satellite Radio information, press **ⓂENTER** while it is being displayed.

■ Displaying the SIRIUS Satellite Radio information in the OSD

Press **ⓂINFO** (or **ⓂDISPLAY**).

The following screen is displayed in the OSD.

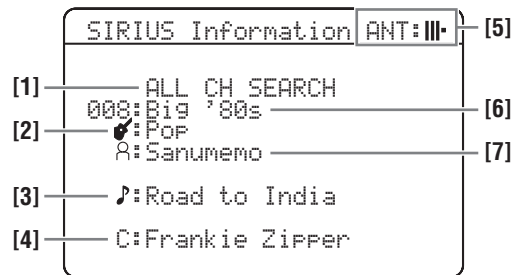

- [1] Search mode (see page 54)
- [2] Channel category
- [3] Song title
- [4] Composer name
- [5] Antenna reception level
- [6] Channel number/name
- [7] Artist name



- To turn off the OSD, press **ⓂDISPLAY** again.
- SIRIUS status messages also appear in the OSD.
- You can select the amount of time the SIRIUS Satellite Radio information is displayed in the OSD by using the “OSD-SOURCE” parameter in “OPTION MENU” (see page 73).
- To hold the SIRIUS Satellite Radio information, press **ⓂENTER** while it is being displayed in the OSD. While this unit is holding the information screen, “HOLD” appears in the OSD.
- The HOLD indicator flashes in the front panel display while you are holding the SIRIUS information. Press **ⓂENTER** again or change the SIRIUS Satellite Radio channel to release the held information. When an information is unavailable, “----” appears.

Using iPod™

Once you have stationed your iPod in a Yamaha iPod universal dock (such as YDS-10, sold separately) connected to the DOCK terminal of this unit (see page 20), you can enjoy playback of your iPod using the supplied remote control. You can also use the Compressed Music Enhancer mode of this unit to improve the sound quality of the compression artifacts (such as the MP3 format) stored on your iPod (see page 20).

Notes

- Only iPod (Click and Wheel), iPod nano, and iPod mini are supported.
- Some features may not be compatible depending on the model or the software version of your iPod.



- For a complete list of status messages that appear in the front panel display and in the OSD, see the “iPod” section in “Troubleshooting” on page 91.
- Once your iPod is stationed in a Yamaha iPod universal dock, this unit begins signal transmission with your iPod.
- Once the connection between your iPod and this unit is complete, “iPod connected” appears in the front panel display and the DOCK indicator lights up in the front panel display.
- Only the analog audio and video signals of your iPod are input at the DOCK terminal, and the analog audio signals can be output at the analog AUDIO OUT (REC) jacks for recording.
- Your iPod battery is automatically charged when your iPod is stationed in a Yamaha iPod universal dock connected to the DOCK terminal of this unit as long as this unit is turned on.

Controlling iPod™

You can control your iPod when “V-AUX” is selected as the input source. The operations of your iPod can be done with the aid of the OSD of this unit (menu browse mode) or without it (simple remote mode).

■ Remote control operation

Before performing the following operations, press **4 V-AUX/DOCK**.

| Button | Function |
|------------------|---|
| Ⓞ ENTER | Subsequent menu |
| △ | Menu up |
| ▽ | Menu down |
| ◀ | Previous menu |
| ▶ | Subsequent menu |
| Ⓟ ◀◀ | Search backward (Press and hold) |
| ▶▶ | Search forward (Press and hold) |
| ◀◀ | Skip backward |
| ▶▶ | Skip forward |
| □ | Stop |
| ⏸ | Pause (Menu browse mode) Play/Pause (Simple remote mode) |
| ▶ | Play (Menu browse mode) Play/Pause (Simple remote mode) |
| Ⓜ MENU | Previous menu |
| Ⓢ DISPLAY | Display |

■ Controlling iPod in the simple remote mode

You can perform the basic operations of your iPod (play, stop, skip, etc.) using the supplied remote control without the aid of the OSD of this unit.



- You can view the photos or video clips stored on your iPod (some models only).
- Operations can be also done with the controls on your iPod.

■ Controlling iPod in the menu browse mode

You can perform the advanced operations of your iPod using the supplied remote control when you connect this unit and a monitor using the S VIDEO or VIDEO connection. You can browse the songs stored on your iPod in the OSD. Further, you can change or adjust settings for your iPod to suit your personal preferences.



- The name of the song being played also appears in the front panel display according to the “FL SCROLL” parameter in “OPTION MENU” (see page 73).
- You can select the amount of time the iPod menu and play information is displayed in the OSD by using the “OSD-SOURCE” in “OPTION MENU” (see page 73)

Notes

- Operations cannot be done with the controls on your iPod.
- The Yamaha logo appears in the display window of your iPod.
- There are some characters that cannot be displayed in the front panel display or in the OSD of this unit. Those characters are replaced with underscores “_”.
- The “Settings” parameters can be changed or adjusted only in the OSD. Press **ⓂENTER** repeatedly to toggle between the “Settings” parameter settings.
- You cannot browse the photos or video clips stored on your iPod in the OSD. Use the simple remote mode to enjoy watching the photos or video clips stored on your iPod.

1 Press **ⓂV-AUX/DOCK** and then **ⓂDISPLAY**.

The following display appears in the OSD.



2 Press **Ⓜ↑ / Ⓜ↓ / Ⓜ◀ / Ⓜ▶** to navigate the iPod menu and then press **ⓂENTER** to begin playback of the selected song.

Choices: Playlists (playlists), Artists (artists), Albums (albums), Songs (songs), Genres (genres), Composers (composers), Settings (settings)

- Playlists > Songs
- Artists > Albums > Songs
- Albums > Songs
- Songs
- Genres > Artists > Albums > Songs
- Composers > Albums > Songs
- Settings > Shuffle, Repeat

Shuffle Shuffle

Use this feature to set this unit to play songs or albums in random order.

Choices: Off, Songs, Albums

- Select “Off” to deactivate this feature.
- Select “Songs” to set this unit to play songs in random order.
- Select “Albums” to set this unit to play albums in random order.



When “Shuffle” is set to a setting other than “Off”, “” appears in the top right corner while songs or albums are being shuffled.

Repeat Repeat

Use this feature to set this unit to repeat one song or a sequence of songs.

Choices: Off, One, All

- Select “Off” to deactivate this feature.
- Select “One” to set this unit to repeat one song.
- Select “All” to set this unit to repeat a sequence of songs.



When “Repeat” is set to a setting other than “Off”, “” or “” appears in the top right corner while one song or a sequence of songs are being repeated.

■ The function of the play information display

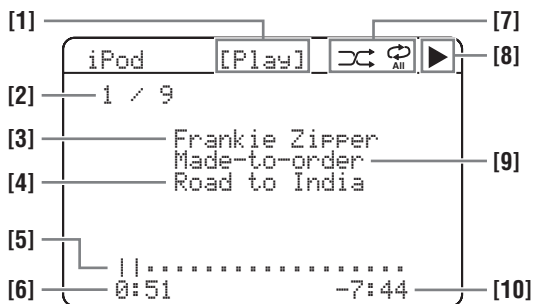

[1] Playback status

[2] Track number/total tracks

[3] Artist name

[4] Song title

[5] Progress bar

[6] Elapsed time

[7] Shuffle and repeat icons

[8] (playback), (pausing), (search forward) and (search backward)

[9] Name of the album

[10] Remaining time

Using Bluetooth™ components

You can connect a Yamaha Bluetooth adapter (such as YBA-10, sold separately) to the DOCK terminal of this unit and enjoy the music contents stored in your Bluetooth component (such as a portable music player) without wiring between this unit and the Bluetooth component. You need to perform “pairing” the connected Bluetooth adapter and your Bluetooth component in advance.

Pairing the Bluetooth™ adapter and your Bluetooth™ component

Pairing must be performed when using a Bluetooth component with the Bluetooth adapter connected to this unit for the first time or if the pairing data has been deleted. “Pairing” refers to the operation of registering a Bluetooth component for Bluetooth communications.



- You only need the pairing operation for the first time that you use the Bluetooth component with the Bluetooth adapter.
- Pairing requires operations on this unit and on the other component with which Bluetooth communications are to be established. If necessary, refer to the other component’s operating instructions.

There are two pairing methods: pairing by using “START PAIRING” in “SET MENU” and quick pairing.

■ Pairing by using “SET MENU”

Use this feature to perform pairing with the video monitor. Select “START PAIRING” in “INPUT MENU”. See page 75 for details.

■ Quick pairing

To ensure security, a time limit of 8 minutes is set for the pairing operation. You are recommended to read and fully understand all the instructions before starting.

1 Press \textcircled{R} INPUT $\triangleleft/\triangleright$ repeatedly (or press $\textcircled{4}$ V-AUX/DOCK) to select “V-AUX” as the input source.

2 Turn on the Bluetooth component you want to pair with.

3 Press and hold \textcircled{E} BAND (or $\textcircled{7}$ BAND) for 3 seconds to start pairing.

Once the Bluetooth adapter starts pairing, “Searching...” appears for a moment. While the Bluetooth adapter is in the pairing mode, DOCK indicator flashes in the front panel display.



To cancel the pairing, press \textcircled{E} BAND (or $\textcircled{7}$ BAND) again.

Note

If the Bluetooth adapter is not connected to the DOCK terminal of this unit, “No BT adapter” appears in the front panel display.

4 Check that the Bluetooth component detects the Bluetooth adapter.

If the Bluetooth component detects the Bluetooth adapter, “YBA-10 YAMAHA” (example) appears in the Bluetooth device list.

5 Select the Bluetooth adapter in the Bluetooth device list and then enter the pass key “0000” on the Bluetooth component.

When the pairing procedure is successful, “Completed” appears in the front panel display.

Note

The Yamaha Bluetooth adapter can be paired with up to eight Bluetooth components. When pairing is conducted successfully with a ninth component and the pairing data is registered, the pairing data for the least recently used other component is cleared.

Playback of the Bluetooth™ component

1 Press \textcircled{R} INPUT $\triangleleft/\triangleright$ repeatedly (or press $\textcircled{4}$ V-AUX/DOCK) to select “V-AUX” as the input source.

2 Start playback of your Bluetooth component.

When the connected Bluetooth adapter detects the Bluetooth component, “BT connected” and the DOCK indicator appears in the front panel display.



- When you press \textcircled{E} ENTER, the connected Bluetooth adapter searches and connect to the last connected Bluetooth component. If the Bluetooth adapter cannot find the Bluetooth component, “Not found” appears in the front panel display.
- To disconnect the Bluetooth adapter from the Bluetooth component, press \textcircled{R} RETURN.

Recording

Recording adjustments and other operations are performed from the recording components. Refer to the operating instructions for those components.

Notes

- When this unit is set to the standby mode, you cannot record between other components connected to this unit.
- TONE CONTROL (see page 43) and VOLUME settings, speaker levels (see page 43) and the sound field programs (see page 40) do not affect recorded material.
- The source connected to the MULTI CH INPUT jacks of this unit cannot be recorded.
- The XM Satellite Radio signals cannot be output at the AUDIO OUT (REC) jacks.
- The SIRIUS Satellite Radio signals cannot be output at the AUDIO OUT (REC) jacks.
- Digital signals input at the DIGITAL INPUT jacks are not output at the analog AUDIO OUT (REC) jacks for recording. Therefore, if your source component is connected to provide only digital signals, you cannot record the source.
- S-video and composite video signals pass independently through the video circuits of this unit. Therefore, when recording or dubbing video signals input from a video source component that provides only an S-video or a composite video signal, you can record only an S-video or a composite video signal on your DVD recorder.
- A given input source is not output on the same OUT (REC) channel.
- The analog audio signals input at the DOCK terminal can be output at the analog AUDIO OUT (REC) jacks for recording.
- Once you have connected a recording component to this unit, keep the component turned on while using this unit. If the component is turned off, this unit may distort the sound from other components.
- Check the copyright laws in your country to record from CDs, radio, etc. Recording of copyrighted material may infringe copyright laws.



Do a test recording before you start an actual recording.

If you play back a video source that uses scrambled or encoded signals to prevent it from being dubbed, the picture itself may be disturbed due to those signals.

1 Turn on all the connected components.

2 Press **ⓂINPUT </> repeatedly (or press one of the input selector buttons (④)) to select the source component you want to record from.**

3 Start playback on the selected source component or select a broadcast station.

4 Start recording on the recording component.

SET MENU

You can use the following parameters in “SET MENU” to adjust a variety of system settings and customize the way this unit operates. Change the initial settings (indicated in bold under each parameter) to reflect the needs of your listening environment.

■ Auto setup **AUTO SETUP**

Use this feature to automatically adjust speaker and system parameters (see page 26).

■ Manual setup **MANUAL SETUP**

Use this feature to manually adjust speaker and system parameters.

Sound menu 1 **SOUND MENU**

| Parameter | Features | Page |
|-----------------|---|------|
| A)SPEAKER SET | Selects the size of each speaker, the speakers for low-frequency signal output, and the crossover frequency, and the location of the front speakers connected to the FRONT B terminals. | 65 |
| B)SP LEVEL | Adjusts the output level of each speaker. | 67 |
| C)SP DISTANCE | Adjusts the delay time of each speaker. | 68 |
| D)CENTER GEQ | Adjusts the tonal quality of the center speaker. | 68 |
| E)LFE LEVEL | Adjusts the output level of the LFE channel for Dolby Digital or DTS signals. | 68 |
| F)DYNAMIC RANGE | Adjusts the dynamic range of Dolby Digital or DTS signals. | 69 |
| G)AUDIO SET | Adjusts the muting level, audio delay, maximum volume level and initial volume level. | 69 |
| H)HDMI SET | Selects whether to play back HDMI audio signals on this unit or on another HDMI component connected to the HDMI OUT jack. | 70 |
| I)EXTD SUR. | Use this feature to enjoy 6.1/7.1-channel playback for multi-channel sources using the Dolby Pro Logic IIx, Dolby Digital EX, or DTS-ES decoders by using the connected surround back speakers. | 70 |

Input menu 2 **INPUT MENU**

| Parameter | Features | Page |
|--------------------|---|------|
| A)INPUT ASSIGNMENT | Assigns the input jacks of this unit according to the component to be used. | 71 |
| B)INPUT RENAME | Changes the name of the input source. | 71 |
| C)VOLUME TRIM | Adjusts the output volume of each input source. | 72 |
| D)DECODER MODE | Selects the decoder mode for the sources connected to the DIGITAL INPUT jacks on the rear panel of this unit. | 72 |
| E)MULTI CH SET | Selects the video source played in the background of the sources input from the MULTI CH INPUT jacks. | 72 |

Option menu 3 OPTION MENU

| Parameter | Features | Page |
|-----------------|--|------|
| A)DISPLAY SET | Adjusts the brightness of the front panel display and the way in which the XM and iPod information is displayed. | 73 |
| B)MEMORY GUARD | Locks sound field program parameters and other “SET MENU” settings. | 74 |
| C)AUDIO SELECT | Designates the default audio input jack select setting for the input sources connected to the DIGITAL INPUT jacks when you turn on the power of this unit. | 74 |
| D)PARAM. INI | Initializes the parameters of a group of sound field programs. | 74 |
| E)BLUETOOTH SET | Pair the connected Yamaha Bluetooth adapter (such as YBA-10, sold separately) with a Bluetooth component (see page 61). | 75 |
| F)XM RADIO SET | Displays the current reception level of the XM Satellite Radio signals. | 75 |
| G)SIRIUS SET | Sets the SIRIUS Parental Lock code number and the channel lock configuration (see page 56). | 75 |

Note

The “XM RADIO SET” and “SIRIUS SET” parameters are only applicable to the U.S.A. and Canada models.

■ Signal information SIGNAL INFO

Use this feature to check audio signal information (see page 38).

Using SET MENU

Use the remote control to access and adjust each parameter.



You can change the “SET MENU” parameters while this unit is reproducing sound.

1 Press ⑤AMP and then press ②MENU to enter “SET MENU”.

The top “SET MENU” display appears in the OSD.

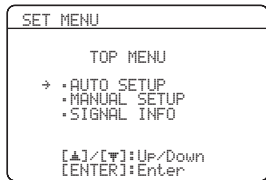

2 Press ⑧△ / ▽ to select “MANUAL SETUP”.

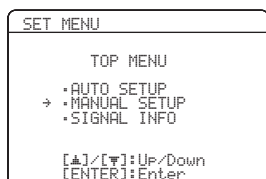

3 Press ⑧ENTER to enter “MANUAL SETUP”.

The “MANUAL SETUP” display appears in the OSD.

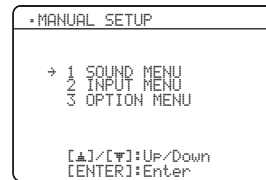

4 Press ⑧△ / ▽ / ◀ / ▶ and ⑧ENTER to select and change the parameter.

- Press ⑧△ / ▽ to select the desired menu or parameter.
- Press ⑧◀ / ▶ to change the parameter value.
- Press ⑧ENTER to enter the selected menu or to confirm the parameter.
- Press ⑨RETURN to return to the previous menu level.

5 Press ②MENU to exit from “SET MENU”.

1 SOUND MENU

Use this menu to manually adjust any speaker settings or compensate for video signal processing delays when using LCD monitors or projectors.

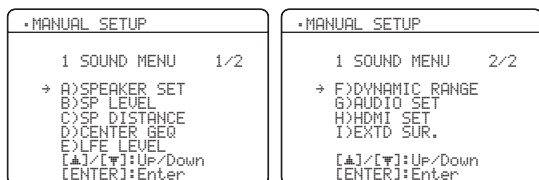

■ Speaker settings A) SPEAKER SET

Use this feature to manually adjust any speaker settings.

FRONT B speaker setting FRONT B

Use this feature to select the location of the front speakers connected to the FRONT B terminals.

Choices: **FRONT**, ZONE B



- Select "FRONT" to turn on or off SPEAKERS A and B when the speakers connected to the FRONT B terminals are set in the main zone.
- Select "ZONE B" if the speakers connected to the FRONT B terminals are set in another zone. If SPEAKERS A is turned off and SPEAKERS B is turned on, all the speakers including the subwoofer in the main zone are muted and this unit outputs sound at the FRONT B terminals only.

Notes

- If you connect headphones to the PHONES jack of this unit, the sound is output from both headphones and the FRONT B terminals when "FRONT B" is set to "ZONE B".
- If a DSP program is selected when "FRONT B" is set to "ZONE B", this unit automatically enters the Virtual CINEMA DSP mode (see page 41).

Woofers section of a speaker is 16 cm (6.5 in) or larger:
large

Woofers section of a speaker is smaller than 16 cm (6.5 in): small

Front speakers FRONT SP

Choices: SMALL, **LARGE**



When the front speakers are large

Select "LARGE" (large).

When the front speakers are small

Select "SMALL" (small).

Note

When "LFE/BASS OUT" is set to "FRONT" (see page 66), you can select only "LARGE" in "FRONT SP". If the value of "FRONT SP" is set to a setting other than "LARGE" in advance, this unit automatically changes the value to "LARGE".

Center speaker CENTER SP

Choices: NONE, **SML**, LRG



When the center speaker is large

Select "LRG" (large).

When the center speaker is small

Select "SML" (small).

When you do not use the center speaker

Select "NONE" (none). The center channel signals are directed to the front left and right speakers.

Surround left/right speakers SUR. L/R SP

Choices: NONE, **SML**, LRG

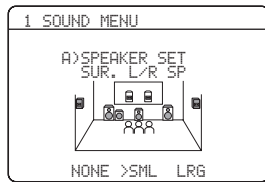

When the surround speakers are large

Select "LRG" (large).

When the surround speakers are small

Select "SML" (small).

When you do not use the surround speakers

Select "NONE" (none). This unit is set to the Virtual CINEMA DSP mode (see page 41).

Surround back left/right speakers

SUR. B L/R SP

Choices: NONE, SMLx1, **SMLx2**, LRGx1, LRGx2

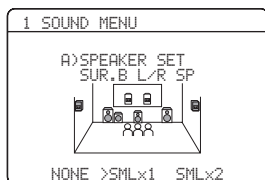

When the surround back left and right speakers are large

Select "LRGx2" (large x 2).

When the single surround back speaker is large

Select "LRGx1" (large x 1).

When the surround back left and right speakers are small

Select "SMLx2" (small x 2).

When the single surround back speaker is small

Select "SMLx1" (small x 1).

When you do not use the surround back speakers

Select "NONE" (none). The surround back channel signals are directed to the surround left and right speakers.

LFE Bass out LFE/BASS OUT

Use this feature to select the speakers that output the LFE (low-frequency effect) and the low-frequency signals.

Choices: SWFR, FRNT, **BOTH**

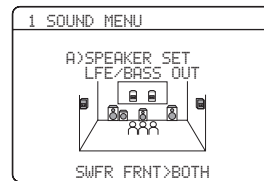

When a subwoofer is connected to this unit and you want to get natural bass sound

Select "SWFR" (subwoofer). The LFE signals as well as the low-frequency signals of other speakers set to "SML" (or "SMALL") are directed to the subwoofer.

When a subwoofer is connected to this unit and you want to get rich bass sound

Select "BOTH" (both). The low-frequency signals of any source are output from the subwoofer. The LFE signals as well as the low-frequency signals of other speakers set to "SML" (or "SMALL") are directed to the subwoofer. The low-frequency signals of the front left and right channels are directed to the front left and right speakers and the subwoofer regardless of the "FRONT SP" setting (see page 65).

When you do not use a subwoofer

Select "FRNT" (front). The LFE signals, the low-frequency signals of the front left and right channels, and the low-frequency signals of other speakers set to "SML" (or "SMALL") are all directed to the front left and right speakers regardless of the "FRONT SP" setting (see page 65).

Crossover CROSSOVER

Use this feature to select the crossover frequency of all the speakers set to “SML” (or “SMALL”) in “SPEAKER SET” (see page 65). All frequencies below the selected frequency will be sent to the subwoofer or front speakers depending on the setting of “LFE/BASS OUT” in “SPEAKER SET” (see page 65).

Choices: 40Hz, 60Hz, **80Hz**, 90Hz, 100Hz, 110Hz, 120Hz, 160Hz, 200Hz



Subwoofer phase SUBWOOFER PHASE

Use this feature to switch the phase of your subwoofer if bass sounds are lacking or unclear.

Choices: **NORMAL**, REVERSE



- Select “NORMAL” if you do not want to reverse the phase of your subwoofer.
- Select “REVERSE” to reverse the phase of your subwoofer.

Speaker level B>SP LEVEL

Use this feature to manually adjust the output level of each speaker.

Control range: -10 to +10 dB

Control step: 1 dB

Initial setting: 0 dB

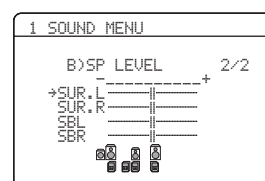
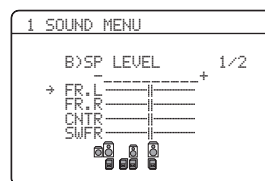

| SP LEVEL | Adjusted speaker |
|----------|-----------------------------|
| FR.L | Front left speaker |
| FR.R | Front right speaker |
| CNTR | Center speaker |
| SWFR | Subwoofer |
| SUR.L | Surround left speaker |
| SUR.R | Surround right speaker |
| SBL | Surround back left speaker |
| SBR | Surround back right speaker |

Notes

- The available speaker channels differ depending on the setting of the speakers.
- Instead of “SBL” and “SBR”, “SUR.B” is displayed if “SUR.B L/R SP” is set to either “SMLx1” or “LRGx1” (see page 66).

■ Speaker distance C)SP DISTANCE

Use this feature to manually adjust the distance of each speaker and the delay applied to the respective channel. Ideally, each speaker should be the same distance from the main listening position. However, this is not possible in most home situations. Thus, a certain amount of delay must be applied to the sound from each speaker so that all sounds will arrive at the listening position at the same time.

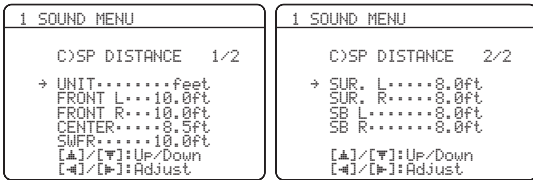

Unit UNIT

Choices: meters (m), feet (ft)

Initial setting:

[U.S.A. and Canada models]: feet (ft)

[Other models]: meters (m)

- Select “meters” to adjust speaker distances in meters.
- Select “feet” to adjust speaker distances in feet.

Speaker distances

Control range: 0.30 to 24.00 m (1.0 to 80.0 ft)

Control step: 0.10 m (0.5 ft)

Initial setting:

FRONT L/FRONT R/SWFR: 3.00 m (10.0 ft)

CENTER: 2.60 m (8.5 ft)

SUR. L/SUR. R/SB L/SB R: 2.40 m (8.0 ft)

| SP DISTANCE | Adjusted speaker |
|-------------|-----------------------------|
| FRONT L | Front left speaker |
| FRONT R | Front right speaker |
| CENTER | Center speaker |
| SWFR | Subwoofer |
| SUR. L | Surround left speaker |
| SUR. R | Surround right speaker |
| SB L | Surround back left speaker |
| SB R | Surround back right speaker |

Notes

- The available speaker channels differ depending on the setting of the speakers.
- Instead of “SB L” and “SB R”, “SUR.B” is displayed if “SUR.B L/R SP” is set to either “SMLx1” or “LRGx1” (see page 66).

■ Center speaker equalizer D)CENTER GEQ

Use this feature to adjust the built-in 5-frequency band (100Hz, 300Hz, 1kHz, 3kHz and 10kHz) graphic equalizer for the center channel so that the tonal quality of the center speaker matches that of the front speakers. You can make adjustments while listening to the currently selected source component or a test tone.

Control range: -6.0 to +6.0 dB

Control step: 0.5 dB

Initial setting: 0 dB

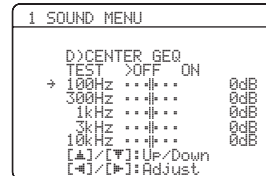

Test tone TEST

Use this feature to make adjustments for “CENTER GEQ” while listening to a test tone.

Choices: **OFF**, **ON**

- Select “OFF” to stop test tones and output the currently selected source component.
- Select “ON” to output test tones from the center and front left speakers.

■ Low-frequency effect level E)LFE LEVEL

Use this feature to adjust the output level of the LFE (low-frequency effect) channel according to the capacity of your subwoofer or headphones. The LFE channel carries low-frequency special effects which are only added to certain scenes. This setting is effective when the input signal contains the LFE channel.

Control range: -20 to 0 dB

Control step: 1 dB



Speaker SPEAKER

Adjusts the speaker LFE level.

Headphone HEADPHONE

Adjusts the headphone LFE level.

Note

Depending on the settings of “LFE/BASS OUT” (see page 66), some signals may not be output at the SUBWOOFER OUTPUT jack.

■ Dynamic range F>DYNAMIC RANGE

Use this feature to select the amount of dynamic range compression to be applied to your speakers or headphones. This setting is effective only when this unit is decoding Dolby Digital and DTS signals.



Speaker SPEAKER

Adjusts the speaker compression.

Headphone HEADPHONE

Adjusts the headphone compression.

Choices: MIN, STD, **MAX**

- Select “MIN” (minimum) if you regularly listen at low volume levels.
- Select “STD” (standard) for general use.
- Select “MAX” (maximum) to preserve the greatest amount of dynamic range.

■ Audio settings G>AUDIO SET

Use this feature to adjust the overall audio settings of this unit.

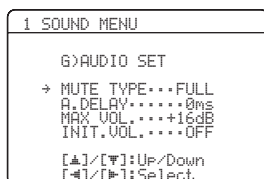

Mute type MUTE TYPE

Use this feature to adjust how much the mute function reduces the output volume (see page 37).

Choices: **FULL**, -20dB

- Select “FULL” to completely mute all the audio output.
- Select “-20dB” to reduce the current volume by 20 dB.

Audio delay A.DELAY

Use this feature to delay the sound output and synchronize it with the video image. This may be necessary when using certain LCD monitors or projectors.

Control range: **0** to 160 ms

Control step: 1 ms

Maximum volume MAX VOL.

Use this feature to set the maximum volume level. This feature is useful to avoid the unexpected loud sound by mistake. For example, the original volume range is +16 dB to -80 dB. However, when “MAX VOL.” is set to -5 dB, the volume range becomes -5 dB to -80 dB.

Control range: **+16 dB**, +10 dB to -30 dB

Control step: 5 dB

Note

The “MAX VOL.” setting takes priority over the “Initial Volume” setting. For example, if “INIT.VOL.” is set to -20 dB and “MAX VOL.” is set to -30 dB, the volume level is automatically set to -30 dB when you turn on the power of this unit next time.

Initial volume INIT.VOL.

Use this feature to set the volume level when the power of this unit is turned on.

Choices: **Off**, MUTE, -80 dB to +16 dB

Control step: 1 dB

Note

The “MAX VOL.” setting takes priority over the “INIT.VOL.” setting.

■ **HDMI set** H>HDMI SET

Use this feature to select the component to play back HDMI audio signals.

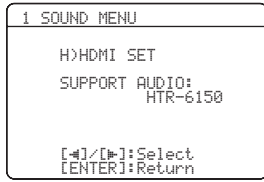

Support audio S.AUDIO

Use this feature to select whether to play back HDMI audio signals on this unit or on another HDMI component connected to the HDMI OUT jack on the rear panel of this unit.

| Choice | Functions |
|----------|---|
| HTR-6150 | Plays back HDMI audio signals on this unit. The HDMI audio signals input at the HDMI input jacks of this unit are not output to the HDMI component connected to the HDMI OUT jack on the rear panel of this unit. |
| Other | Plays back HDMI audio signals on another HDMI component connected to the HDMI OUT jack. |

Notes

- This unit transmits audio and video signals input at the HDMI input jacks to the HDMI out jack only when this unit is turned on even if “SUPPORT AUDIO” is set to “Other”.
- Available audio/video signals depend on the specification of the connected video monitor. Refer to the instruction manual of each connected component.

■ **Extended surround** I>EXTD SUR.

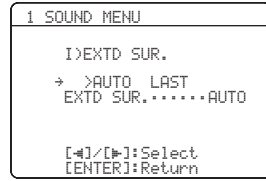

Extended decoder select mode

Use this feature to designate the extended decoder mode for the input sources connected to the DIGITAL INPUT jacks when you turn on the power of this unit.

Choices: **AUTO**, **LAST**

- Select “AUTO” if you want this unit to automatically detect the digital audio input signal and activate the appropriate decoder.
- Select “LAST” if you want this unit to automatically select the last decoder mode set for “EXTD SUR.”.

Extended decoder specifying

Use this feature to enjoy 6.1/7.1-channel playback for multi-channel sources using the Dolby Pro Logic IIx, Dolby Digital EX, or DTS-ES decoders by using the connected surround back speakers.

| Choice | Functions |
|---|---|
| AUTO | Activates the optimum decoder to play back signals in 6.1/7.1 channels when this unit recognizes a signal flag being input. |
| PLIIxMovie (when 2 surround back speakers are used.) | Plays back Dolby Digital or DTS signals in 7.1 channels using the Pro Logic IIx movie decoder. |
| PLIIxMusic | Plays back Dolby Digital or DTS signals in 6.1/7.1 channels using the Pro Logic IIx music decoder. |
| EX/ES | Plays back Dolby Digital or DTS signals in 6.1/7.1 channels using the Dolby Digital EX or DTS-ES decoder. |
| OFF | Does not use any decoders to create 6.1/7.1 channels. |

2 INPUT MENU

Use this menu to reassign the input jacks, select the decoder mode or rename the input source.

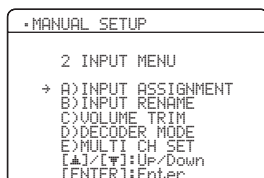

Input assignment

A) INPUT ASSIGNMENT

Use this feature to assign the input jacks according to the component to be used if the initial settings of this unit do not correspond to your needs. Change the following parameters to reassign the respective jacks and effectively connect more components.

Once the input jacks are reassigned, you can select the corresponding component by using **Ⓡ INPUT** $\triangleleft/\triangleright$ (or the input selector buttons **(4)**).

For COAXIAL INPUT jack 1

COAXIAL IN (1)

Choices: (1) CD, MD/CD-R, **DVD**, DTV/CBL, V-AUX, DVR

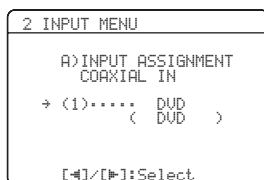

For OPTICAL INPUT jacks 2 and 3

OPTICAL IN (2)

OPTICAL IN (3)

Choices: (2) CD, MD/CD-R, DVD, **DTV/CBL**, V-AUX, DVR
(3) **CD**, MD/CD-R, DVD, DTV/CBL, V-AUX, DVR

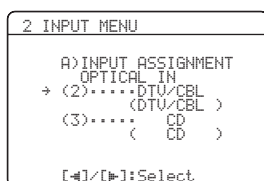

Note

You cannot select a specific item more than once.

For HDMI jacks 1 and 2

HDMI IN [1]

HDMI IN [2]

Choices: (1) **DVD**, DTV/CBL, V-AUX, DVR
(2) DVD, **DTV/CBL**, V-AUX, DVR

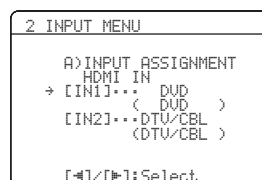

Input rename B) INPUT RENAME

Use this feature to change the name of the input source that appears in the OSD and in the front panel display.

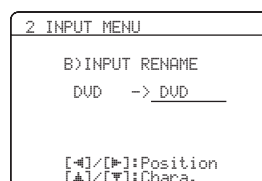

- Press one of the input selector buttons **(4)** or **Ⓡ MULTI CH IN** to select the input source you want to change the name of.

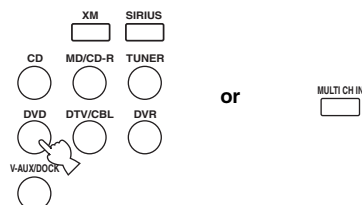

- Press **Ⓡ AMP** and then press **Ⓡ** $\triangleleft/\triangleright$ on the remote control to place the “_” (underscore) under the space or the character you want to edit.
- Press **Ⓡ** $\triangleup/\triangledown$ to select the character you want to use and then press **Ⓡ** $\triangleleft/\triangleright$ to move to the next space.

Notes

- You can use up to 8 characters for each input.
- Press **Ⓡ** \triangledown to change the character in the following order, or press **Ⓡ** \triangleup to go in the reverse order:
A to Z, a space, 0 to 9, a space, a to z, a space, symbols (#, *, -, +, etc.)

4 Repeat steps 1 through 3 to rename each input source.

5 Press **ⓀENTER to exit from “INPUT RENAME”.**

■ **Volume trim** C>VOLUME TRIM

Use this feature to adjust the output volume of each source. This is useful if you want to balance the level of each input source to avoid sudden changes in volume when switching between input sources.

Choices: CD, MD/CD-R, TUNER, DVD, DTV/CBL, V-AUX, DVR, DOCK, MULTI CH, XM, SIRIUS

Control range: -6.0 to +6.0 dB

Control step: 1.0 dB

Initial setting: 0.0 dB

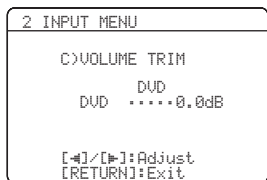

Note

You can only adjust the value for DOCK when your iPod is stationed in the Yamaha Universal Dock connected to this unit.

■ **Decoder mode** D>DECODER MODE

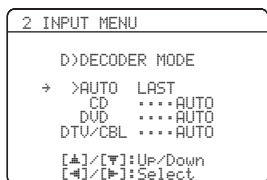

Decoder select mode

Use this feature to designate the default decoder mode for the input sources connected to the DIGITAL INPUT jacks when you turn on the power of this unit.

Choices: **AUTO**, **LAST**

- Select “AUTO” if you want this unit to automatically detect the type of input signals and select the appropriate decoder mode.
- Select “LAST” if you want this unit to automatically select the last decoder mode used the connected input source.

DTS decoder prioritize setting

Choices: **AUTO**, **DTS**

- Select “AUTO” if you want this unit to automatically detect input signal types and select the appropriate input mode.
- Select “DTS” when you play back a DTS-CD.

■ **Multi channel input setup**
E>MULTI CH SET

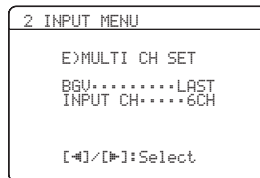

Background Video BGU

Use this feature to select the video source played in the background of the sources input at the MULTI CH INPUT jacks.

Choices: DVD, DTV/CBL, V-AUX, DVR, **LAST**



Select “LAST” to set this unit to automatically select the last selected video source as the background video source.

Input channels INPUT CH

Use this setting to select the number of channels input from an external decoder (see page 19).

Choices: **6CH**, **8CH**

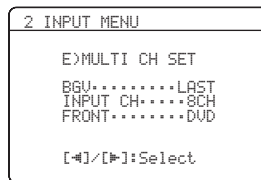

If the connected component outputs discrete 6-channel audio signals.

Select “6CH”.

If the connected component outputs discrete 8-channel audio signals.

Select “8CH”. Also set “FRONT” (see below) to the analog audio jacks at which the front left and right channel signals output from the connected component are input.

Front left and right channels input jack FRONT

If you selected “8CH” in “INPUT CH”, you can select the analog audio jacks at which the front left and right channel signals output from the connected external decoder is input.

Choices: **DVD**, **DTV/CBL**, **DVR**, **V-AUX**

Note

“FRONT” parameter appears only when you set “INPUT CH” to “8CH”.

3 OPTION MENU

Use this menu to adjust the optional system parameters.

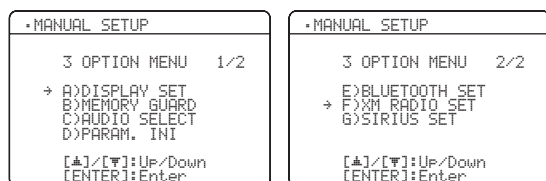

■ Display settings A)DISPLAY SET

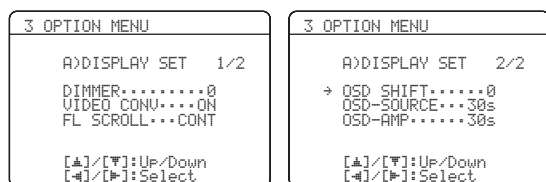

Dimmer DIMMER

Use this feature to adjust the brightness of the front panel display.

Control range: -4 to 0

Control step: 1

- Press **Ⓢ**< to make the front panel display dimmer.
- Press **Ⓢ**> to make the front panel display brighter.

Video conversion VIDEO CONV.

Use this feature to set whether to convert the video signals input at the VIDEO and S VIDEO jacks.

Choices: **ON**, **OFF**

- Select “ON” to convert composite and S-video signals interchangeably, or to convert composite and S-video to component video signals.
- Select “OFF” not to convert any signals.

Notes

- This unit does not convert 480 line video signals and 576 line video signals interchangeably.
- The converted video signals are only output at the MONITOR OUT jacks. When recording a video source, you must make the same type of video connections between each component.
- When composite video or S-video signals from a VCR are converted to component video signals, the picture quality may suffer depending on your VCR.
- Unconventional signals input at the composite video or S-video jacks cannot be converted or may be output abnormally. In such cases, set “VIDEO CONV.” to “OFF”.
- When non-standard video signals (such as video signals from a game console) are input, this unit may not convert the signals even if you set “VIDEO CONV.” to “ON”.

Front panel display scroll FL SCROLL

Use this feature to set whether to display the information (such as a song title or a channel name) in the front panel display in a continuous manner or by the first 14 alphanumeric characters after scrolling all characters once when “XM”, “SIRIUS” or “DOCK” is selected as the input source.

Choices: **CONT**, **ONCE**

- Select “CONT” to display the operation status in the front panel display in a continuous manner.
- Select “ONCE” to display the operation status in the front panel display by the first 14 alphanumeric characters after scrolling all characters once.

OSD shift OSD SHIFT

Use this feature to adjust the vertical position of the OSD. Control range: -5 (downward) to +5 (upward)

Control step: 1

Initial setting: 0

- Press **Ⓢ**< to lower the position of the OSD.
- Press **Ⓢ**> to raise the position of the OSD.

Source feature OSD display time

OSD-SOURCE

Use this feature to set the amount of time to display the XM Satellite Radio information, SIRIUS Satellite Radio information or iPod menu in the OSD after you perform a certain operation.

Choices: **ON**, **10s**, **30s**

- Select “ON” to display the OSD unceasingly during an operation.
- Select “10s” to turn off the OSD 10 seconds after you perform a certain operation.
- Select “30s” to turn off the OSD 30 seconds after you perform a certain operation.

Amplifier function OSD display time

OSD-AMP

Use this feature to set the amount of time to display the status after you perform a certain operation.

Choices: **ON**, **10s**, **30s**

- Select “ON” to display the OSD constantly during an operation.
- Select “10s” to turn off the OSD 10 seconds after you perform a certain operation.
- Select “30s” to turn off the OSD 30 seconds after you perform a certain operation.

■ **Memory guard** B)MEMORY GUARD

Use this feature to prevent accidental changes to DSP program parameter values and other system settings.

Choices: **OFF**, ON

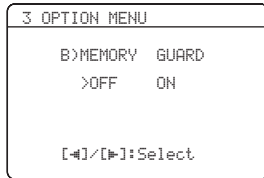

- Select “OFF” to turn off the “MEMORY GUARD” feature.
- Select “ON” to protect:
 - sound field program parameters
 - all “SET MENU” items
 - all speaker levels
 - SCENE template parameters

Note

When “MEMORY GUARD” is set to “ON”, you cannot select and adjust any other “SET MENU” items.

■ **Audio select** C)AUDIO SELECT

Use this feature to designate the default audio input jack select setting for the input sources when you turn on the power of this unit.

Choices: **AUTO**, LAST

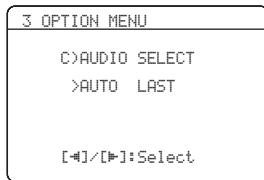

- Select “AUTO” if you want this unit to automatically detect the type of input signals and select the appropriate input mode.
- Select “LAST” if you want this unit to automatically select the last input mode used for the connected input source (see page 36).

■ **Parameter initialization** D)PARAM. INI

Use this feature to set all the parameters of the sound field programs to the initial factory settings.

Choices: NO, YES

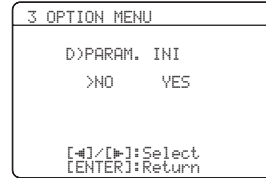

- Select “NO” to cancel the parameter initialization and return to the previous menu screen.
- Select “YES” and press **ⓈENTER** to set all the sound field parameters to the initial factory settings.

Notes

- You cannot automatically revert to the previous parameter settings once you initialize the sound field program parameters.
- You cannot separately initialize individual sound field programs.
- You cannot initialize any sound field program groups when “MEMORY GUARD” is set to “ON”.

Bluetooth setting E)BLUETOOTH SET



Use this feature to start pairing the connected Yamaha Bluetooth adapter (such as YBA-10, sold separately) with your Bluetooth component. For details about the pairing, refer to “Pairing the Bluetooth™ adapter and your Bluetooth™ component” on page 61.

To ensure security, a time limit of 8 minutes is set for the pairing operation. You are recommended to read and fully understand all the instructions before starting.

1 Press **Ⓜ**ENTER to start pairing.

The connected Bluetooth adapter starts searching Bluetooth components. “Searching...” appears in the video monitor.

2 Check that the Bluetooth component detects the Bluetooth adapter.

If the Bluetooth component the Bluetooth adapter, “YBA-10 YAMAHA” (example) appears in the Bluetooth device list.

3 Select the Bluetooth adapter in the Bluetooth device list and then enter the pass key “0000” on the Bluetooth component.

Once this unit completes the pairing successfully, “Pairing completed” appears.



To cancel the pairing, press **Ⓜ**RETURN to exit from “START PAIRING”.

4 Press **Ⓜ**RETURN to exit from “START PAIRING”.

Notes

- If the connected Bluetooth adapter cannot find any Bluetooth components, “Not found” appears.
- If a Bluetooth adapter is not connected to this unit, “No Bluetooth Adapter” appears.

XM Radio setting F)XM RADIO SET (U.S.A. and Canada models only)

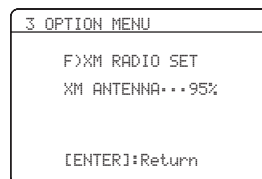

XM Radio antenna XM ANTENNA

Use this feature to check the current reception level of the XM Satellite Radio signals. For the best reception, orient XM Mini-Tuner so that a value of 60% or more is displayed here.

Display status: NONE, 0 to 100%

Note

“NONE” is displayed if XM Mini-Tuner Dock is not connected to this unit. In this case, check the antenna connections (see page 48).

SIRIUS Satellite Radio setting

G)SIRIUS SET

(U.S.A. and Canada models only)

Use this feature to set the code number for locking the desired SIRIUS Satellite Radio channels. Refer to “Setting the Parental Lock” on page 56 for details.

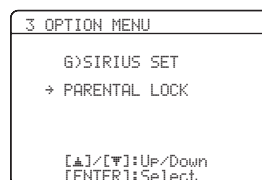

SIRIUS Satellite Radio parental lock

PARENTAL LOCK

Use this feature to set the code number for locking the desired SIRIUS Satellite Radio channels. Refer to “Setting the Parental Lock” on page 56 for details.

■ Controlling other components

Press one of the input selector buttons (④) or A to C buttons to control other components. You must set the appropriate remote control code for each input source in advance (see page 78). The following table shows the function of each control button used to control other components assigned to each input selector button. Be advised that some buttons may not correctly operate the selected component.



- The remote control has 13 modes (input areas) to control components so that the remote control can operate up to 13 different components.
- When you press one of the optional component control area buttons (A to C), you can control the desired component without changing the input source of this unit.

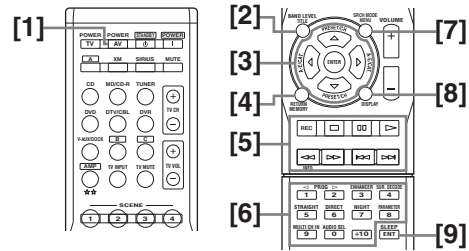

| Remote control | DVD player/ recorder | VCR | Digital TV/ Cable TV | LD player | CD player | MD/CD recorder | Tuner |
|-----------------|---|---------------------|-------------------------|-----------------|-----------------|-------------------|-------------------------------------|
| [1] AV POWER | Power *1 | Power *1 | Power *2 | Power *1 | Power *1 | Power *1 | |
| [2] TITLE | Title | | | | | | Band |
| [3] PRESET/CH Δ | Up | VCR channel up | Up | | | | Preset up (1-8)/ Tuning up |
| PRESET/CH ∇ | Down | VCR channel down | Down | | | | Preset down (1-8)/Tuning down |
| A-E/CAT. ◀ | Left | | Left | | | | Preset down (A-E) |
| A-E/CAT. ▶ | Right | | Right | | | | Preset up (A-E) |
| ENTER | Enter | | Enter | | | | Hold |
| [4] RETURN | Return | | Return | | | | Memory |
| [5] REC | Disc skip (player) Rec (recorder) | Rec | Rec *2 | | Disc skip | Rec | |
| ▷ | Play | Play | Play *2 | Play | Play | Play | |
| ◀◀ | Search backward | Search backward | Search backward *2 | Search backward | Search backward | Search backward | Information |
| ▶▶ | Search forward | Search forward | Search forward *2 | Search forward | Search forward | Search forward | |
| ⏸ | Pause | Pause | Pause *2 | Pause | Pause | Pause | |
| ◀◀◀ | Skip backward | Skip backward | Skip backward *2 | Skip backward | Skip backward | Skip backward | Audio program down |
| ▶▶▶ | Skip forward | Skip forward | Skip forward *2 | Skip forward | Skip forward | Skip forward | Audio program up |
| ◻ | Stop | Stop | Stop *2 | Stop | Stop | Stop | |
| [6] 1-9, 0, +10 | Numeric buttons | Numeric buttons | Numeric buttons | Numeric buttons | Numeric buttons | Numeric buttons | Preset stations (1-8) |
| [7] MENU | Menu | | Menu | | | | Search mode |
| [8] DISPLAY | Display | Display | Display | Display | Display | Display | Display |
| [9] ENT | Title/Index | Enter | Enter | Chapter/Time | Index | Index | Enter |

Notes

*1 This button is operational only when the original remote control supplied with the component has a POWER button.

*2 These buttons operate your DVD recorder only when you set the appropriate remote control code for DVR (see page 78).

Setting remote control codes

You can control other components by setting the appropriate remote control codes. For a complete list of available remote control codes, refer to “List of remote control codes” at the end of this manual.

Remote control code default settings

| Input source | Component category | Manufacturer | Default code |
|--------------|--------------------|--------------|--------------|
| CD | CD | Yamaha | 5013 |
| MD/CD-R | CD-R | Yamaha | 5001 |
| TUNER | TUNER | Yamaha | 5007 |
| DVD | DVD | Yamaha | 2000 |
| DTV/CBL | — | — | — |
| V-AUX | TUNER | Yamaha | 5011 |
| DVR | DVR | Yamaha | 2011 |
| XM | TUNER | Yamaha | 5009 |
| SIRIUS | TUNER | Yamaha | 5017 |
| A | TUNER | Yamaha | 5012 |
| B | TUNER | Yamaha | 5009 |
| C | TUNER | Yamaha | 5017 |

Note

You may not be able to operate your Yamaha component even if a Yamaha remote control code is preset as listed above. In this case, try setting another Yamaha remote control code.

- 1 While pressing and holding one of the input selector buttons (④) on the remote control to select the input area you want to set up, press ② **AV POWER** for more than 3 seconds.

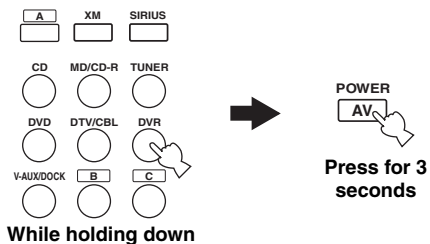

- 2 Press the numeric buttons (0 to 9) (⑰) to enter the four-digit remote control code for the component to be used.

When the setting succeeds, “RemoteSetup OK” appears; however, when it does not, “RemoteSetup NG” appears in the front panel display.

Notes

- If the manufacturer of your component has more than one code, try each of them until you find the correct one.
- If you do not press any buttons within 30 seconds in step 2, the setup process is canceled. If this happens, repeat the setup procedure.

Using multi-zone configuration

This unit allows you to configure a multi-zone audio system. The Zone 2 feature allows you to set this unit to reproduce separate input sources in the main zone and the second zone (Zone 2). You can control this unit from the second zone using the supplied remote control.

Only analog signals are sent to the second zone. Any source you want to listen to in the second zone must be connected to the analog AUDIO IN jacks of this unit.

Connecting Zone 2

You need the following additional equipment to use the multi-zone functions of this unit:

- An infrared signal receiver in the second zone.
- An infrared signal emitter in the main zone. This emitter transmits the infrared signals from the remote control via the infrared signal receiver in the second zone to a CD player or a DVD player, etc. in the main zone.
- An amplifier and speakers in the second zone.

- ☀️ Since there are many possible ways to connect and use this unit in a multi-zone configuration, we recommend that you consult with your nearest authorized Yamaha dealer or service center about the Zone 2 connections that best meet your requirements.
- Some Yamaha models are able to connect directly to the REMOTE jacks of this unit. If you own these products, you may not need to use an infrared signal emitter. Up to 6 Yamaha components can be connected as shown below.

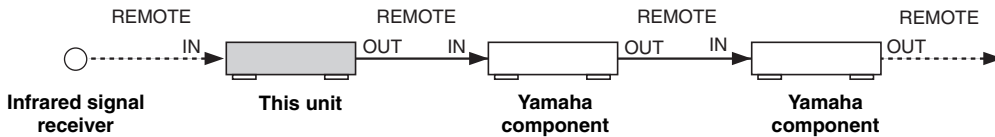

■ Using the external amplifier

Connect the amplifier/receiver in the second zone and other components to this unit as follows.

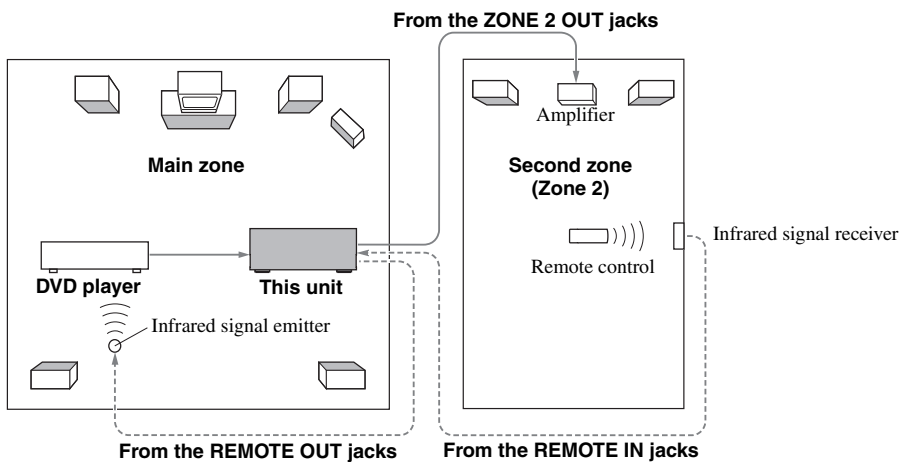

Note

To avoid unexpected noise, DO NOT USE the Zone 2 feature with CDs encoded in DTS.

Controlling Zone 2

You can select and control Zone 2 by using the control buttons on the front panel or on the remote control. The available operations are as follows:

- Selecting the input source of Zone 2.
- Tuning into FM or AM when “TUNER” is selected as the input source of Zone 2 (see page 45).
- Tuning into XM Satellite Radio when “XM” is selected as the input source of Zone 2 (see page 48) (U.S.A. and Canada models only).
- Tuning into SIRIUS Satellite Radio when “SIRIUS” is selected as the input source of Zone 2 (see page 53) (U.S.A. and Canada models only).
- Enjoying music stored on your iPod stationed in a Yamaha iPod universal dock (such as YDS-10 sold separately) connected to the DOCK terminal of this unit when “V-AUX” is selected as the input source (see page 59).
- Enjoying music stored on your Bluetooth component being performed “paring” operation with a Yamaha Bluetooth adapter (such as YBA-10 sold separately) connected to the DOCK terminal of this unit when “V-AUX” is selected as the input source (see page 61).

Note

You must complete each step while the ZONE2 indicator is flashing in the front panel display. Otherwise, the Zone 2 mode is automatically canceled and this unit returns to the normal operation mode. In this case, repeat the Zone 2 selection procedure.

■ Controlling Zone 2 with the front panel

Turning on Zone 2

Press **Ⓚ** **ZONE CONTROL** to turn on Zone 2.

Activating the Zone 2 operation mode

Press **Ⓚ** **ZONE CONTROL** to control Zone 2.

The ZONE2 indicator flashes in the front panel display for approximately 10 seconds.

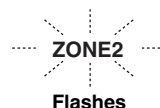

Operate the following operations after activating the Zone 2 operation mode.

Operating Zone 2

Press **Ⓡ INPUT** $\triangleleft/\triangleright$ to select the desired input source while the **ZONE2** indicator is flashing in the front panel display.

- Select “TUNER” as the input source to use the TUNER features in Zone 2. For details about the TUNER operations, see “FM/AM tuning” on page 45.
- Select “XM” as the input source to use the XM Satellite Radio features in Zone 2. For details about the XM Satellite Radio operations, see “XM Satellite Radio tuning” on page 48.
- Select “SIRIUS” as the input source to use the SIRIUS Satellite Radio features in Zone 2. For details about the SIRIUS Satellite Radio operations, see “SIRIUS Satellite Radio™ tuning” on page 53.
- Select “V-AUX” as the input source to use iPod features in Zone 2. For details about the iPod operations, see “Using iPod™” on page 59.
- Select “V-AUX” as the input source to use Bluetooth component features in Zone 2. For details about the Bluetooth component operations, see “Using Bluetooth™ components” on page 61.

Set Zone 2 to the standby mode

Press **Ⓢ ZONE 2 ON/OFF** to set Zone 2 to the standby mode.



Press **Ⓢ SYSTEM OFF** to set the main zone and Zone 2 to the standby mode simultaneously.

■ Controlling Zone 2 with the remote control

Turning on Zone 2

While pressing and holding **Ⓢ AMP**, press **Ⓢ POWER**.

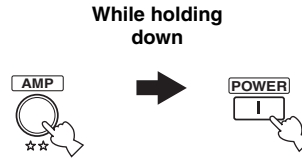

Operating Zone 2

While pressing and holding **Ⓢ AMP**, press one of the input selector buttons (**Ⓢ**) to select the desired input source of Zone 2.

Setting Zone 2 to the standby mode

While pressing and holding **Ⓢ AMP**, press **Ⓢ STANDBY** to set ZONE 2 to the standby mode.

Advanced setup

This unit has additional menus that are displayed in the front panel display. The advanced setup menu offers additional operations to adjust and customize the way this unit operates. Change the initial settings (indicated in bold under each parameter) to reflect the needs of your listening environment.

Notes

- Only **Ⓐ MAIN ZONE ON/OFF**, **Ⓞ PROGRAM** </>, and **Ⓟ STRAIGHT** are effective while you are using the advanced setup menu.
- No other operations can be made while you are using the advanced setup menu.
- The advanced setup menu is only available in the front panel display.

1 Press **Ⓞ SYSTEM OFF to set this unit to the standby mode.**

2 Press and hold **Ⓝ TONE CONTROL and then press **Ⓐ MAIN ZONE ON/OFF** to turn on this unit.**

This unit turns on, and the advanced setup menu appears in the front panel display.

3 Press **Ⓞ PROGRAM </> to select the parameter you want to adjust.**

The name of the selected parameter appears in the front panel display.

4 Press **Ⓟ STRAIGHT repeatedly to change the selected parameter setting.**

5 Press **Ⓐ MAIN ZONE ON/OFF to confirm your selection and set this unit to the standby mode.**



The settings you made are reflected next time you turn on this unit.

■ Speaker impedance **SP IMP.** (U.S.A. and Canada models only)

Use this feature to set the speaker impedance of this unit so that it matches that of your speakers.

Choices: **8Ω MIN**, 6Ω MIN

- Select “8Ω MIN” to set the speaker impedance to 8 Ω .
- Select “6Ω MIN” to set the speaker impedance to 6 Ω .

| SP IMP. | Speaker | Impedance level |
|---------|----------------|--|
| 8Ω MIN | Front (A or B) | The impedance of each speaker must be 8 Ω or higher. |
| | Center | |
| | Surround | |
| 6Ω MIN | Front (A or B) | The impedance of each speaker must be 6 Ω or higher. |
| | Center | |
| | Surround | |

■ SIRIUS Satellite Radio Parental Lock code number reset **SR PIN**

Use this feature to set the code number for the SIRIUS Satellite Radio Parental Lock feature to the initial factory setting.

Choices: RESET, **CANCEL**

- Select “RESET” to set the code number to the initial factory setting.
- Select “CANCEL” to set the code number to the initial factory setting.

Note

Even if you set “SR PIN” to “RESET”, this unit does not unlock the locked channels. The initial factory setting of the Parental Lock code number is “0000”.

■ Bi-amplifier setting **BI-AMP**

Use this feature to activate or deactivate the bi-amplifier function (see page 12).

Choices: ON, **OFF**

- Select “ON” if you want to activate the bi-amplifier function. “SUR.B L/R SP” is set to “NONE” automatically, and this unit outputs the front channel audio signals at the SURROUND BACK/BI-AMP speaker terminals.
- Select “OFF” if you want to deactivate the bi-amplifier function.

■ SCENE IR code setting SCENE IR

Use this feature to output the remote control signals at the REMOTE OUT jack automatically when this unit is in the SCENE mode.

Choices: **ON**, OFF

- Select “ON” when the component connected to the REMOTE OUT jack is the Yamaha component and has the capability of the SCENE control signals. This unit automatically sends the remote control signals to the component.
- Select “OFF” when the component connected to the REMOTE OUT jack is not the Yamaha component and does not have the capability of the SCENE control signals.

Note

If noises are output when you operate the SCENE function, set “SCENE IR” to “OFF”.

■ Tuner frequency step TU (Asia and General models only)

Use this feature to set the tuner frequency step according to the frequency spacing in your area.

Choices: AM10/FM100, **AM9/FM50**

- Select “AM10/FM100” for North, Central and South America.
- Select “AM9/FM50” for all other areas.

■ Initializing INIT.

Use this feature to reset all the parameters of this unit to the initial factory settings (see page 93).

Choices: **CANCEL**, RESET

- Select “CANCEL” not to reset any parameters of this unit.
- Select “RESET” to reset the parameters of this unit.

Notes

- This setting completely resets all the parameters of this unit including the “SET MENU” parameters. However, the advanced setup menu parameters will not be initialized.
- The initial factory settings are activated next time you turn on this unit.

Troubleshooting

Refer to the table below when this unit does not function properly. If the problem you are experiencing is not listed below or if the instruction below does not help, turn off this unit, disconnect the power cable, and contact the nearest authorized Yamaha dealer or service center.

■ General

| Problem | Cause | Remedy | See page |
|---|--|---|----------|
| This unit fails to turn on or enters the standby mode soon after the power is turned on. | The power cable is not connected or the plug is not completely inserted. | Connect the power cable firmly. | — |
| | The speaker impedance setting is incorrect. | Set the speaker impedance to match your speakers. | 23 |
| | The protection circuitry has been activated. | Make sure that all speaker wire connections on this unit and on all speakers are secure and that the wire for each connection does not touch anything other than its respective connection. | 11 |
| | This unit has been exposed to a strong external electric shock (such as lightning or strong static electricity). | Set this unit to the standby mode, disconnect the power cable, plug it back in after 30 seconds and then use it normally. | — |
| No sound. | Incorrect input or output cable connections. | Connect the cables properly. If the problem persists, the cables may be defective. | 13-19 |
| | No appropriate Audio input jack select has been set. | Set an appropriate Audio input jack select. | 36 |
| | Audio input jack select is set to “HDMI”, “COAX/OPT” or “ANALOG”. | Set Audio input jack select to “AUTO”. | 36 |
| | Audio input jack select is set to “ANALOG” while playing a source encoded in Dolby Digital or DTS. | Set Audio input jack select to “AUTO” or “COAX/OPT”. | 36 |
| | No appropriate input source has been selected. | Select an appropriate input source with Ⓡ INPUT <1/> (or the input selector buttons(④)). | 35 |
| | Speaker connections are not secure. | Secure the connections. | 11 |
| | The front speakers to be used have not been selected properly. | Select the front speakers with Ⓜ SPEAKERS. | 35 |
| | The volume is turned down. | Turn up the volume. | — |
| | The sound is muted. | Press Ⓜ MUTE or Ⓜ VOLUME +/- to resume audio output and then adjust the volume. | 37 |
| | Signals this unit cannot reproduce are being input from a source component, such as a CD-ROM. | Play a source whose signals can be reproduced by this unit. | — |
| | The HDMI components connected to this unit do not support the HDCP copy protection standards. | Connect HDMI components that support the HDCP copy protection standards. | 14 |
| | “SUPPORT AUDIO” is set to “Other” and “HDMI” audio signals are not being played back on this unit. | Set “SUPPORT AUDIO” to “HTR-6150” in “MANUAL SETUP”. | 70 |

| Problem | Cause | Remedy | See page |
|--|--|---|----------|
| The sound suddenly goes off. | The protection circuitry has been activated because of a short circuit, etc. | Check that the impedance setting is correct. | 23 |
| | | Check that the speaker wires are not touching each other and then turn this unit back on. | — |
| | The sleep timer has turned off this unit. | Turn on this unit, and play the source again. | — |
| | The sound is muted. | Press MUTE or VOLUME +/- to resume audio output. | 37 |
| Sound is heard from the speaker on one side only. | Incorrect cable connections. | Connect the cables properly. If the problem persists, the cables may be defective. | 11-19 |
| | Incorrect settings in "SP LEVEL". | Adjust the "SP LEVEL" settings. | 43 |
| Only the center speaker outputs substantial sound. | When playing a monaural source with a CINEMA DSP program, the source signal is directed to the center channel, and the front and surround speakers output effect sounds. | This is not malfunction. | — |
| No sound is heard from the center speaker. | "CENTER SP" in "SPEAKER SET" is set to "NONE". | Set "CENTER SP" to "SML" or "LRG". | 65 |
| | One of the HiFi DSP programs (except for 7ch Stereo) has been selected. | Try another sound field program. | 40 |
| No sound is heard from the surround speakers. | "SUR. L/R SP" in "SPEAKER SET" is set to "NONE". | Set "SUR. L/R SP" to "SML" or "LRG". | 66 |
| | This unit is in the "STRAIGHT" mode and a monaural source is being played back. | Press STRAIGHT so that "STRAIGHT" disappears from the front panel display. | 41 |
| No sound is heard from the surround back speakers. | "SUR. L/R SP" in "SPEAKER SET" is set to "NONE" and "SUR.B L/R SP" is automatically set to "NONE". | Set "SUR. L/R SP" and "SUR. B L/R SP" to a setting other than "NONE". | 66 |
| | "SUR.B L/R SP" in "SPEAKER SET" is set to "NONE". | Set "SUR.B L/R SP" to a setting other than "NONE". | 66 |
| No sound from the center, surround or surround back speakers when the FRONT B speakers are activated. | "FRONT B" in "SPEAKER SET" is set to "ZONE B". | Set "FRONT B" to "FRONT". | 65 |
| No sound is heard from the subwoofer. | "LFE/BASS OUT" in "SPEAKER SET" is set to "FRNT" when a Dolby Digital or DTS signal is being played. | Set "LFE/BASS OUT" to "SWFR" or "BOTH". | 66 |
| | "LFE/BASS OUT" in "SPEAKER SET" is set to "SWFR" or "FRNT" when a 2-channel source is being played. | Set "LFE/BASS OUT" to "SWFR" or "BOTH". | 66 |
| | The source does not contain low-frequency bass signals. | This is not malfunction. | — |

| Problem | Cause | Remedy | See page |
|--|---|--|-----------------|
| Dolby Digital or DTS sources cannot be played. (Dolby Digital or DTS indicator in the front panel display does not light up.) | The connected component is not set to output Dolby Digital or DTS digital signals. | Make an appropriate setting following the operating instructions for your component. | — |
| | Audio input jack select is set to “ANALOG”. | Set Audio input jack select to “AUTO”. | 36 |
| A humming sound is heard. | Incorrect cable connections. | Connect the audio cables firmly. If the problem persists, the cables may be defective. | — |
| The volume level cannot be increased, or the sound is distorted. | You are attempting to set the volume level higher than the maximum volume level. | Adjust “MAX VOL.” setting. | 69 |
| | The component connected to the AUDIO OUT (REC) jacks of this unit is turned off. | Turn on the power of the component. | — |
| The sound effect cannot be recorded. | It is not possible to record the sound effect with a recording component. | This is not malfunction. | — |
| A source cannot be recorded by an analog component connected to the AUDIO OUT (REC) jacks. | The source component is not connected to the analog AUDIO IN jacks of this unit. | Connect the source component to the analog AUDIO IN jacks. | 15, 19 |
| The sound field parameters and some other settings of this unit cannot be changed. | “MEMORY GUARD” in “OPTION MENU” is set to “ON”. | Set “MEMORY GUARD” to “OFF”. | 74 |
| This unit does not operate properly. | The internal microcomputer has been frozen by an external electric shock (such as lightning or excessive static electricity) or by a power supply with low voltage. | Disconnect the power cable from the AC wall outlet and then plug it in again after about 30 seconds. | — |
| No sound is heard from the connected HDMI component. | The HDMI component does not accept the multi-channel audio signals. | Convert the multi-channel audio signals to the 2-channel audio signals at the source component such as a DVD player. | — |
| “CHECK SP WIRES” appears in the front panel display. | Speaker cables are short-circuited. | Make sure all speaker cables are connected correctly. | 11 |
| There is noise interference from digital or radio frequency equipment. | This unit is too close to the digital or high-frequency equipment. | Move this unit further away from such equipment. | — |
| The picture is disturbed. | The video source uses scrambled or encoded signals to prevent dubbing. | This is not malfunction. | — |
| This unit suddenly enters the standby mode. | The internal temperature is too high and the overheat protection circuitry has been activated. | Wait about 1 hour for this unit to cool down and then turn it back on. | — |
| The video conversion function does not work. | Some digital signals are input via HDMI jack. | Turn off the power of the component connected to HDMI IN jacks. | 15 |

■ Tuner

| | Problem | Cause | Remedy | See page |
|----|---|---|--|----------|
| FM | FM stereo reception is noisy. | The characteristics of FM stereo broadcasts may cause this problem when the transmitter is too far away or the antenna input is poor. | Check the antenna connections. | 21 |
| | | | Try using a high-quality directional FM antenna. | — |
| | | | Use the manual tuning method. | 45 |
| | There is distortion, and clear reception cannot be obtained even with a good FM antenna. | There is multi-path interference. | Adjust the antenna position to eliminate multi-path interference. | — |
| | The desired station cannot be tuned into with the automatic tuning method. | The signal is too weak. | Use a high-quality directional FM antenna. | — |
| | | | Use the manual tuning method. | 45 |
| | Previously preset stations can no longer be tuned into. | This unit has been disconnected for a long period. | Set preset stations. | 46 |
| AM | The desired station cannot be tuned into with the automatic tuning method. | The signal is weak or the antenna connections are loose. | Tighten the AM loop antenna connections and orient it for the best reception. | — |
| | | | Use the manual tuning method. | 45 |
| | There are continuous crackling and hissing noises. | Noise can result from lightning, fluorescent lamps, motors, thermostats and other electrical equipment. | Use an outdoor antenna and a ground wire. This will help somewhat, but it is difficult to eliminate all noise. | — |
| | There are buzzing and whining noises. | A TV set is being used nearby. | Move this unit away from the TV set. | — |

■ XM Satellite Radio

If an operation takes longer than usual or an error occurs, one of the following messages may appear in the front panel display. In this case, read the cause and follow the corresponding remedies.

| Status message | Cause | Remedy | See page |
|----------------|---|--|----------|
| CHECK XM TUNER | The XM Mini-Tuner is not installed in the XM Mini-Tuner Dock or the XM Mini-Tuner Dock is not connected to this unit. | Confirm the XM Mini-Tuner is fully seated in the dock and check the XM Mini-Tuner Dock cable is connected to this unit. | 48 |
| CHECK ANTENNA | The XM antenna is not connected to the XM Mini-Tuner Dock or the XM antenna cable has become damaged. | Check that the XM antenna is securely connected to the XM Mini-Tuner Dock and check the antenna cable for damage. Replace the XM antenna if the cable is damaged. | 48 |
| CH UNAUTH | You may be attempting to tune to an XM channel that is blocked or that you cannot receive with your XM subscription package. | Consult the latest channel guide at http://www.xmradio.com/ (US residents) and http://www.xmradio.ca/ (Canadian residents) for the current list of channels. For information on receiving this channel, visit http://www.xmradio.com/ (US residents) and http://www.xmradio.ca/ (Canadian residents) or contact XM Satellite Radio at 1-800-967-2346 (US residents) and 1-877-GET XMSR (Canadian residents). | 49 |
| NO SIGNAL | The XM Mini-Tuner is not receiving the XM satellite signal. Something may be blocking the XM antenna's view of the satellites or the antenna is not properly aimed. | Check for antenna obstructions and reposition the XM antenna to get better signal reception. Use the "XM RADIO SET" screen in the video monitor to check the antenna reception level. See instructions supplied with the XM Mini-Tuner and Dock for antenna installation information. | 48, 75 |
| LOADING | The XM Mini-Tuner is acquiring audio or program information from the XM satellite signal. This message can also occur in weak XM signal conditions. Note that this unit may not respond to some operations while this message is displayed. | This message should disappear in a few seconds in good signal conditions. If you see this message often, reposition the XM antenna to get better signal reception. Use the "XM RADIO SET" screen in the video monitor to check the antenna reception level. | 75 |
| OFF AIR | The XM channel you selected is not currently broadcasting. | Check back at a later time; in the mean time, select another channel. | — |
| CH UNAVAILABLE | The selected channel is not available. The channel may have been reassigned to a different channel number. This message may occur initially with a new XM Mini-Tuner or a XM Mini-Tuner that has not received XM's signal for an extended period. | Consult the latest channel guide at http://www.xmradio.com/ (US residents) and http://www.xmradio.ca/ (Canadian residents) for the current list of channels. For cases of a new XM Mini-Tuner or a XM Mini-Tuner that has not received XM's signal for an extended period, allow the XM Mini-Tuner to receive the XM satellite signal for at least 5 minutes and then try to select the channel again. | — |
| -- -- -- | No artist name or song title is available for this selection. | No action required. | — |

■ SIRIUS Satellite Radio

If an operation takes longer than usual or an error occurs, one of the following messages may appear in the front panel display. In this case, read the cause and follow the corresponding remedies.

| Status message | Cause | Remedy | See page |
|--|---|---|----------|
| ANTENNA ERROR | The antenna is not connected to the SiriusConnect tuner properly. | Check the connection of the antenna and SiriusConnect tuner. | 53 |
| CHECK SR TUNER | The SiriusConnect tuner is not connected to the SIRIUS jack of this unit correctly. | Check the connection of the SiriusConnect tuner and this unit. | 53 |
| | The SiriusConnect tuner is not connected to the AC wall outlet. | Connect the power cable of the SiriusConnect tuner to the AC wall outlet. | 53 |
| NOT SUPPORTED | This unit does not support the connected SIRIUS Satellite Radio tuner. | Connect the SiriusConnect tuner that this unit supports, | 53 |
| ACQUIRING | The signal is too weak. | Adjust the orientation of the antenna of the SiriusConnect tuner. Use the “ANTENNA INFO” information in the front panel display or “SIRIUS Information” screen in the video monitor to check the antenna reception level. | 53, 58 |
| UPDATING | The SiriusConnect tuner is updating the channel list. | Wait until the updating is complete. | — |
| | The period of the subscription is end. | Contact SIRIUS Satellite Radio to renew the subscription. | 54 |
| F/W UPDATING | The SiriusConnect tuner is updating the firmware. | Wait until the updating is complete. | — |
| CALL SIRIUS (CALL 888-539- SIRIUS TO SUBSCRIBE) | The selected channel is not subscribed. | Contact SIRIUS Satellite Radio to subscribe the selected channel. URL: https://activate.siriusradio.com/ Phone: 1-888-539-SIRIUS (1-888-539-7474) | 54 |
| | | Select another channel. | 54 |
| SUB UPDATED | The subscription information is updated. | | |
| INVALID | The selected channel is currently out of service. | Select another channel. | 54 |
| Not Available | The operation you made is not available. | | |

■ AUTO SETUP
Before AUTO SETUP

| Error message | Cause | Remedy | See page |
|---------------|--|---|----------|
| Connect MIC! | Optimizer microphone is not connected. | Connect the supplied optimizer microphone to the OPTIMIZER MIC jack on the front panel. | 26 |
| Unplug HP! | Headphones are connected. | Unplug the headphones. | — |

During AUTO SETUP

| Error message | Cause | Remedy | See page |
|--------------------|---|---|------------|
| E-1:NO FRONT SP | Front L/R channel signals are not detected. | Check the front L/R speaker connections. | 11 |
| E-2:NO SUR.SP | A surround channel signal is not detected. | Check the surround speaker connections. | 11 |
| E-3:SBR->SBL | Only a right surround back channel signal is detected. | Connect the surround back speaker to the LEFT SURROUND BACK SPEAKERS terminal if you only have one surround back speaker. | 11 |
| E-4:NOISY | Background noise is too loud. | Try running "AUTO SETUP" in a quiet environment. | — |
| | | Turn off noisy electric equipment like air conditioners or move them away from the optimizer microphone. | — |
| E-5:CHECK SUR. | Surround back speakers are connected, though surround L/R speakers are not. | Connect surround speakers when you use surround back speakers. | 11 |
| E-6:NO MIC | The optimizer microphone was unplugged during the "AUTO SETUP" procedure. | Connect the supplied optimizer microphone to OPTIMIZER MIC jack on the front panel. | 26 |
| E-7:NO SIGNAL | The optimizer microphone does not detect test tones. | Check the microphone setting. | 26 |
| | | Check the speaker connections and placement. | 10, 11, 26 |
| E-8:USER CANCEL | The "AUTO SETUP" procedure was cancelled due to user activity. | Run "AUTO SETUP" again. | 26 |
| E-9:INTERNAL ERROR | An internal error occurred. | Run "AUTO SETUP" again. | 26 |

After AUTO SETUP

| Warning message | Cause | Remedy | See page |
|---------------------|--|--|----------|
| W-1:OUT OF PHASE | Speaker polarity is not correct. This message may appear depending on the speakers even when the speakers are connected correctly. | Check the speaker connections for proper polarity (+ or -). | 12 |
| W-2:OVER 24m (80ft) | The distance between the nearest speaker and the furthest speaker is out of adjustable range. | Bring the speaker closer to the listening position. | — |
| W-3:LEVEL ERROR | The difference of volume level among speakers is excessive. (No level correction is made.) | If “SWFR:TOO LOUD” or “SWFR:TOO LOW” appears, adjust the output volume of the subwoofer. | 26, 67 |
| | | Readjust the speaker installation so that all speakers are set in locations with similar conditions. | — |
| | | Check the speaker connections. | 11 |
| | | Use speakers of similar quality. | — |

Notes

- If the “ERROR” or “WARNING” screens appears, check the cause of the problem, then run “AUTO SETUP” again.
- If a warning message “W-1”, “W-2”, or “W-3” appears, corrections are made, but they may not be optimal.
- If an error message “E-9” occurs repeatedly, please contact a qualified Yamaha service center.

■ iPod

Note

In case of a transmission error without a status message appearing in the front panel and in the OSD, check the connection to your iPod (see page 20).

| Status message | Cause | Remedy | See page |
|----------------|--|---|----------|
| Loading... | This unit is in the middle of recognizing the connection with your iPod. | | |
| | This unit is in the middle of acquiring song lists from your iPod. | | |
| Connect error | There is a problem with the signal path from your iPod to this unit. | Turn off this unit and reconnect the Yamaha iPod universal dock to the DOCK terminal of this unit. | 20 |
| | | Try resetting your iPod. | — |
| Unknown iPod | The iPod being used is not supported by this unit. | Only iPod (Click and Wheel), iPod nano, and iPod mini are supported. | — |
| iPod connected | Your iPod is properly stationed in a Yamaha iPod universal dock (YDS-10, sold separately) connected to the DOCK terminal of this unit, and the connection between your iPod and this unit is complete. | | |
| Disconnected | Your iPod was removed from a Yamaha iPod universal dock (YDS-10, sold separately) connected to the DOCK terminal of this unit. | Station your iPod back in a Yamaha iPod universal dock (YDS-10, sold separately) connected to the DOCK terminal of this unit. | 20 |
| Unable to play | This unit cannot play back the songs currently stored on your iPod. | Check that the songs currently stored on your iPod are playable. | — |
| | | Store some other playable music files on your iPod. | — |

■ Bluetooth

| Status message | Cause | Remedy | See page |
|----------------|---|--|----------|
| Searching... | The Bluetooth adapter and the Bluetooth component is in the middle of the pairing. | | |
| | The Bluetooth adapter and the Bluetooth component is in the middle of establishing the connection. | | |
| Completed | The pairing is completed. | | |
| Canceled | The pairing is canceled. | | |
| BT connected | The connection between the Yamaha Bluetooth adapter (such as YBA-10, sold separately) and the Bluetooth component is established. | | |
| Disconnected | The Bluetooth component is disconnected from the Yamaha Bluetooth adapter (such as YBA-10, sold separately). | | |
| No BT Adapter | The Bluetooth adapter is not connected to the DOCK terminal. | Connect the Yamaha Bluetooth adapter (such as YBA-10, sold separately) to the DOCK terminal. | 20 |

■ Remote control

| Problem | Cause | Remedy | See page |
|--|---|---|----------|
| The remote control does not work nor function properly. | Wrong distance or angle. | The remote control functions within a maximum range of 6 m (20 ft) and no more than 30 degrees off-axis from the front panel. | 25 |
| | Direct sunlight or lighting (from an inverter type of fluorescent lamp, etc.) is striking the remote control sensor of this unit. | Reposition this unit. | — |
| | The batteries are weak. | Replace all batteries. | 3 |
| | The remote control code is not correctly set. | Set the remote control code correctly using “List of remote control codes” at the end of this manual. | 78 |
| | | Try setting another code for the same manufacturer using “List of remote control codes” at the end of this manual. | 78 |
| Even if the remote control code is correctly set, there are some models that do not respond to the remote control. | | | |

■ Resetting the system

Use this feature to reset all the parameters of this unit to the initial factory settings.

1 Press  SYSTEM OFF on the front panel to set this unit to the standby mode.

2 Press and hold  TONE CONTROL and then press  MAIN ZONE ON/OFF to turn on this unit.

The advanced setup menu appears in the front panel display.

3 Press  PROGRAM  /  to select “INIT.”.

4 Press  STRAIGHT repeatedly to select “RESET”.



Select “CANCEL” to cancel the initialization procedure without making any changes.

5 Press  MAIN ZONE ON/OFF to confirm your selection and set this unit to the standby mode.

Notes

- This procedure completely resets all the parameters of this unit including the “SET MENU” parameters. However, the advanced setup menu parameters will not be initialized.
- The initial factory settings are activated next time you turn on this unit.



To cancel the initialization procedure at any time without making any changes, press  STRAIGHT repeatedly to select “CANCEL” and then press  MAIN ZONE ON/OFF.

Glossary

■ Bi-amplification connection

A bi-amplification connection uses two amplifiers for a speaker. One amplifier is connected to the woofer section of a loudspeaker while the other is connected to the combined mid and tweeter section. With this arrangement each amplifier operates over a restricted frequency range. This restricted range presents each amplifier with a much simpler job and each amplifier is less likely to influence the sound in some way. The internal crossover of the speaker consists of a LPF (low pass filter) and a HPF (high pass filter). As its name implies, the LPF passes frequencies below a cutoff and rejects frequencies above the cutoff frequency. Likewise, the HPF passes frequencies above its cutoff.

■ CINEMA DSP

Since the Dolby Surround and DTS systems were originally designed for use in movie theaters, their effect is best felt in a theater having many speakers designed for acoustic effects. Since home conditions, such as room size, wall material, number of speakers, and so on, can differ so widely, it is inevitable that there are differences in the sound heard. Based on a wealth of actually measured data, Yamaha CINEMA DSP uses Yamaha original sound field technology to combine Dolby Pro Logic, Dolby Digital and DTS systems to provide the audiovisual experience of a movie theater in the listening room of your own home.

■ Component video signal

With the component video signal system, the video signal is separated into the Y signal for the luminance and the P_B and P_R signals for the chrominance. Color can be reproduced more faithfully with this system because each of these signals is independent. The component signal is also called the “color difference signal” because the luminance signal is subtracted from the color signal. A monitor with component input jacks is required in order to output component signals.

■ Composite video signal

With the composite video signal system, the video signal is composed of three basic elements of a video picture: color, brightness and synchronization data. A composite video jack on a video component transmits these three elements combined.

■ Dolby Digital

Dolby Digital is a digital surround sound system that gives you completely independent multi-channel audio. With 3 front channels (front L/R and center), and 2 surround stereo channels, Dolby Digital provides 5 full-range audio channels. With an additional channel especially for bass effects, called LFE (Low Frequency Effect), the system has a total of 5.1-channels (LFE is counted as 0.1 channel). By using 2-channel stereo for the surround speakers, more accurate moving sound effects and surround sound environment are possible than with Dolby Surround. The wide dynamic range from maximum to minimum volume reproduced by the 5 full-range channels and the precise sound orientation generated using digital sound processing provide listeners with unprecedented excitement and realism. With this unit, any sound environment from monaural up to a 5.1-channel configuration can be freely selected for your enjoyment.

■ Dolby Digital EX

Dolby Digital EX creates 6 full-bandwidth output channels from 5.1-channel sources. This is done using a matrix decoder that derives 3 surround channels from the 2 in the original recording. For the best results, Dolby Digital EX should be used with movie sound tracks recorded with Dolby Digital Surround EX. With this additional channel, you can experience more dynamic and realistic moving sound especially with scenes with “fly-over” and “fly-around” effects.

■ Dolby Pro Logic II

Dolby Pro Logic II is an improved technique used to decode vast numbers of existing Dolby Surround sources. This new technology enables a discrete 5-channel playback with 2 front left and right channels, 1 center channel, and 2 surround left and right channels instead of only 1 surround channel for conventional Pro Logic technology. There are three modes available: “Music mode” for music sources, “Movie mode” for movie sources and “Game mode” for game sources.

■ Dolby Pro Logic IIx

Dolby Pro Logic IIx is a new technology enabling discrete multi-channel playback from 2-channel or multi-channel sources. There are three modes available: “Music mode” for music sources, “Movie mode” for movie sources (for 2-channel sources only) and “Game mode” for game sources.

■ Dolby Surround

Dolby Surround uses a 4-channel analog recording system to reproduce realistic and dynamic sound effects: 2 front left and right channels (stereo), a center channel for dialog (monaural), and a surround channel for special sound effects (monaural). The surround channel reproduces sound within a narrow frequency range. Dolby Surround is widely used with nearly all video tapes and laser discs, and in many TV and cable broadcasts as well. The Dolby Pro Logic decoder built into this unit employs a digital signal processing system that automatically stabilizes the volume on each channel to enhance moving sound effects and directionality.

■ DTS 96/24

DTS 96/24 offers an unprecedented level of audio quality for multi-channel sound on DVD video, and is fully backward-compatible with all DTS decoders. “96” refers to a 96 kHz sampling rate compared to the typical 48 kHz sampling rate. “24” refers to 24-bit word length. DTS 96/24 offers sound quality transparent to the original 96/24 master, and 96/24 5.1-channel sound with full-quality full-motion video for music programs and motion picture soundtracks on DVD video.

■ DTS Digital Surround

DTS digital surround was developed to replace the analog soundtracks of movies with a 6.1-channel digital sound track, and is now rapidly gaining popularity in movie theaters around the world. DTS, Inc. has developed a home theater system so that you can enjoy the depth of sound and natural spatial representation of DTS digital surround in your home. This system produces practically distortion-free 6.1-channel sound (technically, front left and right, center, surround left and right, and LFE 0.1 (subwoofer) channels for a total of 5.1 channels). This unit incorporates a DTS-ES decoder that enables 6.1-channel reproduction by adding the surround back channel to the existing 5.1-channel format.

■ HDMI

HDMI (High-Definition Multimedia Interface) is the first industry-supported, uncompressed, all-digital audio/video interface. Providing an interface between any source (such as a set-top box or AV receiver) and an audio/video monitor (such as a digital television), HDMI supports standard, enhanced or high-definition video as well as multi-channel digital audio using a single cable. HDMI transmits all ATSC HDTV standards and supports 8-channel digital audio, with bandwidth to spare to accommodate future enhancements and requirements. When used in combination with HDCP (High-bandwidth Digital Content Protection), HDMI provides a secure audio/video interface that meets the security requirements of content providers and system operators. For further information on HDMI, visit the HDMI website at “<http://www.hdmi.org/>”.

■ LFE 0.1 channel

This channel reproduces low-frequency signals. The frequency range of this channel is from 20 Hz to 120 Hz. This channel is counted as 0.1 because it only enforces a low-frequency range compared to the full-range reproduced by the other 5/6 channels in Dolby Digital or DTS 5.1/6.1-channel systems.

■ Neo:6

Neo:6 decodes the conventional 2-channel sources for 6-channel playback by the specific decoder. It enables playback with the full-range channels with higher separation just like digital discrete signal playback. There are two modes available: “Music mode” for music sources and “Cinema mode” for movie sources.

■ Neural Surround

Neural Surround™ represents the latest advancement in surround technology and has been adopted by XM Satellite Radio for digital radio broadcast of surround recordings and live events in surround sound. Neural Surround™ employs psychoacoustic frequency domain processing which allows delivery of a more detailed sound stage with superior channel separation and localization of audio elements. System playback is scalable from 5.1 to 7.1 multi-channel surround playback.

■ PCM (Linear PCM)

Linear PCM is a signal format under which an analog audio signal is digitized, recorded and transmitted without using any compression. This is used as a method of recording CDs and DVD audio. The PCM system uses a technique for sampling the size of the analog signal per very small unit of time. Standing for “Pulse Code Modulation”, the analog signal is encoded as pulses and then modulated for recording.

■ Sampling frequency and number of quantized bits

When digitizing an analog audio signal, the number of times the signal is sampled per second is called the sampling frequency, while the degree of fineness when converting the sound level into a numeric value is called the number of quantized bits. The range of rates that can be played back is determined based on the sampling rate, while the dynamic range representing the sound level difference is determined by the number of quantized bits. In principle, the higher the sampling frequency, the wider the range of frequencies that can be played back, and the higher the number of quantized bits, the more finely the sound level can be reproduced.

■ SILENT CINEMA

Yamaha has developed a natural, realistic sound effect DSP algorithm for headphones. Parameters for headphones have been set for each sound field so that accurate representations of all the sound field programs can be enjoyed on headphones.

■ S-video signal

With the S-video signal system, the video signal normally transmitted using a pin cable is separated and transmitted as the Y signal for the luminance and the C signal for the chrominance through the S-video cable. Using the S VIDEO jack eliminates video signal transmission loss and allows recording and playback of even more beautiful images.

■ Virtual CINEMA DSP

Yamaha has developed a Virtual CINEMA DSP algorithm that allows you to enjoy DSP sound field surround effects even without any surround speakers by using virtual surround speakers. It is even possible to enjoy Virtual CINEMA DSP using a minimal two-speaker system that does not include a center speaker.

Specifications

AUDIO SECTION

- Minimum RMS Output Power for Front, Center, Surround, Surround Back
[U.S.A. and Canada models]
1 kHz, 0.9% THD, 8 Ω 90 W
[Other models]
1 kHz, 0.9% THD, 6 Ω 90 W
- Maximum Power for Front, Center, Surround, Surround Back (JEITA)
[U.S.A. and Canada models]
1 kHz, 10% THD, 8 Ω 115 W
[Other models]
1 kHz, 10% THD, 6 Ω 115 W
- Dynamic Power
[U.S.A. and Canada models]
(IHF, 8/6/4/2 Ω) 90/110/130/150 W
[Other models]
(IHF, 6/4/2 Ω) 100/110/125 W
- Dynamic Headroom [U.S.A. and Canada models]
8 Ω 0.18 dB
- Maximum Input Signal
CD, etc. Effect On, 1 kHz, 0.5% THD 2.0 V or more
- Frequency Response
CD, etc. to Front L/R 10 Hz to 100 kHz, -3 dB
- Total Harmonic Distortion
[U.S.A. and Canada models]
(1 kHz, 50 W, Front L/R, 8 Ω) 0.06% or less
[Other models]
(1 kHz, 50 W, Front L/R, 6 Ω) 0.06% or less
- Signal to Noise Ratio (IHF-A Network)
CD (200 mV) to Front L/R, Effect Off 98 dB or more
CD (250 mV) to Front L/R, Effect Off 100 dB or more
- Residual Noise (IHF-A Network)
Front L/R 150 μV or less
- Channel Separation (1 kHz/10 kHz)
CD, etc. (5.1 kΩ shorted) to Front L/R
..... 60 dB/45 dB or more
- Tone Control (Front L/R)
BASS Boost/Cut ±10 dB/100 Hz
TREBLE Boost/Cut ±10 dB/20 kHz
- Headphone Jack Rated Output/Impedance 400 mV/470 Ω
- Input Sensitivity/Input Impedance
CD, etc. 200 mV/47 kΩ
MULTI CH INPUT 200 mV/47 kΩ
- Output Level/Output Impedance
AUDIO OUT (REC) 200 mV/1.2 kΩ
SUBWOOFER OUTPUT 4 V/1.2 kΩ
- Filter Characteristics (fc=40/60/80/90/100/110/120/160/200 Hz)
H.P.F.
(FRONT SP, CENTER SP, SUR. L/R SP, SUR. B L/R SP:
SMALL/SML) 12 dB/oct.
L.P.F. (Subwoofer) 24 dB/oct.

VIDEO SECTION

- Video Signal Type (Gray back)
[U.S.A., Canada, Korea and General models] NTSC
[Other models] PAL
- Video Signal Type (Video Conversion) NTSC/PAL

- Signal Level
Composite 1 V_{p-p}/75 Ω
S-video 1 V_{p-p}/75 Ω (Y), 0.286 V_{p-p}/75 Ω (C)
Component 1 V_{p-p}/75 Ω (Y), 0.7 V_{p-p}/75 Ω (P_B/P_R)
- Signal to Noise Ratio 50 dB or more
- Maximum Input Level 1.5 V_{p-p} or more
- Frequency Response (MONITOR OUT)
Component Signal 5 Hz to 60 MHz, -3 dB

FM SECTION

- Tuning Range
[U.S.A. and Canada models] 87.5 to 107.9 MHz
[Asia and General models] 87.5/87.50 to 108.0/108.00 MHz
[Other models] 87.50 to 108.00 MHz
- 50 dB Quietening Sensitivity (IHF, 100% mod.)
Mono 2.8 μV (20.2 dBf)
- Signal to Noise Ratio (IHF)
Mono/Stereo 73 dB/70 dB
- Harmonic Distortion (1 kHz)
Mono/Stereo 0.5%/0.5%
- Antenna Input (unbalanced) 75 Ω

AM SECTION

- Tuning Range
[U.S.A. and Canada models] 530 to 1710 kHz
[Asia and General models] 530/531 to 1710/1611 kHz
[Other models] 531 to 1611 kHz

GENERAL

- Power Supply
[U.S.A. and Canada models] 120 V AC, 60 Hz
[Australia model] 240 V AC, 50 Hz
[Korea model] 220 V AC, 60 Hz
[China model] 220 V AC, 50 Hz
[Asia and General models]
..... 110-120/220-240 V AC, 50/60 Hz
- Power Consumption
[U.S.A. and Canada models] 240 W/320 VA
[General model] 260 W
[Other models] 240 W
- Standby Power Consumption 0.8 W or less
- Maximum Power Consumption [Asia and General models only]
5ch, 10% THD 490 W
- AC Outlets
[Australia model] 1 (100 W maximum)
[U.S.A., Canada and China models] ... 2 (Total 100 W maximum)
[Other model] 2 (Total 50 W maximum)
- Dimensions (W x H x D) 435 x 151 x 352 mm
(17-1/8" x 5-15/16" x 13-7/8")
- Weight 9.0 kg (19 lbs 13 oz)

* Specifications are subject to change without notice.

Index

■ Symbols

- <XM> - - -,
XM tuning status message 88

■ Numerics

- 1 SOUND MENU, Manual setup 63
- 2 INPUT MENU, Manual setup 63
- 2ch Stereo, Sound field program 40
- 3 OPTION MENU 73
- 3 OPTION MENU, Manual setup 64
- 7ch Stereo, Sound field program 40
- 96/24 indicator 24

■ A

- A)DISPLAY SET, Option menu 73
- A)INPUT ASSIGNMENT,
Input menu 71
- A)SPEAKER SET, Sound menu 65
- A.DELAY, Audio settings 69
- AC OUTLET(S) (SWITCHED) 22
- ACQUIRING, SIRIUS Satellite Radio
status message 89
- Activating XM Satellite Radio 49
- ALL CH SEARCH, XM tuning 55
- All Channel Search mode,
XM tuning 50, 55
- AM antenna connection 21
- AM tuning 45
- Amplifier function OSD display time,
Display settings 73
- ANTENNA ERROR, SIRIUS Satellite
Radio status message 89
- Audio components, Connection 19
- Audio delay, Audio settings 69
- Audio information 38
- Audio input jacks selection 36
- AUDIO jacks 13
- Audio jacks 13
- AUDIO SELECT 36
- Audio select, Option menu 74
- Audio settings, Sound menu 69
- Audio signal flow 15
- AUTO SETUP 26
- AUTO SETUP, Error message 90
- Automatic preset tuning,
FM/AM tuning 46
- Automatic tuning, FM/AM tuning 45

■ B

- B)INPUT RENAME,
Input menu 71
- B)MEMORY GUARD,
Option menu 74
- B)SPEAKER LEVEL,
Sound menu 67
- Background Video,
Multi channel input setup 72
- BGV, Multi channel input setup 72
- BI-AMP, Advanced setup 82
- Bi-Amplifier, Advanced setup 82

- Bluetooth setting, Option menu 75
- BT connected,
Bluetooth status message 92

■ C

- C)AUDIO SELECT, Option menu 74
- C)SP DISTANCE, Sound menu 68
- C)VOLUME TRIM, Input menu 72
- CALL SIRIUS, SIRIUS Satellite Radio
status message 89
- Canceled, Troubleshooting 92
- CAT SEARCH, XM tuning 55
- Category Search mode, XM tuning 50
- CD player, Connection 19
- CD recorder, Connection 19
- CENTER SP, Speaker settings 65
- Center speaker equalizer,
Sound menu 68
- Center speaker, Speaker settings 65
- Center width, Sound field parameter 42
- CHECK ANTENNA, XM tuning status
message 88
- CHECK SR TUNER, SIRIUS Satellite
Radio status message 89
- CINEMA DSP indicator 25
- COAXIAL IN (1),
Input assignment 71
- COAXIAL INPUT assignment,
Input assignment 71
- COAXIAL INPUT jacks 71
- Completed,
Bluetooth status message 92
- COMPONENT VIDEO jacks 13
- Connect error, iPod controlling status
message 91
- Connect MIC!,
Auto setup error message 90
- Connecting to the FRONT A
terminals 12
- Connection,
AM antenna connection 21
- Connection, Audio components 19
- Connection, CD player 19
- Connection, CD recorder 19
- Connection, DVD player 17
- Connection, DVD recorder 18
- Connection, external decoder 19
- Connection, FM antenna 21
- Connection, HDMI 14
- Connection, MD recorder 19
- Connection, Multi-format player 19
- Connection, Power cable 22
- Connection, PVR 18
- Connection, set-top boxes 18
- Connection, VCR 18
- Connection, Video components 16
- Connection,
Yamaha iPod universal dock 20
- Controlling a TV 76

- Controlling other components,
Remote control 77
- Controlling this unit,
Remote control 76
- Creating original SCENE
templates 33
- CROSSOVER, Speaker settings 67
- Crossover, Speaker settings 67
- CT WIDTH,
Sound field parameter 42
- Current status display 37

■ D

- D)CENTER GEQ, Sound menu 68
- D)DECODER MODE, Input menu 72
- D)PARAM. INI, Option menu 74
- Decoder indicators 24
- Decoder mode, Input menu 72
- Decoder select mode,
Decoder mode 72
- DIGITAL AUDIO COAXIAL jacks ... 13
- DIGITAL AUDIO OPTICAL jacks ... 13
- DIMENSION,
Sound field parameter 42
- Dimension,
Sound field parameter 42
- DIMMER, Display settings 73
- Dimmer, Display settings 73
- DIRECT 43
- Direct Number Access mode,
XM tuning 50
- Direct number access mode,
XM tuning 55
- Disconnected,
Bluetooth status message 92
- Disconnected,
iPod controlling status message 91
- Display settings,
Option menu 73
- Displaying the XM Satellite Radio
information 52
- DIST 28
- DIST, Auto setup result 28
- DISTANCE 27
- DISTANCE, Auto setup 27
- DOCK indicator 24
- DSP LEVEL,
Sound field parameter 42
- DSP level,
Sound field parameter 42
- DTS decoder prioritize setting,
Decoder mode 72
- DVD player connection 17
- DVD recorder connection 18
- Dynamic range, Sound menu 69

■ E

- E)EXTD SUR., Sound menu 70
- E)LFE LEVEL, Sound menu 68
- E)MULTI CH SET, Input menu 72

- E)XM RADIO SET,
Option menu 75
- E-1:NO FRONT SP,
Auto setup error message 90
- E-2:NO SURR.SP,
Auto setup error message 90
- E-3:SBR->SBL,
Auto setup error message 90
- E-4:NOISY,
Auto setup error message 90
- E-5:CHECK SUR.,
Auto setup error message 90
- E-6:NO MIC,
Auto setup error message 90
- E-7:NO SIGNAL,
Auto setup error message 90
- E-8:USER CANCEL,
Auto setup error message 90
- E-9:INTERNAL ERROR,
Auto setup error message 90
- Effect level, Sound field parameter 42
- ENHANCER indicator 24
- Exchange, Preset station,
FM/AM tuning 47
- Extended surround, Sound menu 70
- External decoder connection 19
- **F**
- F)DYNAMIC RANGE,
Sound menu 69
- F/W UPDATING, SIRIUS Satellite Radio
status message 89
- Factory presets,
Advanced setup 83
- FL SCROLL, Display settings 73
- FM antenna 21
- FM antenna connection 21
- FM tuning 45
- FRONT B speaker setting,
Speaker settings 65
- FRONT B, Speaker settings 65
- Front input,
Multi-channel input setup 72
- Front panel display 24
- Front panel display scroll,
Display settings 73
- FRONT SP, Speaker settings 65
- Front speakers, Speaker settings 65
- FRONT,
Multi-channel input setup 72
- **G**
- G)AUDIO SET, Sound menu 69
- G)SIRIUS SET 75
- Games, Sound field program 40
- **H**
- H) HDMI SET, Sound menu 70
- Hall, Sound field program 40
- HDMI indicator 24
- HDMI set, Sound menu 70
- HDMI, Connection 14
- HEADPHONE, Dynamic range 69
- Headphone, Dynamic range 69
- HEADPHONE,
Low-frequency effect level 68
- Headphone,
Low-frequency effect level 68
- Headphones 37
- Headphones indicator 24
- **I**
- I) EXTD SUR., Sound menu 70
- Infrared window, Remote control 25
- INI.VOL., Audio settings 69
- Initial volume, Audio settings 69
- Input assignment, Input menu 71
- INPUT CH,
Multi-channel input setup 72
- Input channel and
speaker indicators 25
- Input channel indicators 25
- Input channels,
Multi-channel input setup 72
- Input menu, Manual setup 63
- Input rename, Input menu 71
- Input source indicators 24
- Input source information display 38
- INVALID, SIRIUS Satellite Radio status
message 89
- iPod connected, iPod controlling status
message 91
- iPod control, Status message 91
- iPod using 59
- **J**
- Jazz, Sound field program 40
- **L**
- LFE/BASS OUT, Speaker settings 66
- LFE/Bass out, Speaker settings 66
- LOADING,
XM tuning status message 88
- Loading...,
iPod controlling status message 91
- Low-frequency effect level,
Sound menu 68
- LVL 28
- LVL, Auto setup result 28
- **M**
- Manual preset tuning,
FM/AM tuning 46
- MANUAL SETUP, SET MENU 63
- Manual setup, SET MENU 63
- Manual tuning, FM/AM tuning 45
- MAX VOL., Audio settings 69
- Maximum volume, Audio settings 69
- MD recorder, Connection 19
- Memory guard, Option menu 74
- Menu browse mode,
iPod controlling 60
- Movie Dramatic,
Sound field program 40
- Movie Spacious,
Sound field program 40
- MULTI CH INPUT component
selection 36
- MULTI CH INPUT jacks 19
- Multi channel input setup,
Input menu 72
- Multi-channel source
with headphones 41
- Multi-format player connection 19
- Multi-information display 25
- MULTI-ZONE Configuration 79
- Music Enh. 2ch,
Sound field program 40
- Music Enh. 7ch,
Sound field program 40
- MUTE 37
- MUTE indicator 24
- MUTE TYPE, Audio settings 69
- Muting 37
- **N**
- Neo:6 Music 41
- Neural Surround 41
- Night listening mode 44
- No BT Adapter,
Bluetooth status message 92
- NO SIGNAL,
XM tuning status message 88
- Not Available, SIRIUS Satellite Radio
status message 89
- NOT SUPPORTED, SIRIUS Satellite
Radio status message 89
- Number of speakers 28
- Number of speakers,
Auto setup result 28
- **O**
- OFF AIR,
XM tuning status message 88
- OPTICAL IN (2),
Input assignment 71
- OPTICAL IN (3),
Input assignment 71
- OPTICAL INPUT assignment,
Input assignment 71
- OPTIMIZER MIC jack,
Auto setup 26
- Optimizer microphone 26
- Optimizer microphone,
Auto setup 26
- Optimizing speaker setting 26
- Option menu, Manual setup 64
- OSD SHIFT, Display settings 73
- OSD shift, Display settings 73
- OSD-AMP, Display settings 73
- OSD-SOURCE, Display settings 73
- Other components controlling
by remote control 77
- Other components controlling,
Remote control 77
- **P**
- PANORAMA,
Sound field parameter 42
- Panorama,
Sound field parameter 42

- Parameter initialization,
 - Option menu 74
 - PARENTAL LOCK, SIRIUS Satellite
 - Radio setting 75
 - PCM indicator 24
 - PHONES jack 37
 - Play information display,
 - iPod controlling 60
 - Playing video sources
 - in the background 38
 - PLII Game 41
 - PLII Movie 41
 - PLII Music 41
 - PLIIX Game 41
 - PLIIX Movie 41
 - PLIIX Music 41
 - Pop/Rock, Sound field program 40
 - Power cable, Connection 22
 - Preset channel setting,
 - XM tuning 51, 56
 - Preset SCENE templates 32
 - Preset Search mode,
 - XM tuning 50, 55
 - PRESET SEARCH, XM tuning 55
 - Preset station exchange,
 - FM/AM tuning 47
 - Preset station selection,
 - FM/AM tuning 47
 - PRESET, Advanced setup 83
 - Pro Logic 41
 - Pure hi-fi sound 43
 - PVR connection 18
- R**
- Remote control codes iii
 - Remote control, Troubleshooting 93
 - REMOTE IN/OUT jacks 20
 - Rename, SCENE template 33
 - Repeat 60
 - Repeat, iPod controlling 60
 - Resetting the system 93
- S**
- S VIDEO jacks 13
 - SB L/R SP, Speaker settings 66
 - SCENE 7
 - SCENE IR code setting,
 - Advanced setup 83
 - SCENE IR, Advanced setup 83
 - SCENE template selection 30
 - Searching...,
 - Bluetooth status message 92
 - Selection, Audio input jacks 36
 - Selection,
 - MULTI CH INPUT component 36
 - Selection, Preset station,
 - FM/AM tuning 47
 - Selection, SCENE template 30
 - SET MENU 63
 - Setting remote control codes 78
 - Setting SCENE template input source,
 - Remote control 34
 - Set-top box connection 18
 - Shuffle, iPod controlling 60
 - SILENT CINEMA 41
 - SILENT CINEMA indicator 25
 - Simple remote mode,
 - iPod controlling 59
 - SIRIUS Satellite Radio 89
 - SIRIUS Satellite Radio
 - parental lock 75
 - SIRIUS Satellite Radio Parental Lock,
 - Advanced setup 82
 - SIRIUS Satellite Radio setting 75
 - SIRIUS Satellite Radio tuning 53
 - SiriusConnect tuner 53
 - SIZE 27
 - SIZE, Auto setup 27
 - SLEEP indicator 25
 - Sleep timer 39
 - Sound field programs
 - with headphones 41
 - Sound menu, Manual setup 63
 - Source feature OSD display time,
 - Display settings 73
 - SP 28
 - SP A B indicators 24
 - SP IMP., Advanced setup 82
 - SP, Auto setup result 28
 - Speaker distance 27, 28
 - Speaker distance, Auto setup 27
 - Speaker distance,
 - Auto setup result 28
 - Speaker distance, Sound menu 68
 - Speaker distances,
 - Speaker distance 68
 - Speaker impedance setting 23
 - Speaker impedance,
 - Advanced setup 82
 - Speaker level 28
 - Speaker level adjustment 43
 - Speaker level, Auto setup result 28
 - Speaker level, Sound menu 67
 - Speaker settings, Sound menu 65
 - Speaker size 27
 - Speaker size, Auto setup 27
 - Speaker wiring 27
 - Speaker wiring, Auto setup 27
 - Speaker wiring/volume level,
 - Auto setup 27
 - SPEAKER, Dynamic range 69
 - Speaker, Dynamic range 69
 - SPEAKER,
 - Low-frequency effect level 68
 - Speaker,
 - Low-frequency effect level 68
 - Specifications 97
 - SR PIN, Advanced setup 82
 - Standby mode, Zone 2 81
 - STRAIGHT 41
 - Straight 41
 - SUB UPDATED, SIRIUS Satellite Radio
 - status message 89
 - SUBWOOFER PHASE,
 - Speaker settings 67
 - Subwoofer phase, Speaker settings 67
 - SUPPORT AUDIO, HDMI set 70
 - Support audio, HDMI set 70
 - SUR. L/R SP, Speaker settings 66
 - Surround back left/right speakers,
 - Speaker settings 66
 - Surround left/right speakers,
 - Speaker settings 66
- T**
- Test tone,
 - Center speaker equalizer 68
 - TEST, Center speaker equalizer 68
 - Tonal quality adjustment 43
 - Troubleshooting 84
 - TU, Advanced setup 83
 - Tuner (FM/AM),
 - Troubleshooting 87
 - Tuner frequency step,
 - Advanced setup 83
 - Tuner indicators 24
 - Turning off the power 23
 - Turning on the power 23
 - TV Sports, Sound field program 40
- U**
- Unable to play, iPod controlling status
 - message 91
 - UNIT, Speaker distance 68
 - Unit, Speaker distance 68
 - Unknown iPod, iPod controlling status
 - message 91
 - Unplug HP!,
 - Auto setup error message 90
 - UPDATING, SIRIUS Satellite Radio
 - status message 89
 - UPDATING,
 - XM tuning status message 88
- V**
- VCR connection 18
 - VIDEO AUX jacks, Front panel 21
 - Video components, Connection 16
 - VIDEO CONV., Display settings 73
 - Video conversion,
 - Display settings 73
 - Video information 38
 - VIDEO jacks 13
 - Video jacks 13
 - Video signal flow 15
 - Video sources in the background 38
 - Virtual CINEMA DSP 41
 - VIRTUAL indicator 25
 - VOLTAGE SELECTOR 3
 - VOLUME level indicator 24
 - Volume Trim, Input menu 72
- W**
- W-1:OUT OF PHASE,
 - Auto setup error message 91
 - W-2:DISTANCE ERROR,
 - Auto setup error message 91
 - W-3:LEVEL ERROR,
 - Auto setup error message 91
 - WIRING/LEVEL 27
 - WIRING/LEVEL, Auto setup 27

■ X

| | |
|---------------------------------|----|
| XM ANTENNA, | |
| XM Radio setting | 75 |
| XM Mini-Tuner Dock | 48 |
| XM Radio antenna, | |
| XM Radio setting | 75 |
| XM Radio setting, | |
| Option menu | 75 |
| XM Satellite Radio tuning | 48 |
| XM Satellite Radio, | |
| Status message | 88 |



■ Y

| | |
|---------------------------------|----|
| Yamaha iPod universal dock, | |
| Connection | 20 |
| Yamaha Parametric Room Acoustic | |
| Optimizer | 26 |
| YPAO | 26 |
| YPAO (Yamaha Parametric Room | |
| Acoustic Optimizer) | 26 |
| YPAO indicator | 24 |

■ Z

| | |
|-----------------------|----|
| Zone 2 | 79 |
| ZONE2 indicator | 24 |

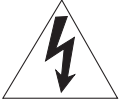
PRÉCAUTIONS CONCERNANT LA SÉCURITÉ

| | | |
|---|---|---|
|  | CAUTION RISK OF ELECTRIC SHOCK DO NOT OPEN |  |
|---|---|---|

ATTENTION: POUR RÉDUIRE LES RISQUES D'INCENDIE ET DE DÉCHARGE ÉLECTRIQUE, NE PAS RETIRER LE COUVERCLE (OU LE PANNEAU ARRIÈRE). AUCUNE PIÈCE INTERNE NE PEUT ÊTRE CHANGÉE PAR L'UTILISATEUR. POUR L'ENTRETIEN, S'ADRESSER À UN PERSONNEL QUALIFIÉ.

• Explication des symboles



L'éclair avec une flèche à l'intérieur d'un triangle équilatéral est destiné à attirer l'attention de l'utilisateur sur la présence d'une "tension dangereuse" non isolée à l'intérieur du produit, pouvant être suffisamment élevée pour constituer un risque d'électrocution.



Le point d'exclamation à l'intérieur d'un triangle équilatéral est destiné à attirer l'attention de l'utilisateur sur la présence d'instructions importantes sur l'emploi ou de la maintenance (réparation) de l'appareil dans la documentation fournie.

- 1 Lire ces instructions – Avant d'utiliser ce produit, lire attentivement les instructions relatives à la sécurité et à l'emploi.
 - 2 Conserver ces instructions – Conserver ce mode d'emploi et les instructions concernant la sécurité pour toute référence future.
 - 3 Lire toutes les mises en garde – Tenir compte de tous les avertissements sur ce produit et dans le mode d'emploi.
 - 4 Suivre les instructions – Suivre toutes les instructions concernant le fonctionnement et l'emploi de ce produit.
 - 5 Nettoyage – Débrancher ce produit de la prise secteur avant de le nettoyer. Ne pas utiliser de nettoyeurs liquides ni d'aérosols.
 - 6 Fixations – Ne pas utiliser de fixations non recommandées par le fabricant dans la mesure où elles peuvent être dangereuses.
 - 7 Eau et humidité – Ne pas utiliser ce produit à proximité d'eau, par exemple près d'une baignoire, d'une cuvette, d'un évier ou d'un bac, dans un sous-sol humide, près d'une piscine, etc.
 - 8 Accessoires – Ne pas poser ce produit sur un chariot, un trépied, un support, une table instable, etc. En tombant, ce produit pourrait être endommagé ou blesser un enfant ou un adulte. Utiliser le chariot, le trépied, le support ou la table recommandé par le fabricant ou vendu avec ce produit seulement. Pour le montage de ce produit, suivre les instructions du fabricant et utiliser les accessoires conseillés par le fabricant.
 - 9 Déplacer ce produit avec précaution s'il est transporté sur un chariot. Un arrêt brusque, l'utilisation d'une force excessive et les surfaces irrégulières risquent de déstabiliser le chariot et le produit et de les renverser.
- 
- 10 Ventilation – Les fentes et ouvertures dans le coffret servent à la ventilation et permettent à ce produit de fonctionner correctement en le protégeant d'une surchauffe. Elles ne doivent pas être bloquées ni couvertes. Ce produit ne doit pas être posé sur un lit, un sofa, une couverture ou une surface similaire pouvant bloquer ou couvrir les ouvertures. Il ne doit pas non plus être installé à un endroit confiné, comme dans une bibliothèque ou un meuble, à moins que la ventilation soit suffisante ou que cela soit autorisé dans le manuel du fabricant.
 - 11 Sources d'alimentation – Ce produit doit être raccordé à la source d'alimentation indiquée sur la plaque signalétique. En cas de doute, s'adresser au revendeur ou au fournisseur d'électricité. En ce qui concerne les produits fonctionnant sur batterie ou sur d'autres sources, se référer au mode d'emploi.
 - 12 Mise à la terre et fiche polarisée – Ce produit est muni d'une fiche polarisée (une fiche avec une lame plus large que l'autre). Par mesure de sécurité, cette fiche ne rentre que d'une seule façon dans la prise. Si la fiche ne peut pas être insérée à fond dans la prise, essayer dans le sens inverse. Si ce n'est pas possible, s'adresser à un électricien pour faire remplacer la prise. Ne pas modifier le système de sécurité de la fiche.
 - 13 Protection des cordons d'alimentation – Les cordons d'alimentation doivent être disposés de manière à ce qu'ils ne soient pas piétinés ni coincés par des objets. Faire tout particulièrement attention au niveau des fiches, des cordons, des prises de courant électrique et de la sortie du cordon de ce produit.
 - 14 Foudre – Par mesure de protection contre la foudre, débrancher ce produit de la prise secteur ainsi que de l'antenne ou du système câblé en cas d'orage ou d'absence prolongée. Ainsi il ne risquera pas d'être endommagé par la foudre ou un surtension de courant.
 - 15 Lignes électriques – Une antenne extérieure ne doit pas être installée près de lignes électriques aériennes, d'un éclairage ou de circuits électriques, ni aux endroits où ces lignes ou circuits risqueraient de tomber sur l'antenne. Lors de l'installation d'une antenne extérieure, faire très attention à ne pas toucher les lignes ou circuits électriques, car ceci peut être mortel.
 - 16 Surcharge – Ne pas surcharger les prises électriques, les cordons rallonges ni les prises de courant électrique pour éviter tout risque d'incendie ou de chocs électriques.
 - 17 Pénétration d'objets ou de liquides – Ne jamais insérer d'objets dans les ouvertures de ce produit, qui puissent toucher des éléments sous tension ou court-circuiter des pièces. Ceci peut causer un incendie ou un choc électrique. Ne pas renverser de liquide sur ce produit.
 - 18 Réparation – Ne pas essayer de réparer soi-même cet appareil, car l'ouverture ou le retrait des couvercles peut exposer à des tensions dangereuses ou à d'autres problèmes. Confier toute réparation à un personnel qualifié.
 - 19 Dommage exigeant une réparation – Débrancher ce produit de la prise secteur et s'adresser à un personnel qualifié dans les situations suivantes:
 - a) Le cordon d'alimentation ou la fiche a été endommagé;
 - b) Du liquide ou des objets sont tombés dans ce produit;
 - c) Ce produit a été exposé à la pluie ou à l'eau;

- d) Ce produit ne fonctionne pas selon les instructions du manuel. N'utiliser que les commandes décrites dans le mode d'emploi car un réglage inadéquat de toute autre commande peut entraîner des dommages exigeant des réparations onéreuses par un technicien qualifié;
 - e) Ce produit est tombé ou a été endommagé d'une autre manière;
 - f) Les performances de ce produit changent de manière significative.
- 20** Pièces de rechange – Si des pièces doivent être changées, s'assurer que le technicien utilise bien les pièces de rechange spécifiées par le fabricant ou possédant les mêmes caractéristiques que les pièces d'origine. L'emploi de toute autre pièce peut entraîner un incendie, des chocs électriques ou un autre problème.
- 21** Sécurité – Après un entretien ou des réparations, demander au technicien d'effectuer les contrôles nécessaires pour qu'il s'assure que ce produit fonctionne normalement.
- 22** Montage au mur ou au plafond – Cet appareil doit être fixé au mur ou au plafond selon les instructions du fabricant.
- 23** Chaleur – Ce produit doit être installé à l'écart de sources de chaleur, comme les radiateurs, fourneaux et autres produits produisant de la chaleur (amplificateurs compris).

Remarque à l'attention de l'installateur du système CATV:

Cette remarque est destinée à attirer l'attention de l'installateur du système CATV sur l'article 820-40 de NEC qui fournit des recommandations pour une mise à la terre correcte, et spécifie en particulier que le câble de terre doit être relié au système de mise à la terre du bâtiment, le plus près possible de l'entrée du câble.

- 24** Mise à la terre de l'antenne extérieure – Si une antenne extérieure ou le système câblé est raccordé à ce produit, s'assurer que l'antenne ou le câble soit mis à la masse par mesure de protection contre les hausses de tension et les charges statiques. L'article 810 du Code Electrique National, No. 70 ANSI/NFPA, fournit les informations nécessaires sur une mise à la terre correcte d'un mât et de son support et du fil conducteur au dispositif de décharge de l'antenne, le calibre des conducteurs de mise à la terre, l'emplacement du dispositif de décharge de l'antenne, la connexion aux électrodes et l'électrode requise pour la mise à la terre.

EXEMPLE DE MISE A LA TERRE D'UNE ANTENNE

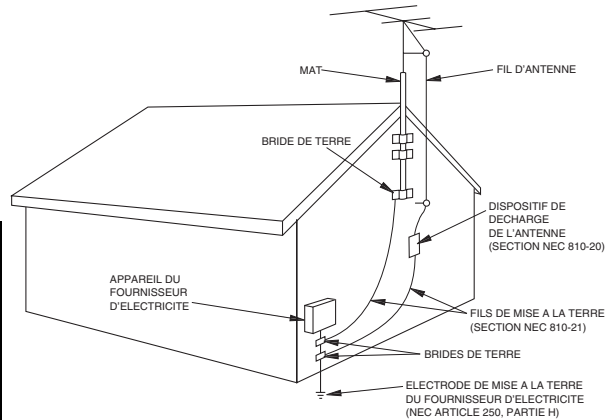

NEC - CODE ELECTRIQUE NATIONAL

Informations de la FCC (Pour les clients résidents aux États-Unis)

- 1 AVIS IMPORTANT: NE PAS APPORTER DE MODIFICATIONS À CET APPAREIL !**
Ce produit est conforme aux exigences de la FCC s'il est installé selon les instructions du mode d'emploi. Toute modification non approuvée expressément par Yamaha peut invalider l'autorisation, accordée par la FCC, d'utiliser ce produit.
- 2 IMPORTANT:** N'utiliser que des câbles blindés de haute qualité pour le raccordement de ce produit à des accessoires et/ou à un autre produit. Seuls le ou les câbles fournis avec le produit DOIVENT être utilisés. Suivre les instructions concernant l'installation. Le non respect des instructions peut invalider l'autorisation, accordée par la FCC, d'utiliser ce produit aux États-Unis.
- 3 REMARQUE:** Ce produit a été testé et déclaré conforme aux normes relatives aux appareils numériques de Classe "B", telles que fixées dans l'Article 15 de la Réglementation FCC. Ces normes sont destinées à assurer une protection suffisante contre les interférences nuisibles avec d'autres appareils électroniques dans une installation résidentielle.
Cet équipement génère et utilise des fréquences radio qui, en cas d'installation et d'utilisation non conformes aux instructions du mode d'emploi, peuvent être à l'origine d'interférences empêchant d'autres appareils de fonctionner.

Cependant, la conformité à la Réglementation FCC ne garantit pas l'absence d'interférences dans une installation particulière. Si ce produit devait produire des interférences, ce qui peut être déterminé en "ÉTEIGNANT" et en "RALLUMANT" le produit, l'utilisateur est invité à essayer de corriger le problème d'une des manières suivantes:

Réorienter ce produit ou le dispositif affecté par les interférences.

Utiliser des prises d'alimentation branchées sur différents circuits (avec interrupteur de circuit ou fusible) ou installer un ou des filtres pour ligne secteur.

Dans le cas d'interférences radio ou TV, changer de place l'antenne et la réorienter. Si l'antenne est un conducteur plat de 300 ohms, remplacer ce câble par un câble de type coaxial.

Si ces mesures ne donnent pas les résultats escomptés, prière de contacter le détaillant local autorisé à commercialiser ce type de produit. Si ce n'est pas possible, prière de contacter Yamaha Electronics Corp., États-Unis, 6660 Orangethorpe Ave, Buena Park, CA 90620.

Les déclarations précédentes NE concernent QUE les produits commercialisés par Yamaha Corporation of America ou ses filiales.

Attention: Veuillez lire ce qui suit avant d'utiliser l'appareil.

- 1 Pour utiliser l'appareil au mieux de ses possibilités, lisez attentivement ce mode d'emploi. Conservez-le soigneusement pour référence.
- 2 Installez cet appareil audio dans un endroit bien aéré, frais, sec et propre – à l'abri de la lumière directe du soleil, des sources de chaleur ou de vibration, des poussières, de l'humidité et du froid. Ménagez un espace libre d'au moins 30 cm au-dessus, 20 cm sur la gauche et la droite et 20 cm à l'arrière de l'appareil pour qu'il soit bien ventilé.
- 3 Placez l'appareil loin des équipements, moteurs et transformateurs électriques, pour éviter les ronflements parasites.
- 4 N'exposez pas l'appareil à des variations brutales de température, ne le placez pas dans un environnement très humide (par exemple dans une pièce contenant un humidificateur) car cela peut entraîner la condensation d'humidité à l'intérieur de l'appareil qui elle-même peut être responsable de secousse électrique, d'incendie, de dommage à l'appareil ou de blessure corporelle.
- 5 Evitez d'installer l'appareil dans un endroit où des objets peuvent tomber, ainsi que là où l'appareil pourrait être exposé à des éclaboussures ou des gouttes d'eau. Sur le dessus de l'appareil, ne placez pas:
 - d'autres appareils qui peuvent endommager la surface de l'appareil ou provoquer sa décoloration.
 - des objets se consumant (par exemple, une bougie) qui peuvent être responsables d'incendie, de dommage à l'appareil ou de blessure corporelle.
 - des récipients contenant des liquides qui peuvent être à l'origine de secousse électrique ou de dommage à l'appareil.
- 6 Ne couvrez pas l'appareil d'un journal, d'une nappe, d'un rideau, etc. car cela empêcherait l'évacuation de la chaleur. Toute augmentation de la température intérieure de l'appareil peut être responsable d'incendie, de dommage à l'appareil ou de blessure corporelle.
- 7 Ne branchez la fiche du cordon d'alimentation de l'appareil sur une prise secteur que lorsque tous les raccordements ont été effectués.
- 8 Ne pas faire fonctionner l'appareil à l'envers. Il risquerait de chauffer et d'être endommagé.
- 9 N'exercez aucune force excessive sur les commutateurs, les boutons et les cordons.
- 10 Pour débrancher la fiche du câble d'alimentation au niveau de la prise secteur, saisissez la fiche et ne tirez pas sur le câble.
- 11 Ne nettoyez pas l'appareil au moyen d'un solvant chimique, ce qui pourrait endommager la finition. Utilisez un chiffon sec et propre.
- 12 N'alimentez l'appareil qu'à partir de la tension prescrite. Alimenter l'appareil sous une tension plus élevée est dangereux et peut être responsable d'incendie, de dommage à l'appareil ou de blessure corporelle. Yamaha ne saurait être tenue responsable des dommages résultant de l'alimentation de l'appareil sous une tension autre que celle prescrite.
- 13 Pour empêcher tout dommage causé par les éclairs, déconnectez le câble d'alimentation de la prise murale et les antennes extérieures pendant un orage.
- 14 Ne tentez pas de modifier ni de réparer l'appareil. Consultez le service Yamaha compétent pour toute réparation qui serait requise. Le coffret de l'appareil ne doit jamais être ouvert, quelle que soit la raison.
- 15 Si vous envisagez de ne pas vous servir de l'appareil pendant une longue période (par exemple, pendant les vacances), débranchez la fiche du cordon d'alimentation au niveau de la prise secteur.
- 16 Installez cet appareil à proximité de la prise secteur et à un emplacement où la fiche du câble d'alimentation est facilement accessible.
- 17 Lisez la section intitulée "Guide de dépannage" où figure une liste d'erreurs de manipulation communes avant de conclure que l'appareil présente une anomalie de fonctionnement.
- 18 Avant de déplacer cet appareil, appuyez sur **ⓈYSTEM OFF** pour mettre en veille, puis débranchez le câble d'alimentation de la prise murale.
- 19 **VOLTAGE SELECTOR**
(Modèles pour l'Asie et modèle standard uniquement)
Le commutateur **VOLTAGE SELECTOR** placé sur le panneau arrière de cet appareil doit être convenablement positionné AVANT de brancher la fiche du câble d'alimentation secteur.
Les tensions d'alimentation possibles sont
110–120/220–240 V CA, 50/60 Hz
- 20 Les piles ne doivent pas être exposées à une chaleur extrême, par exemple au soleil, à une flamme, etc.
- 21 Une pression excessive du son par les écouteurs et le casque d'écoute peut entraîner une perte d'acuité auditive.

AVERTISSEMENT

POUR RÉDUIRE LES RISQUES D'INCENDIE OU DE SECOUSSE ÉLECTRIQUE, N'EXPOSEZ PAS CET APPAREIL À LA PLUIE OU À L'HUMIDITÉ.

L'appareil reste connecté au secteur tant qu'il est raccordé à la prise secteur, même si vous le mettez hors tension avec **ⓈYSTEM OFF**. Cet état s'appelle le mode veille. Dans cet état, l'appareil est conçu pour consommer une très faible quantité de courant.

POUR LES CONSOMMATEURS CANADIENS

Pour éviter les chocs électriques, introduire la lame la plus large de la fiche dans la borne correspondante de la prise et pousser jusqu'au fond.
Cet appareil numérique de la classe B est conforme à la norme NMB-003 du Canada.

IMPORTANT

Veuillez enregistrer le numéro de série de cet appareil dans l'espace réservé à cet effet, ci-dessous.
MODÈLE:
No. de série:
Le numéro de série se trouve à l'arrière de l'appareil. Prière de conserver le mode d'emploi en lieu sûr pour toute référence future.

Table des matières

INTRODUCTION

| | |
|---|---|
| Description | 2 |
| Préparatifs | 3 |
| Guide de démarrage rapide | 4 |
| Préparation: Vérifiez les articles | 4 |
| Étape 1: Installez vos enceintes | 5 |
| Étape 2: Raccordez votre lecteur de DVD et les autres appareils | 6 |
| Étape 3: Appuyez sur le touche SCENE 1 | 7 |
| Que voulez-vous faire avec cet appareil? | 8 |

PRÉPARATIONS

| | |
|---|----|
| Raccordements | 9 |
| Panneau arrière | 9 |
| Disposition des enceintes | 10 |
| Raccordements des enceintes | 11 |
| Information sur les prises et les fiches de câbles | 13 |
| Informations sur le HDMI™ | 14 |
| Circulation des signaux audio et vidéo | 15 |
| Raccordements d'appareils vidéo | 16 |
| Raccordement d'autres appareils | 17 |
| Raccordements des appareils audio | 19 |
| Raccordement d'une station universelle Yamaha iPod™ ou d'un adaptateur Bluetooth™ | 20 |
| Utilisation des prises REMOTE IN/OUT | 20 |
| Utilisation des prises VIDEO AUX sur la face avant | 21 |
| Raccordement des antennes FM et AM | 21 |
| Raccordement du câble d'alimentation | 22 |
| Réglage de l'impédance des enceintes | 23 |
| Mise en et hors service de cet appareil | 23 |
| Afficheur de la face avant | 24 |
| Optimisation du réglage des enceintes pour votre salle d'écoute | 26 |
| Utilisation de AUTO SETUP | 26 |

OPÉRATIONS DE BASE

| | |
|---|----|
| Sélection des modèles de SCENE | 30 |
| Sélection du modèle de SCENE souhaité | 30 |
| Création de vos propres modèles SCENE | 33 |
| Utilisation du boîtier de télécommande pour la fonction SCENE | 34 |
| Lecture | 35 |
| Opérations de base | 35 |
| Sélection des prises d'entrée audio (AUDIO SELECT) | 36 |
| Sélection d'un appareil MULTI CH INPUT | 36 |
| Indication de l'état actuel de cet appareil sur un moniteur vidéo | 37 |
| Utilisation d'un casque | 37 |
| Mise en sourdine du son | 37 |
| Lecture d'une source vidéo en toile de fond d'une source audio | 38 |
| Affichage des informations relatives à la source | 38 |
| Utilisation de la minuterie de mise hors service | 39 |
| Corrections de champ sonore | 40 |
| Description des corrections de champ sonore | 40 |
| Utilisation des fonctions audio | 43 |
| Écoute du son de haute qualité | 43 |
| Réglage de la qualité tonale | 43 |
| Réglage des niveaux de sortie des enceintes | 43 |
| Sélection du mode d'écoute tardive | 44 |
| Syntonisation FM/AM | 45 |
| Syntonisation automatique | 45 |
| Syntonisation manuelle | 45 |
| Mise en mémoire automatique des fréquences | 46 |
| Mise en mémoire manuelle des fréquences | 46 |
| Sélection de stations présélectionnées | 47 |
| Échange de stations présélectionnées | 47 |

| | |
|---|----|
| Écoute d'émissions XM Satellite Radio | 48 |
| Raccordement d'un XM Mini-Tuner Dock | 48 |
| Activation XM Satellite Radio | 49 |
| Fonctionnement de base de XM Satellite Radio | 49 |
| Réglage des canaux présélectionnés XM Satellite Radio | 51 |
| Affichage des informations XM Satellite Radio | 52 |
| Syntonisation d'émissions SIRIUS Satellite Radio™ | 53 |
| Raccordement du syntoniseur SiriusConnect™ | 53 |
| Activation de l'abonnement de SIRIUS Satellite Radio™ | 54 |
| Fonctionnement de base de SIRIUS Satellite Radio™ | 54 |
| Définition des présélections SIRIUS Satellite Radio™ | 56 |
| Réglage du Parental Lock | 56 |
| Affichage des informations SIRIUS Satellite Radio | 58 |
| Utilisation de iPod™ | 59 |
| Commande du iPod™ | 59 |
| Utilisation d'appareils Bluetooth™ | 61 |
| Jumelage de l'adaptateur Bluetooth™ et de l'appareil Bluetooth™ | 61 |
| Lecture sur un appareil Bluetooth | 61 |
| Enregistrement | 62 |

OPÉRATIONS DÉTAILLÉES

| | |
|---|----|
| SET MENU | 63 |
| Utilisation de SET MENU | 64 |
| 1 SOUND MENU | 65 |
| 2 INPUT MENU | 71 |
| 3 OPTION MENU | 73 |
| Caractéristiques du boîtier de télécommande | 76 |
| Commande de cet appareil, d'un téléviseur ou d'autres appareils | 76 |
| Enregistrement des codes de commande | 78 |
| Utilisation d'une configuration multi-zones | 79 |
| Raccordement Zone 2 | 79 |
| Commande du Zone 2 | 80 |
| Réglages approfondis | 82 |

INFORMATIONS COMPLÉMENTAIRES



| | |
|--|----|
| Guide de dépannage | 84 |
| Glossaire | 94 |
| Caractéristiques techniques | 97 |
| Index | 98 |

APPENDIX

(à la fin de ce mode d'emploi)

| | |
|--|-----|
| Face avant | i |
| Boîtier de télécommande | ii |
| Liste des codes de commande | iii |

À propos de ce manuel

- Le symbole  appelle votre attention sur un conseil d'utilisation.
- Certaines actions peuvent être commandées au moyen des touches de l'appareil ou de celles du boîtier de télécommande. Si le nom d'une touche de l'appareil et le nom de celle du boîtier de télécommande diffèrent, ce dernier est donné entre parenthèses.
- Ce mode d'emploi a été imprimé avant la fabrication de l'appareil. Les caractéristiques et la présentation ont pu être modifiées à fin d'amélioration, etc. En cas de divergence entre le mode d'emploi et l'appareil, ce dernier prime.
- **“SPEAKERS”** ou **“DVD”** (exemple) indique le nom des éléments de la face avant ou du boîtier de télécommande. Reportez-vous à la feuille jointe ou aux dernières pages de ce manuel pour de plus amples détails sur la position de chaque élément.
- Le symbole “” avec le(s) numéro(s) de page(s) indique la(les) page(s) de référence correspondante(s).

INTRODUCTION

PRÉPARATIONS

OPÉRATIONS DE
BASE

OPÉRATIONS
DÉTAILLÉES

INFORMATIONS
COMPLÉMENTAIRES

APPENDIX

Français

Description

Amplificateur intégré à 7 voies

- ◆ Puissance minimum de sortie efficace [Modèles pour les États-Unis et le Canada] (1 kHz, DHT 0,9%, 8 Ω) 90 W/voix
- [Autres modèles] (1 kHz, DHT 0,9%, 6 Ω) 90 W/voix

Fonction de sélection de SCENE

- ◆ Modèles de SCENE programmés pour diverses situations
- ◆ Personnalisation des modèles de SCENE possible

Décodeurs et circuits DSP

- ◆ Technologie brevetée Yamaha pour la création de champs sonores multivoies
- ◆ Mode Compressed Music Enhancer
- ◆ Décodeur Dolby Digital/Dolby Digital EX
- ◆ Décodeur DTS/DTS-ES Matrix, Discrete, DTS Neo:6, DTS 96/24
- ◆ Décodeur Dolby Pro Logic/Dolby Pro Logic II/Dolby Pro Logic IIx
- ◆ Décodeur Neural Surround (Modèles pour les États-Unis et le Canada seulement)
- ◆ Virtual CINEMA DSP
- ◆ SILENT CINEMA™

Syntoniseurs radio

- ◆ Syntonisation d'émissions FM/AM
- ◆ Syntonisation d'émissions XM Satellite Radio (avec XM Mini-Tuner et Home Dock vendu séparément)
- ◆ Syntonisation d'émissions SIRIUS Satellite Radio™ (avec le syntoniseur SIRIUS Connect vendu séparément)



Fabriqué sous licence de Dolby Laboratories. "Dolby", "Pro Logic" et le symbole du double D sont des marques de commerce de Dolby Laboratories.

SILENT™
CINEMA

"SILENT CINEMA" est une marque de commerce appartenant à YAMAHA CORPORATION.

iPod™

"iPod" est une marque commerciale de Apple, Inc., enregistrée aux États-Unis et dans d'autres pays.

Bluetooth™

Bluetooth est une marque déposée de Bluetooth SIG et est utilisé par Yamaha conformément au contrat de licence.

HDMI

"HDMI", le logo "HDMI" et "High-Definition Multimedia Interface" sont des marques commerciales ou des marques déposées de HDMI Licensing LLC.

HDMI (Interface multimédia à haute définition)

- ◆ Interface HDMI pour vidéos standard, améliorées et haute définition (avec transmission du signal vidéo 1080p) et son numérique multivoies compatible avec la version HDMI 1.2a

Prise DOCK

- ◆ Borne DOCK permettant de raccorder une station universelle Yamaha iPod (par exemple la YDS-10 vendue séparément) ou un adaptateur Bluetooth (par exemple le YBA-10 vendu séparément)

Autres particularités

- ◆ YPAO (Yamaha Parametric Room Acoustic Optimizer) pour le réglage automatique des enceintes
- ◆ Convertisseur N-A 192 kHz/24 bits
- ◆ Mode DIRECT restituant un de haute qualité pour toutes les sources
- ◆ 6 prises d'entrée supplémentaires pour un appareil multivoix
- ◆ Menus d'affichage sur écran (OSD) facilitant l'optimisation de l'appareil en fonction de la chaîne audiovisuelle utilisée
- ◆ Possibilité d'entrées et de sorties de signaux vidéo composantes (3 prises COMPONENT VIDEO IN et 1 prise MONITOR OUT)
- ◆ Possibilité d'entrée et de sortie des signaux S-vidéo
- ◆ Prises optique et coaxiale pour les signaux audionumériques
- ◆ Minuterie de mise hors service
- ◆ Modes d'écoute tardive pour le cinéma et la musique
- ◆ Commande iPod possible
- ◆ Boîtier de télécommande avec codes de commande programmés
- ◆ Installation simplifiée pour une Zone 2
- ◆ Raccordement bi-amplification possible



DTS-ES | NEO:6 | 96/24. Les produits "DTS" et "DTS-ES | NEO:6" sont des marques déposées de DTS, Inc. "96/24" est une marque de commerce appartenant à DTS, Inc.



Le nom XM et les logos afférents sont des marques déposées de XM Satellite Radio Inc.



Le nom Neural Surround™ et les logos afférents sont des marques commerciales de Neural Audio Corporation.



©2006 SIRIUS Satellite Radio Inc. "SIRIUS", "Sirius Connect", le symbole du chien SIRIUS, les noms et logos de chaînes sont des marques commerciales de SIRIUS Satellite Radio Inc.

Préparatifs

■ Vérification des accessoires fournis

Veillez vous assurer que vous possédez bien les articles suivants.

- Boîtier de télécommande
- Piles (2) (AAA, R03, UM-4)
- Microphone d'optimisation
- Antenne cadre AM
- Antenne intérieure FM

■ VOLTAGE SELECTOR (Modèle pour l'Asie et modèle Standard seulement)

Attention

Le sélecteur VOLTAGE SELECTOR placé sur le panneau arrière de cet appareil doit être convenablement positionné AVANT de brancher la fiche du cordon d'alimentation secteur. Un mauvais réglage du sélecteur VOLTAGE SELECTOR peut endommager l'appareil et créer un risque d'incendie. Tournez le sélecteur VOLTAGE SELECTOR dans le sens horaire ou antihoraire pour le mettre en position correcte à l'aide d'un tournevis.

Les tensions sont les suivantes:

Modèle pour l'Asie CA 220/230-240 V, 50/60 Hz

Modèle standard

..... CA 110/120/220/230-240 V, 50/60 Hz

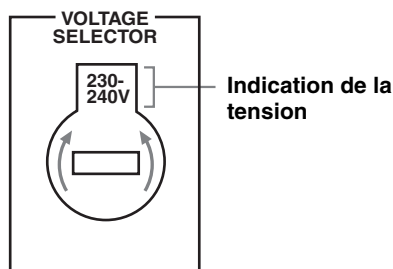

■ Mise en place des piles dans le boîtier de télécommande

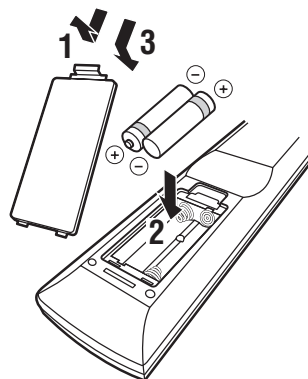

1 Détachez le couvercle du logement des piles.

2 Introduisez 2 piles fournies (AAA, R03, UM-4) en respectant les polarités (+ et -) indiquées dans le logement.

3 Reposez le couvercle du logement en place en l'encliquetant.

Remarques

- Changez toutes les piles s'il vous semble que la portée du boîtier de télécommande a sensiblement diminué.
- N'utilisez pas à la fois une pile neuve et une pile usagée.
- N'utilisez pas non plus des piles de deux types différents (par exemple, des piles alcalines et des piles au manganèse). Lisez attentivement les indications portées sur le boîtier des piles car leur apparence peut être la même bien que leur type diffère.
- Si les piles ont fui, mettez-les au rebut immédiatement. Dans la mesure du possible, ne touchez pas le produit qui a fui et évitez qu'il ne vienne en contact avec vos vêtements, etc. Nettoyez soigneusement le logement des piles avant de mettre en place des piles neuves.
- Ne vous débarrassez pas des piles comme s'il s'agissait ordures ménagères; traitez-les conformément à la réglementation locale.
- Si les piles sont retirées pendant plus de 2 minutes, ou si elles sont complètement usagées, le contenu de la mémoire est effacé. Lorsque la mémoire est effacée, insérez des piles neuves et spécifiez le code du boîtier de télécommande.

Nous vous souhaitons un plaisir musical pour la vie

Yamaha et le Groupe des Entreprises Électroniques Grand Public de l'Association des Industries Électroniques vous demandent de tirer le meilleur parti de votre équipement tout en tenant compte de votre sécurité. Écoutez à un niveau inoffensif à l'ouïe et garantissant un son fort et clair sans distorsion – mais surtout évitez d'écouter à plein volume.

Comme les sons trop forts causent des lésions auditives qui ne peuvent être détectées qu'à long terme, lorsqu'il est trop tard, Yamaha et le Groupe des Entreprises Électroniques Grand Public de l'Association des Industries Électroniques vous déconseillent l'écoute prolongée à des volumes excessifs.



Guide de démarrage rapide

Les étapes suivantes indiquent la meilleure façon de procéder pour profiter au maximum de vos DVD dans votre ambiance de cinéma domestique.

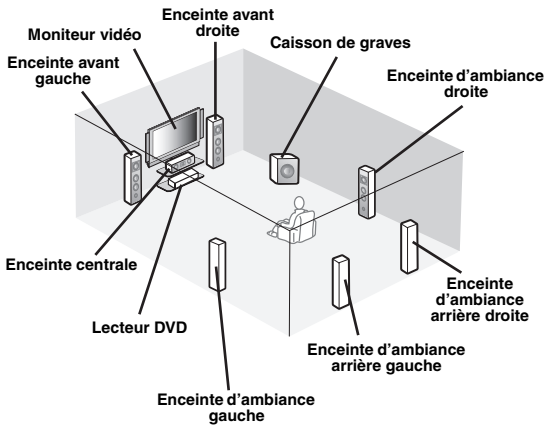

Étape 1: Installez vos enceintes

P. 5

Étape 2: Raccordez votre lecteur de DVD et les autres appareils

P. 6

Étape 3: Appuyez sur le touche SCENE 1

P. 7

Regardez votre DVD!

Préparation: Vérifiez les articles

Préparez les articles suivants.

Enceintes

Enceinte avant x 2

Enceinte centrale x 1

Enceinte d'ambiance x 4

Sélectionnez des enceintes à blindage magnétique. Il vous faut au minimum deux enceintes avant. Les autres enceintes nécessaires sont, dans l'ordre de priorité, les suivantes:

1. Deux enceintes d'ambiance
2. Enceinte centrale
3. Une (ou deux) enceinte(s) arrière d'ambiance

Caisson de graves amplifié x 1

Sélectionnez un caisson de graves amplifié muni d'une prise d'entrée RCA.

Câble d'enceinte x 7

Câble de caisson de graves x 1

Sélectionnez un câble RCA monophonique.

Lecteur de DVD x 1

Sélectionnez un lecteur de DVD muni d'une prise de sortie audionumérique coaxiale et d'une prise de sortie vidéo composite.

Moniteur vidéo..... x 1

Sélectionnez un moniteur TV, un moniteur vidéo ou un projecteur muni d'une prise d'entrée vidéo composite.

Câble vidéo x 2

Sélectionnez un câble vidéo composite RCA.

Câble audio numérique coaxial x 1

Étape 1: Installez vos enceintes

Installez vos enceintes dans la pièce et raccordez-les à cet appareil.

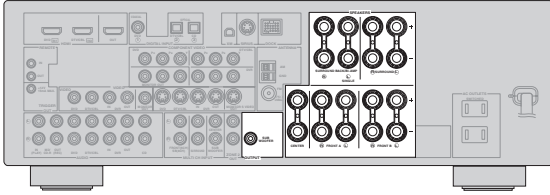

1 Installez vos enceintes et le caisson de graves dans la pièce.

2 Raccordez les câbles d'enceintes à chaque enceinte.

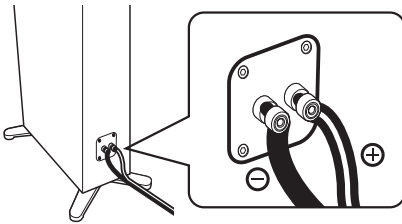

Un des conducteurs a une couleur ou un marquage (ruban, rainure, dentelure) qui le distingue de l'autre. Reliez le conducteur repéré (rainure, etc.) aux bornes "+" (rouges) de l'enceinte. Reliez l'autre conducteur (non repéré) aux bornes "-" (noires).

3 Raccordez chaque câble d'enceinte à la borne d'enceinte correspondante de cet appareil.

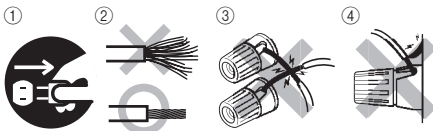

- ① Assurez-vous que cet appareil et le caisson de graves sont débranchés des prises secteur.
- ② Torsadez bien les conducteurs dénudés des câbles d'enceintes pour éviter les courts-circuits.
- ③ Les conducteurs dénudés de différents câbles d'enceintes ne doivent pas se toucher.
- ④ Ils ne doivent pas non plus toucher les parties métalliques de cet appareil.

Assurez-vous que la voie gauche (L), la voie droite (R) et les pôles "+" (rouge) et "-" (noir) sont convenablement reliés.

Enceintes avant et centrale

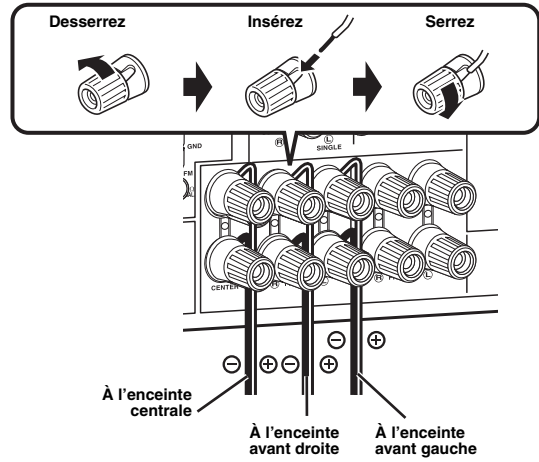

Enceintes d'ambiance et d'ambiance arrière

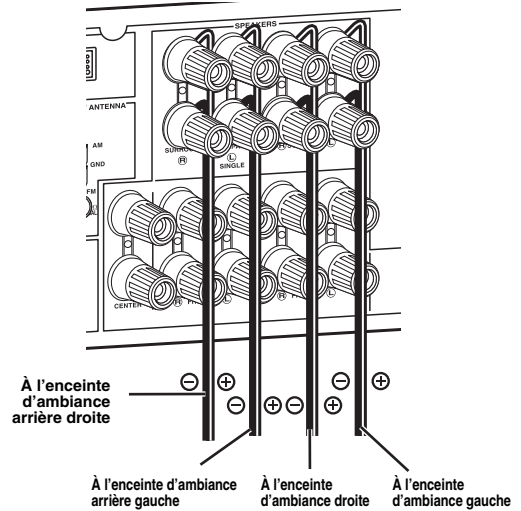

4 Raccordez le câble de caisson de graves à la prise d'entrée du caisson de graves et à la prise SUBWOOFER OUTPUT de cet appareil.

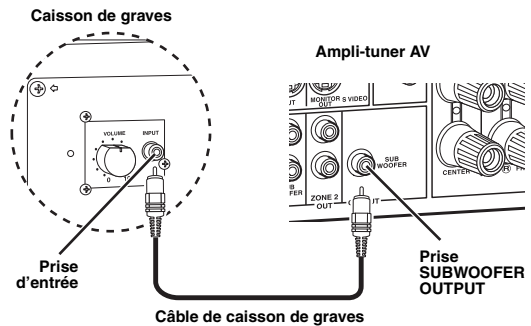

Étape 2: Raccordez votre lecteur de DVD et les autres appareils

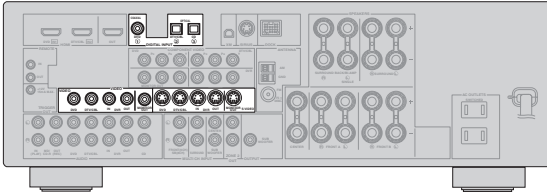

Assurez-vous que cet appareil et le lecteur de DVD sont débranchés des prises secteur.

- 1 Raccordez le câble audionumérique coaxial à la prise de sortie audionumérique coaxiale de votre lecteur de DVD et à la prise DVD DIGITAL INPUT COAXIAL de cet appareil.

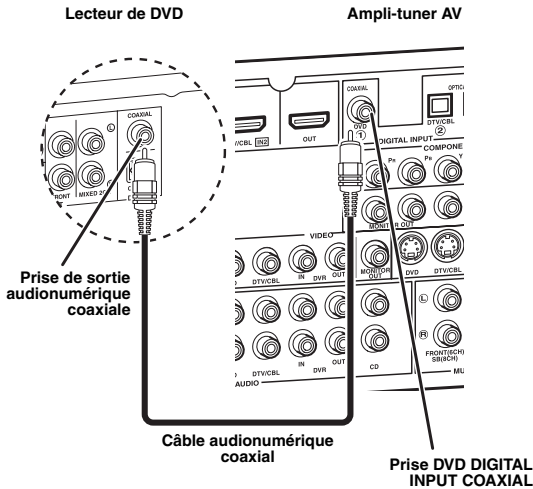

- 2 Raccordez le câble vidéo à la prise de sortie vidéo composite de votre lecteur de DVD et à la prise DVD VIDEO de cet appareil.

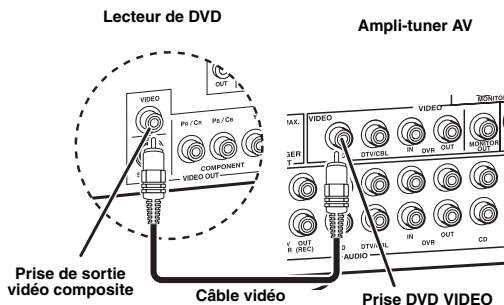

- 3 Raccordez le câble vidéo à la prise d'entrée vidéo de votre moniteur vidéo et à la prise VIDEO MONITOR OUT de cet appareil.

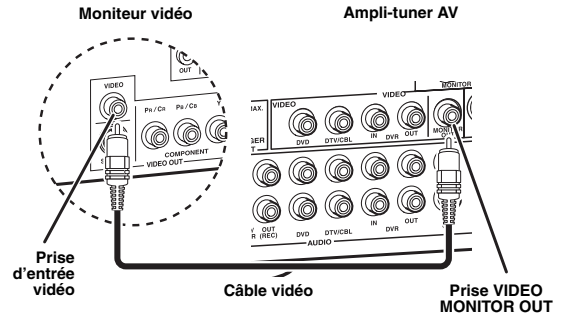

- 4 Branchez la fiche d'alimentation de cet appareil et des autres appareils sur des prises secteur.



Cet appareil est pourvu d'une prise(s) AC OUTLET(S) par laquelle d'autres appareils (sauf modèle pour la Corée) peuvent être alimentés. Voir page 22 pour de plus amples détails.

■ Autres raccords

- Utilisation de l'autre jeu d'enceintes P. 11
- Raccords d'un appareil vidéo P. 16
- Raccordement d'un lecteur de DVD P. 17
- Raccordement d'un enregistreur de DVD P. 18
- Raccordement d'un décodeur P. 18
- Raccordement d'un lecteur de CD et d'un enregistreur de CD ou de MD P. 19
- Raccordement d'un lecteur multiformat ou d'un décodeur externe P. 19
- Raccordement d'une station Yamaha iPod/Bluetooth P. 20
- Raccordement aux prises REMOTE IN/OUT P. 20
- Utilisation des prises VIDEO AUX sur la face avant P. 21
- Raccordement d'une antenne FM/AM P. 21
- Raccordement du XM Mini-Tuner Dock P. 48
- Raccordement du syntoniseur SIRIUS Connect P. 53

Étape 3: Appuyez sur la touche SCENE 1

Vérifiez le type d'enceintes raccordées.

S'il s'agit d'enceintes de 6 ohms, réglez "SP IMP." sur "6Ω MIN" avant d'utiliser cet appareil (voir page 23).

1 Mettez le moniteur vidéo sous tension, puis réglez le sélecteur de source d'entrée du moniteur vidéo sur cet appareil.

2 Appuyez sur  SCENE 1.

L'appareil se met sous tension. "DVD Viewing" apparaît sur l'afficheur de la face avant et l'appareil s'ajuste de manière optimale pour la lecture de DVD.

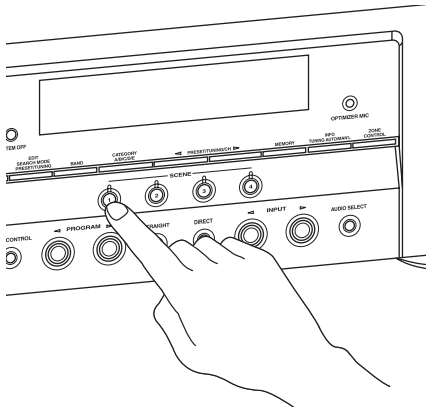

Le témoin de la touche SCENE sélectionnée s'allume lorsque l'appareil est en mode SCENE.

3 Commencez la lecture du DVD souhaité sur votre lecteur.

4 Tournez  VOLUME pour ajuster le volume.

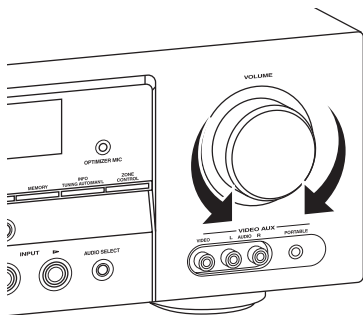

Remarque

Lorsque vous changez de source d'entrée ou de correction de champ sonore, le mode SCENE se désactive et le témoin de la touche SCENE sélectionnée s'éteint.

■ À propos de la fonction SCENE

En appuyant simplement sur la touche SCENE, vous pouvez mettre cet appareil sous tension et rappeler la source d'entrée et la correction de champ sonore programmées dans le modèle de SCENE affecté à la touche SCENE. Les modèles de SCENE combinent des sources d'entrée à des corrections de champs sonores.



Si vous raccordez un produit Yamaha capable de recevoir des signaux de commande de SCENE, cet appareil pourra mettre automatiquement ce produit en service et procéder à la lecture. Reportez-vous au mode d'emploi du lecteur de DVD pour de plus amples informations.

■ Modèles de SCENE affectés par défaut

| Touche SCENE par défaut | Nom du modèle de SCENE et description |
|-------------------------|---|
| SCENE 1 | DVD Viewing – source d'entrée: DVD – correction de champ sonore: STRAIGHT À sélectionner lorsque vous voulez lire DVD. |
| SCENE 2 | Disc Listening – source d'entrée: DVD – correction de champ sonore: 7ch Stereo À sélectionner lorsque vous voulez utiliser le lecteur DVD raccordé pour écouter de la musique de fond dans cette pièce. |
| SCENE 3 | TV Viewing *1 – source d'entrée: DTV/CBL – correction de champ sonore: STRAIGHT À sélectionner lorsque vous voulez regarder une émission de télévision. |
| SCENE 4 | Radio Listening *2, *3, *4 – source d'entrée: TUNER – correction de champ sonore: 7ch Enhancer À sélectionner lorsque vous voulez écouter une émission de musique d'une station radio FM. |

Remarques

*1 Vous devez raccorder au préalable la télévision câblée ou un syntoniseur satellite à cet appareil. Voir page 18 pour de plus amples détails.

*2 Vous devez raccorder au préalable les antennes FM et AM fournies à cet appareil. Voir page 21 pour de plus amples détails.

*3 Vous devez syntoniser au préalable la station radio souhaitée. Voir pages 45 à 47 pour de plus amples détails sur la syntonisation.

*4 Pour améliorer la réception, orientez l'antenne cadre AM, ou ajustez la position de l'extrémité de l'antenne FM intérieure.



Vous pouvez changer le modèle de SCENE affecté aux touches SCENE. Voir page 30 pour de plus amples informations à ce sujet.

- Lorsque vous n'utilisez plus cet appareil...

Appuyez sur **(A) MAIN ZONE ON/OFF** sur la face avant pour mettre cet appareil en veille.

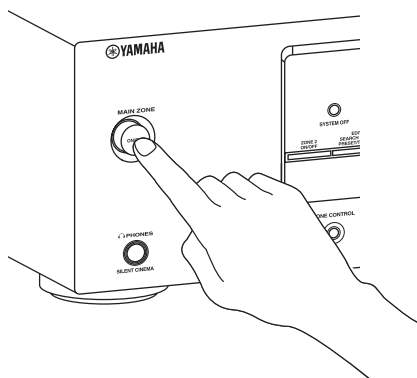

Cet appareil se met en veille. En veille, l'appareil consomme une faible quantité d'électricité pour être en mesure de recevoir les signaux infrarouges qui peuvent être émis par le boîtier de télécommande. Allumez l'appareil quand il est en veille, appuyez sur **(A) MAIN ZONE ON/OFF** (ou **(B) POWER**). Voir page 23 pour de plus amples informations.

Que voulez-vous faire avec cet appareil?

- **Personnalisation de modèles SCENE**
 - Utilisation des divers modèles SCENE P. 30
 - Création de vos propres modèles SCENE P. 33

- **Utilisation de diverses sources d'entrée**
 - Commandes de base de cet appareil P. 35
 - Écoute d'émissions radio FM/AM P. 45
 - Écoute d'émissions XM Satellite Radio P. 48
 - Écoute d'émissions SIRIUS Satellite Radio P. 53
 - Utilisation de votre iPod avec cet appareil P. 59
 - Utilisation de vos appareils Bluetooth avec cet appareil P. 61

- **Utilisation des diverses caractéristiques sonores**
 - Utilisation des diverses corrections de champ sonore P. 40
 - Utilisation du mode direct pour la restitution d'un son de haute qualité P. 43
 - Personnalisation des corrections de champ sonore P. 42

- **Réglage des paramètres de cet appareil**
 - Optimisation automatique des paramètres des enceintes pour votre salle d'écoute (AUTO SETUP) P. 26
 - Réglage manuel des divers paramètres de cet appareil P. 63
 - Programmation du boîtier de commande P. 76
 - Réglage des paramètres avancés P. 82

- **Autres fonctions**
 - Mise hors service automatique de cet appareil P. 39

Raccordements

Panneau arrière

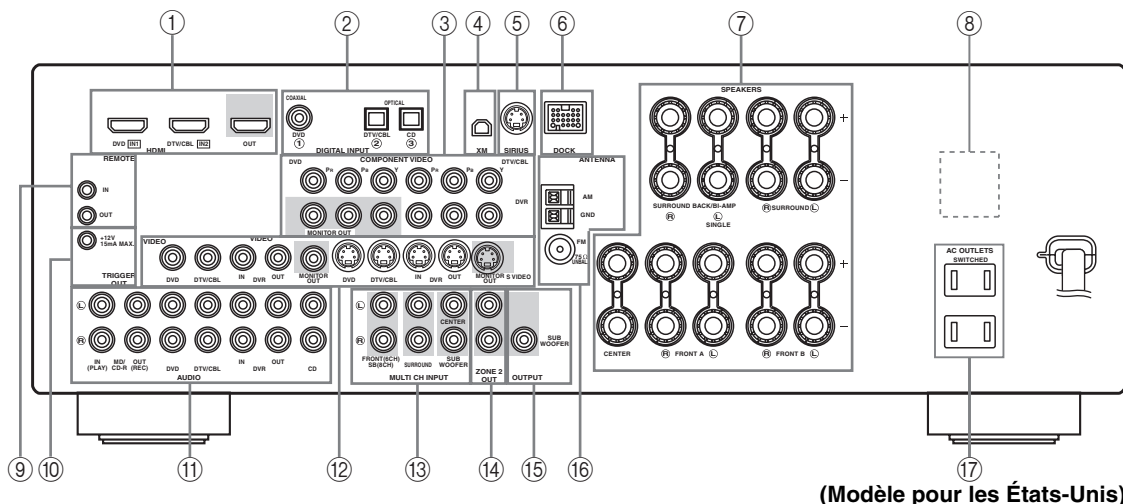

(Modèle pour les États-Unis)

| | Nom | Page |
|---|--|------|
| ① | Prises HDMI | 14 |
| ② | Prises DIGITAL INPUT | 13 |
| ③ | Prises COMPONENT VIDEO | 13 |
| ④ | Prise XM (Modèles pour les États-Unis et le Canada seulement) | 48 |
| ⑤ | Prise SIRIUS (Modèles pour les États-Unis et le Canada seulement) | 53 |
| ⑥ | Prise DOCK | 20 |
| ⑦ | Bornes d'enceinte | 11 |
| ⑧ | VOLTAGE SELECTOR (Modèle pour l'Asie et modèle Standard seulement) | 3 |
| ⑨ | Prises REMOTE IN/OUT | 20 |
| ⑩ | Prise TRIGGER OUT | — |
| | C'est une prise d'extension de commande pour une installation personnalisée de l'appareil. | |
| ⑪ | Prises AUDIO | 13 |
| ⑫ | Prises VIDEO | 13 |
| ⑬ | Prises MULTI CH INPUT | 19 |
| ⑭ | Prises ZONE 2 OUT | 79 |
| ⑮ | Prise SUBWOOFER OUTPUT | 11 |
| ⑯ | Prises ANTENNA | 21 |
| ⑰ | AC OUTLET(S) | 22 |

Disposition des enceintes

La disposition suivante des enceintes est celle que nous conseillons. Vous pouvez choisir cette disposition pour CINEMA DSP ou les sources audio multivoies.

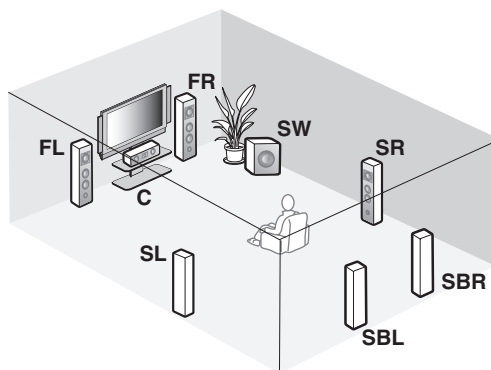
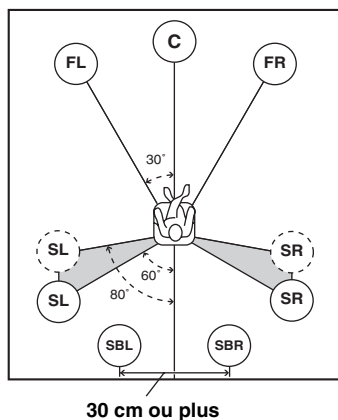

Enceintes avant gauche et droite (FL et FR)

Les enceintes avant sont utilisées comme source sonore principale ainsi que pour la restitution des effets sonores. Placez ces enceintes à égale distance de la position d'écoute idéale. La distance d'une enceinte au moniteur vidéo doit être la même à droite comme à gauche.

Enceinte centrale (C)

L'enceinte centrale restitue les sons qui sont appliqués à la voie centrale (dialogues, voix, etc.). Si, pour certaines raisons, vous ne pouvez pas utiliser d'enceinte centrale, cela ne présentera pas d'inconvénient majeur. Bien entendu, les meilleurs résultats seront obtenus avec une chaîne complète.

Enceintes d'ambiance gauche et droite (SL et SR)

Les enceintes d'ambiance restituent les effets sonores et les corrections d'ambiance.

Enceintes d'ambiance arrière gauche et droite (SBL et SBR)

Les enceintes d'ambiance arrière ajoutent leur effet aux enceintes d'ambiance et apportent une amélioration dans le rendu des transitions sonores avant-arrière.

Caisson de graves (SW)

L'emploi d'un caisson de graves actif, tel que le Yamaha Active Servo Processing Subwoofer System, permet non seulement de renforcer les basses fréquences d'une ou de plusieurs voies, mais aussi de reproduire en haute fidélité le son de la voie LFE (effet des basses fréquences) présente dans les sources Dolby Digital et DTS. La position du caisson de graves n'est pas critique parce que les sons graves ne sont pas directionnels. Toutefois, il est souhaitable que cette enceinte soit proche des enceintes avant. Orientez le caisson de graves légèrement vers le centre de la pièce pour réduire les réflexions sur les murs.

Raccordements des enceintes

Assurez-vous que la voie gauche (L), la voie droite (R) et les pôles “+” (rouge) et “-” (noir) sont convenablement reliés. Si les câbles ne sont pas correctement raccordés, les signaux d’entrée ne pourront pas être reproduits avec exactitude.

Attention

- Avant de raccorder les enceintes, assurez-vous que la fiche d’alimentation secteur est débranchée de la prise secteur.
- Faites en sorte que la partie dénudée d’un conducteur du câble d’enceinte ne puisse pas venir en contact avec la partie dénudée de l’autre conducteur, ni avec une pièce métallique de cet appareil. Ce contact pourrait endommager l’appareil et/ou les enceintes. Si les conducteurs des câbles d’enceintes sont en contact, “CHECK SP WIRES” apparaît sur l’afficheur de la face avant lorsque vous mettez cet appareil en service.
- Utilisez les enceintes à blindage magnétique. Si malgré cela, vous constatez un brouillage du moniteur, éloignez les enceintes.
- Si vous utilisez des enceintes de 6 ohms, veillez à régler “SP IMP.” sur “6Ω MIN” avant d’utiliser cet appareil. Pour de plus amples détails sur le réglage d’impédance des enceintes, voir voir page 23.

Si vous utilisez une seule enceinte d’ambiance arrière, raccordez cette enceinte à la borne SURROUND BACK gauche (SINGLE).

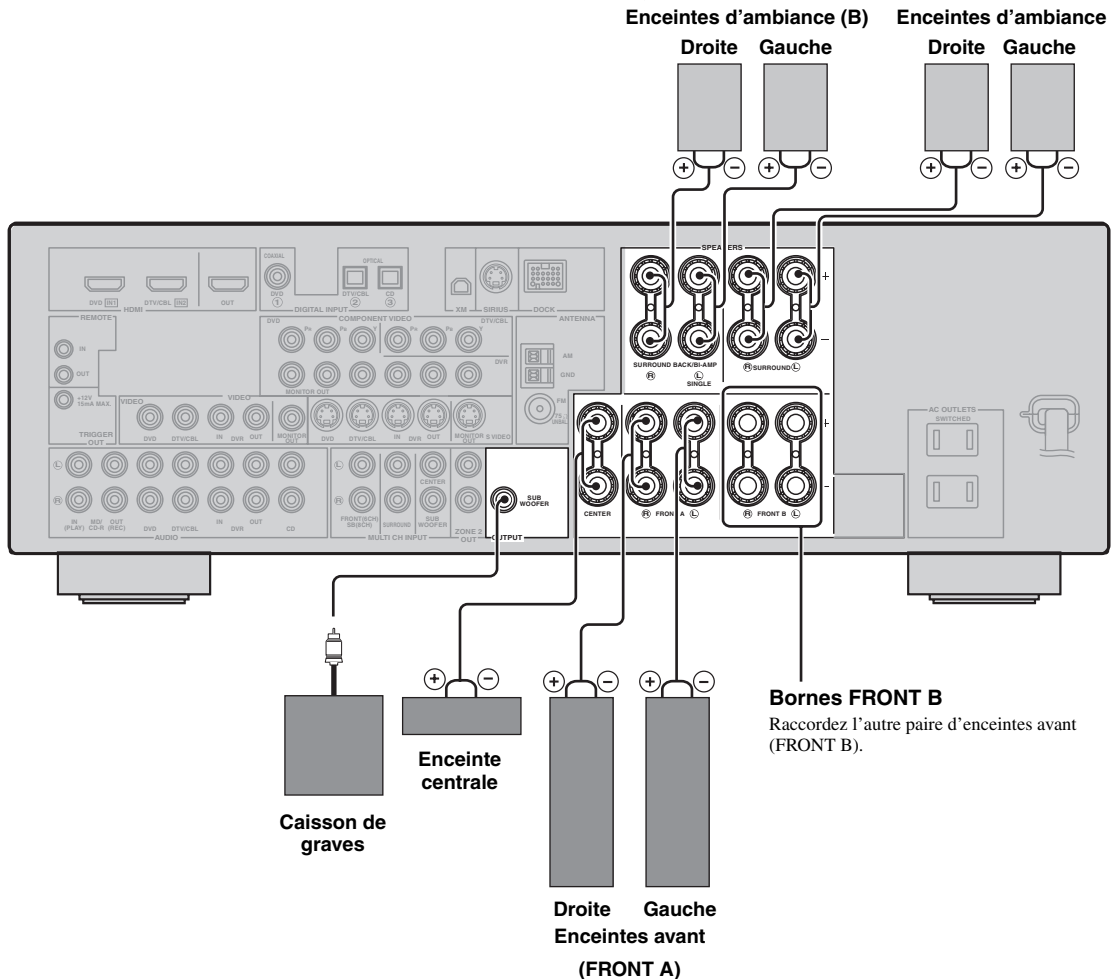

■ Avant de raccorder les enceintes aux bornes SPEAKERS

Un câble d'enceinte comporte deux conducteurs isolés placés côte à côte. Un des conducteurs a une couleur ou un marquage (ruban, rainure, dentelure) qui le distingue de l'autre. Reliez le conducteur repéré (rainure, etc.) aux bornes "+" (rouges) de cet appareil et de l'enceinte. Reliez l'autre conducteur (non repéré) aux bornes "-" (noires).

Retirez environ 10 mm d'isolation à l'extrémité de chaque câble d'enceinte et torsadez les fils exposés de chaque conducteur pour empêcher les courts-circuits.

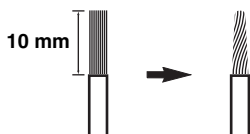

■ Raccordements des enceintes aux bornes FRONT A

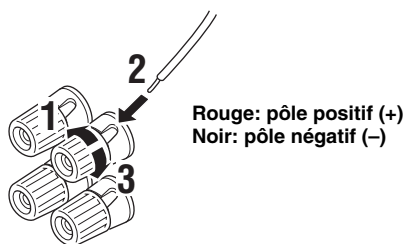

1 Dévissez la borne.

2 Insérez l'extrémité sans gaine du conducteur d'enceinte dans l'orifice de la borne.

3 Vissez la borne pour assurer le maintien du conducteur.

Raccordement d'une fiche banane (sauf modèles pour l'Europe, la Russie, l'Asie et la Corée)

La fiche banane est un connecteur électrique à un seul pôle couramment utilisé en guise de fiche aux extrémités des câbles d'enceintes. Tout d'abord, vissez la borne puis introduisez la fiche banane dans le trou de la borne qui convient.

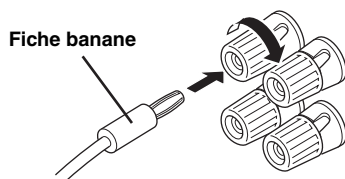

■ Utilisation des prises de bi-amplification

Attention

Retirez les barres ou ponts de court-circuit pour séparer les répartiteurs LPF (filtre passe bas) et HPF (filtre passe haut).

Cet appareil présente des prises pour la bi-amplification d'un système acoustique. Vos enceintes doivent pouvoir supporter la bi-amplification.

Pour raccorder les enceintes pour la bi-amplification, utilisez les bornes FRONT et SURROUND BACK de la façon indiquée ci-dessous. Pour activer la bi-amplification, réglez "BI-AMP" sur "ON" dans "Réglages approfondis" (voir page 82).

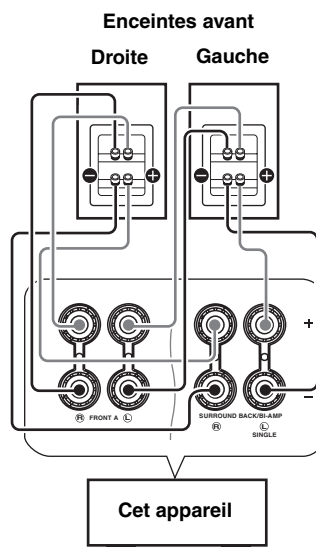

Remarques

- Lors d'un raccordement classique, assurez-vous que les barrettes de court-circuitage se trouvent bien sur les prises. Reportez-vous au mode d'emploi des enceintes pour de plus amples informations.
- Les enceintes d'ambiance arrière ne peuvent pas être utilisées lorsque les liaisons bi-ampli sont utilisées.

Information sur les prises et les fiches de câbles

Utilisez un des types de prises audio et/ou de prises vidéo présentes sur vos appareils.

Prises audio et fiches des câbles

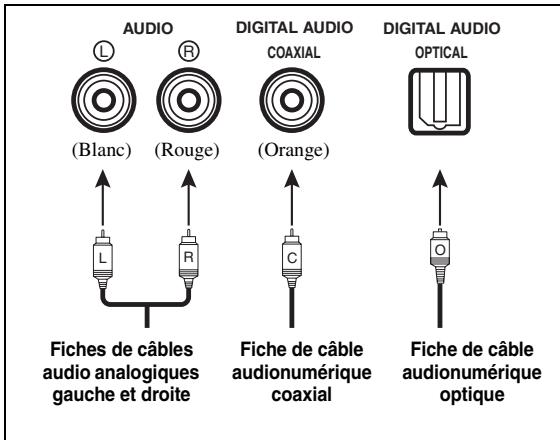

Prises vidéo et fiches des câbles

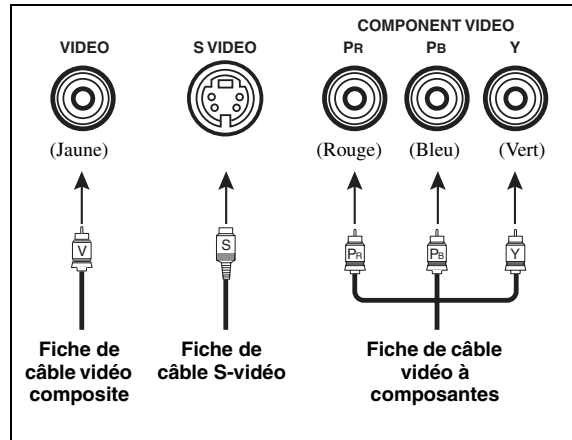

■ Prises audio

L'appareil dispose de trois types de prises audio. Les raccordements à effectuer dépendent des prises audio disponibles sur vos autres appareils.

Prises AUDIO

Ces prises sont destinées aux signaux audio analogiques transmis via des câbles audio analogiques gauche et droit. Les fiches rouges doivent être branchées sur les prises de droite et les fiches blanches sur les prises de gauche.

Prises DIGITAL AUDIO COAXIAL

Cette prise est destinée aux signaux audionumériques transmis via un câble numérique coaxial.

Prises DIGITAL AUDIO OPTICAL

Cette prise est destinée aux signaux audionumériques transmis via un câble numérique optique.

Remarques

- Vous pouvez utiliser ces prises pour appliquer à l'appareil les trains binaires PCM, Dolby Digital et DTS. Toutes les prises d'entrée optique sont compatibles avec les signaux numériques ayant une fréquence d'échantillonnage de 96 kHz au maximum.
- Cet appareil traite indépendamment les signaux numériques et les signaux analogiques. Cependant les signaux audio transmis aux prises numériques ne ressortent pas par les prises analogiques AUDIO OUT (REC).

■ Prises vidéo

Cet appareil est doté de trois types de prises vidéo. Les raccordements à effectuer dépendent des prises d'entrée disponibles sur le moniteur vidéo.

Prises VIDEO

Ces prises sont destinées aux signaux vidéo composite transmis via des câbles vidéo composite.

Prises S VIDEO

Ces prises sont destinées aux signaux S-vidéo, séparés en signaux de luminance (Y) et signaux de chrominance (C) transmis séparément via des câbles S-vidéo.

Prises COMPONENT VIDEO

Ces prises sont destinées aux signaux vidéo à composantes, séparés en signaux vidéo de luminance (Y) et signaux vidéo de chrominance (Pb, Pr) transmis séparément via des câbles vidéo à composantes.

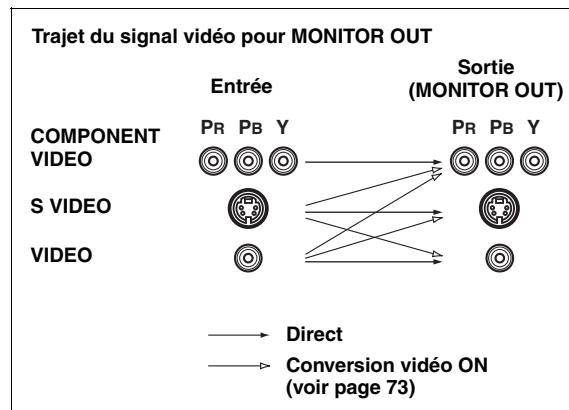

Remarque

Le signal de l'affichage OSD de sort pas par les prises DVR OUT (REC).

Informations sur le HDMI™

■ Compatibilité de cet appareil avec HDMI

| Types de signaux audio | Formats des signaux audio | Appareils HDMI compatibles |
|-------------------------|------------------------------------|--------------------------------|
| PCM linéaire à 2 voies | 2 voies, 32-192 kHz, 16/20/24 bits | CD, DVD-Vidéo, DVD-Audio, etc. |
| PCM linéaire multivoies | 8 voies, 32-192 kHz, 16/20/24 bits | DVD-Audio, etc. |
| Train binaire | Dolby Digital, DTS | DVD-Vidéo, etc. |

L'interface HDMI de cet appareil a été conçue à partir des normes suivantes:

- HDMI Version 1.2a (Interface Multimédia Haute Définition Version 1.2a) sous licence de HDMI Licensing, LLC.
- HDCP (Système de protection des contenus numériques haute définition) sous licence de Digital Content Protection, LLC.

Remarques

- Lors de la lecture de DVD audio protégés contre la copie avec le système CPPM, les signaux vidéo et audio peuvent être absents dans le cas de certains types de lecteurs de DVD.
- Cet appareil n'est pas compatible avec les appareils HDCP ou HDMI qui ne prennent pas en charge le système DVI.
- En cas de problème lors d'une liaison HDMI (voir page 38).

■ Prise et fiche de câble HDMI

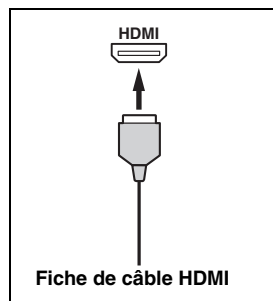

- Nous conseillons d'utiliser un câble HDMI de moins de 5 mètres avec le logo HDMI imprimé dessus.
- Utilisez un câble de conversion (prise HDMI ↔ prise DVI-D) pour relier cet appareil à d'autres appareils DVI.

Remarques

- Ne débranchez pas et ne branchez pas le câble, ou n'éteignez pas les appareils HDMI raccordés à la prise HDMI OUT de cet appareil pendant le transfert de données. Cela aurait pour effet de perturber la lecture ou d'engendrer du bruit.
- Les signaux audio transmis à d'autres prises d'entrée que la prise HDMI IN DVD ou HDMI IN DTV/CBL de cet appareil ne peuvent pas ressortir par la prise HDMI OUT sous forme de signal numérique.
- Si vous éteignez le moniteur vidéo raccordé à la prise HDMI OUT par une liaison DVI, cet appareil risque de ne pas pouvoir se connecter à l'autre appareil.

Circulation des signaux audio et vidéo

■ Sens des signaux audio

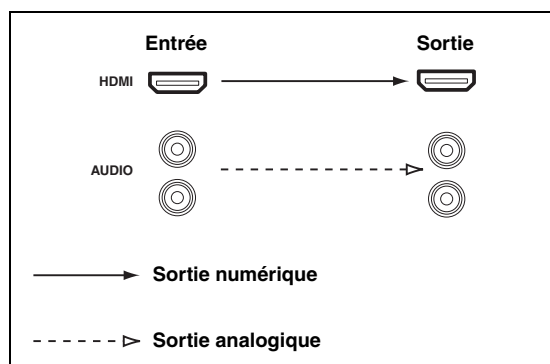

Remarques

- Les signaux d'entrée 2 voies ainsi que multivoies PCM, Dolby Digital et DTS transmis à la prise HDMI IN DVD ou HDMI IN DTV/CBL peuvent ressortir à la prise HDMI OUT uniquement lorsque "SUPPORT AUDIO" est réglé sur "OTHER" (voir page 70).
- Les signaux audio transmis aux prises HDMI IN ne ressortent pas par les prises AUDIO et DIGITAL OUTPUT.

■ Sens des signaux vidéo

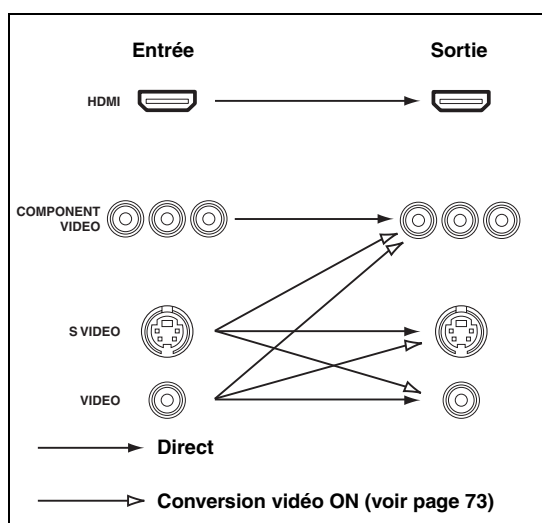

Remarques

- Lorsque tous les signaux vidéo sont transmis aux prises HDMI, COMPONENT VIDEO, S VIDEO et VIDEO, l'ordre de priorité des signaux est le suivant:
 1. HDMI
 2. COMPONENT VIDEO
 3. S VIDEO
 4. VIDEO
- La conversion vidéo ne fonctionne pas, lorsque certains signaux vidéo numériques sont transmis à la prise HDMI IN DVD ou HDMI IN DTV/CBL.
- Les signaux vidéo numériques transmis à la prise HDMI IN DVD ou HDMI IN DTV/CBL ne peuvent pas ressortir par les prises de sortie vidéo analogiques.

Raccordements d'appareils vidéo

Raccordez votre téléviseur (ou projecteur) à la prise HDMI OUT, aux prises COMPONENT VIDEO MONITOR OUT, à la prise S VIDEO MONITOR OUT ou à la prise VIDEO MONITOR OUT de cet appareil.



Assurez-vous que cet appareil et les autres appareils sont débranchés des prises secteur.



Vous pouvez spécifier si les signaux audio HDMI doivent être lus sur cet appareil ou sur un autre appareil HDMI raccordé à la prise HDMI OUT de cet appareil. Utilisez le paramètre "SUPPORT AUDIO" dans "SOUND MENU" pour sélectionner l'appareil devant lire les signaux audio HDMI (voir page 70).

Remarques

- Certains moniteurs vidéo raccordés à cet appareil via une liaison DVI ne sont pas capables de reconnaître les signaux audio/vidéo HDMI envoyés quand ils sont en mode veille. Dans ce cas, le témoin HDMI clignote de façon irrégulière.
- Lorsque vous raccordez un moniteur TV ou un projecteur par la prise HDMI, l'affichage OSD n'apparaît pas. Dans ce cas, raccordez le moniteur TV ou le projecteur par une prise S-vidéo ou vidéo composantes.
- Raccordez l'appareil source à la prise HDMI IN DVD ou HDMI IN DTV/CBL pour afficher les images vidéo sur le moniteur vidéo raccordé à la prise HDMI OUT.

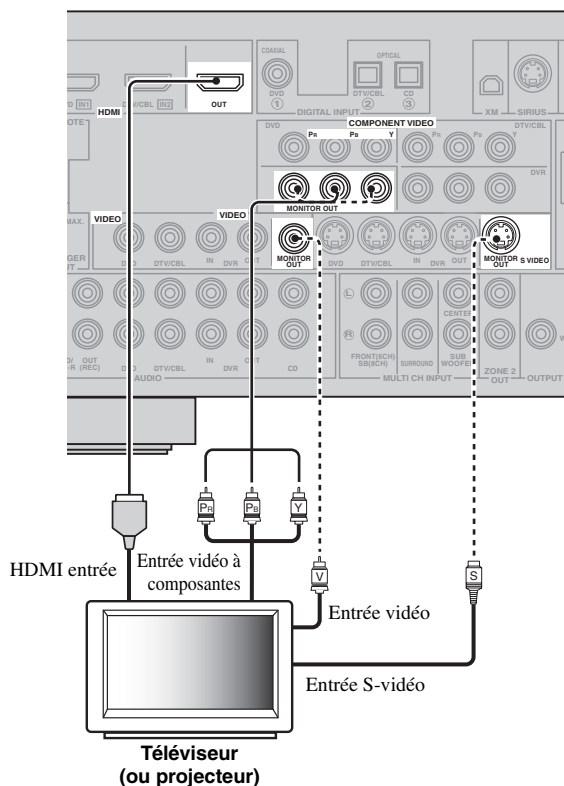

———— repère les liaisons recommandées
 - - - - - repère les liaisons alternatives
 (une pour la liaison vidéo et une pour la liaison audio)

Raccordement d'autres appareils



Assurez-vous que cet appareil et les autres appareils sont débranchés des prises secteur.

Remarques

- Lorsque "VIDEO CONV." est réglé sur "OFF" (voir page 73), veillez à effectuer le même type de liaison vidéo que pour le raccordement du téléviseur (voir page 16). Par exemple, si votre téléviseur a été raccordé à la prise VIDEO MONITOR OUT de cet appareil, raccordez les autres appareils aux prises VIDEO.

- Lorsque "VIDEO CONV." est réglé sur "ON" (voir page 73), les signaux vidéo convertis sortent par les prises MONITOR OUT. Pour effectuer un enregistrement, vous devez relier les appareils par le même type de liaison vidéo.
- Pour relier numériquement un autre appareil que celui qui a été attribué en usine à la prise DIGITAL INPUT, sélectionnez le réglage correspondant pour "OPTICAL IN" ou "COAXIAL IN" dans "INPUT ASSIGNMENT" (voir page 71).
- Lorsque vous raccordez un lecteur de DVD aux prises DIGITAL INPUT (OPTICAL) et DIGITAL INPUT (COAXIAL), la priorité est donnée aux signaux transmis par la prise DIGITAL INPUT (COAXIAL).

■ Raccordement d'un lecteur de DVD

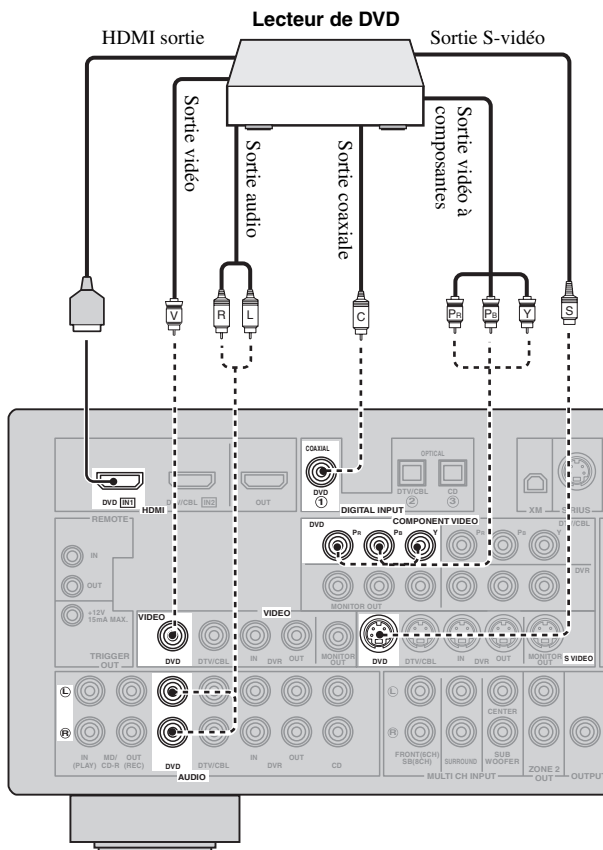

— repère les liaisons recommandées

- - - repère les liaisons alternatives
(une pour la liaison vidéo et une pour la liaison audio)

■ Raccordement d'un lecteur de DVD, d'un magnétochrome numérique ou d'un magnétochrome analogique

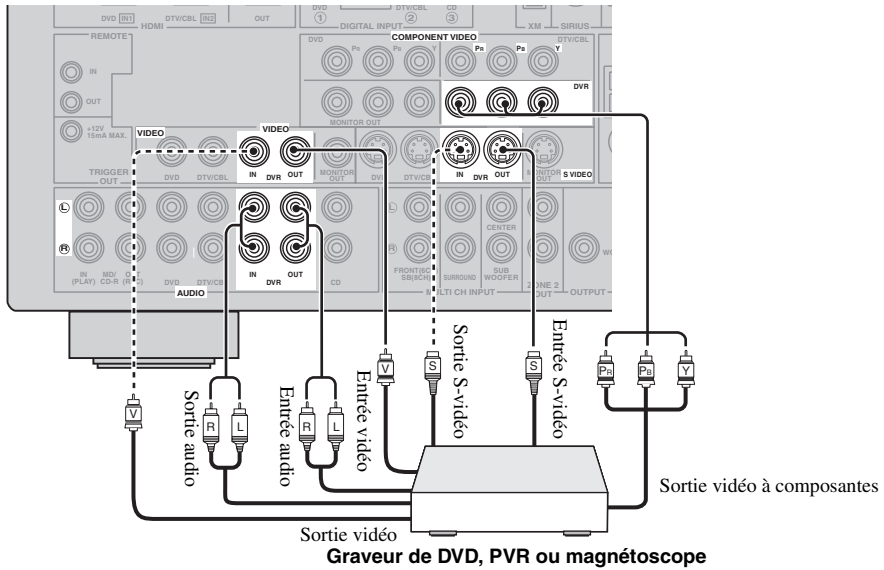

■ Raccordement d'un décodeur

Récepteur satellite, récepteur pour la télévision par câble ou décodeur HDTV

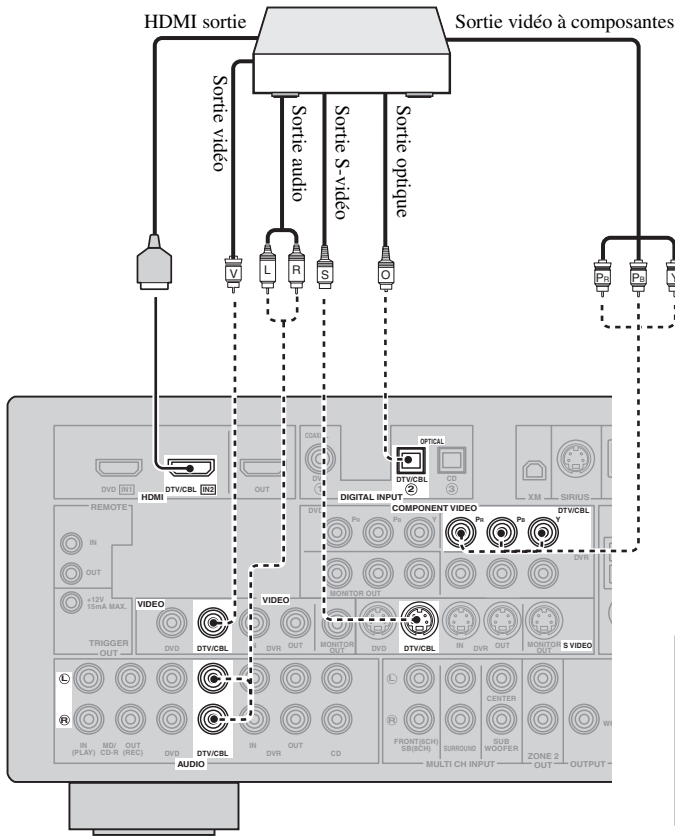

— repère les liaisons recommandées

..... repère les liaisons alternatives (une pour la liaison vidéo et une pour la liaison audio)

Raccordements des appareils audio

Raccordez les appareils audio de la façon suivante.

■ Raccordement d'un lecteur de CD et d'un enregistreur de CD ou de MD

Remarque

- Si vous raccordez votre lecteur de CD par les prises analogiques et numériques, le signal entrant par la prise DIGITAL INPUT sera prioritaire.
- Pour relier numériquement un autre appareil que celui qui a été attribué en usine à chaque prise DIGITAL INPUT, sélectionnez le réglage correspondant dans "INPUT ASSIGNMENT" (voir page 71).



Assurez-vous que cet appareil et les autres appareils sont débranchés des prises secteur.

— repère les liaisons recommandées

- - - - - repère les liaisons alternatives

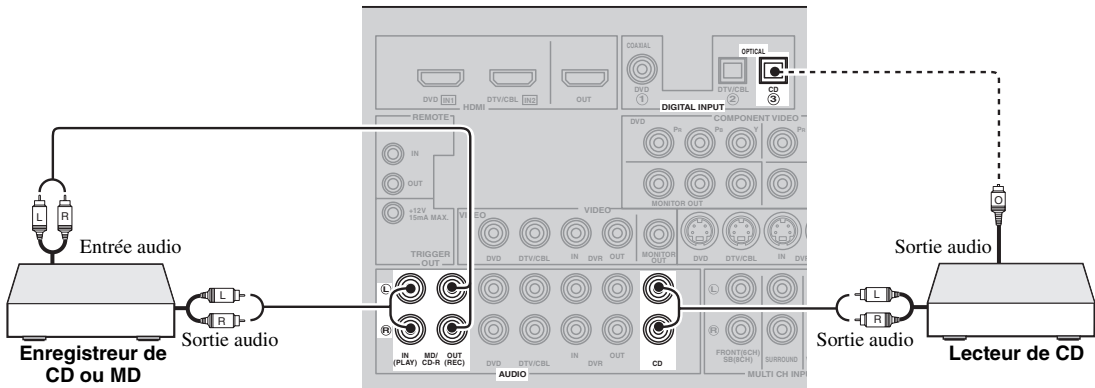

■ Raccordement d'un lecteur multiformat ou d'un décodeur externe

Cet appareil est équipé de 6 prises d'entrée complémentaires (FRONT gauche et droite, CENTER, SURROUND gauche et droite et SUBWOOFER); ces prises permettent le raccordement multivoie d'un lecteur multiformat, d'un décodeur extérieur, d'un processeur acoustique ou d'un préamplificateur.

Si vous réglez "INPUT CH" sur "8ch" dans "MULTI CH SET" (voir page 72), vous avez la possibilité d'utiliser les prises d'entrée attribuées à "FRONT" dans "MULTI CH SET" (voir page 72) et les prises MULTI CH INPUT pour accepter une source à 8 voies. Reliez les prises de sortie du lecteur multiformat ou du décodeur extérieur aux prises MULTI CH INPUT. Veillez à ce que les sorties gauche et droite des voies avant et des voies d'ambiance correspondent bien aux entrées gauche et droite des mêmes voies.

Remarques

- Si vous sélectionnez l'appareil relié aux prises MULTI CH INPUT comme source (voir page 36), le processeur numérique de champ sonore de cet appareil sera automatiquement désactivé, ce qui veut dire que vous ne pourrez pas choisir les corrections de champ sonore.
- Cet appareil ne redirige pas les signaux transmis aux prises MULTI CH INPUT pour pallier les enceintes manquantes. Nous vous conseillons de n'utiliser ce principe de raccordement que si la chaîne comporte les enceintes requises pour un ensemble à 5.1 voies.

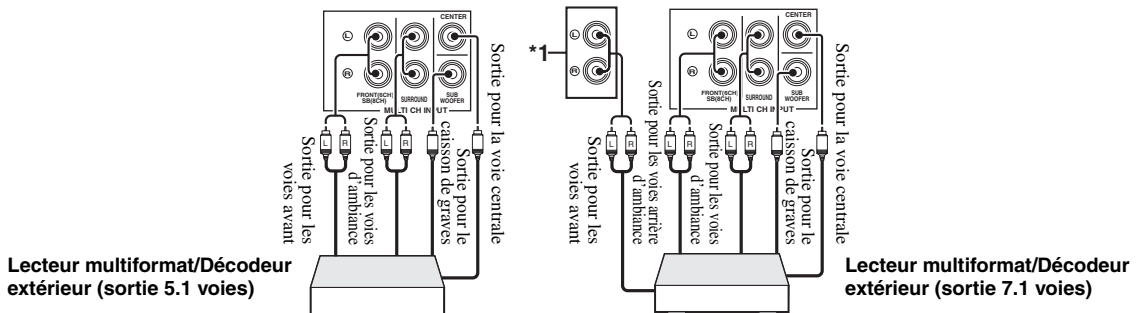

*1 Ce sont les prises d'entrée audio analogique désignées par "FRONT" dans "MULTI CH SET" (voir page 72).

Raccordement d'une station universelle Yamaha iPod™ ou d'un adaptateur Bluetooth™



Assurez-vous que cet appareil et les autres appareils sont débranchés des prises secteur.

La borne DOCK sur le panneau arrière de cet appareil permet de relier une station universelle Yamaha iPod (par exemple la YDS-10 vendue séparément) ou un adaptateur Bluetooth (par exemple le YBA-10 vendu séparément). Raccordez la station universelle Yamaha iPod ou l'adaptateur Bluetooth à la borne DOCK sur le panneau arrière de cet appareil avec le câble prévu à cet effet.

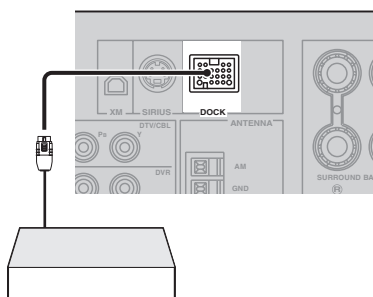

Yamaha station universelle
Yamaha iPod ou adaptateur
Bluetooth

Utilisation des prises REMOTE IN/OUT

Si les appareils sont de marque Yamaha et peuvent recevoir les signaux de commande, raccordez la prise REMOTE IN et la prise REMOTE OUT de la prise d'entrée et de sortie de signaux de commande avec le minicâble analogique mono de la façon suivante.

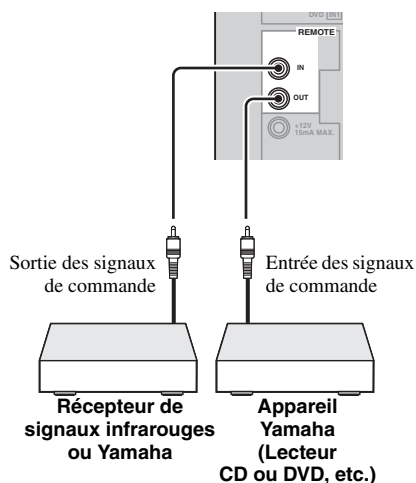

- Si les appareils peuvent recevoir les signaux de commande SCENE, ils pourront être mis en marche par cet appareil, et les touches SCENE pourront être utilisées pour agir sur la lecture. Reportez-vous aux modes d'emploi pour de plus amples informations sur la compatibilité des divers appareils avec les signaux de commande SCENE.
- Si l'appareil raccordé à la prise REMOTE OUT n'est pas de marque Yamaha, réglez "SCENE IR" dans le menu de réglages approfondis sur "OFF" (voir page 83).

Utilisation des prises VIDEO AUX sur la face avant

Reliez votre console de jeu ou votre caméscope aux prises VIDEO AUX sur la face avant de l'appareil.

Attention

Veillez à réduire complètement le volume de cet appareil et des autres appareils avant de les relier.

Remarques

- Pour transmettre les signaux de la source à ces prises, sélectionnez "V-AUX" comme source d'entrée.
- Lorsque des signaux audio sont transmis aux prises AUDIO, à la prise PORTABLE et à la borne DOCK sur le panneau arrière, l'ordre de priorité des signaux est le suivant:
 1. DOCK
 2. PORTABLE
 3. AUDIO

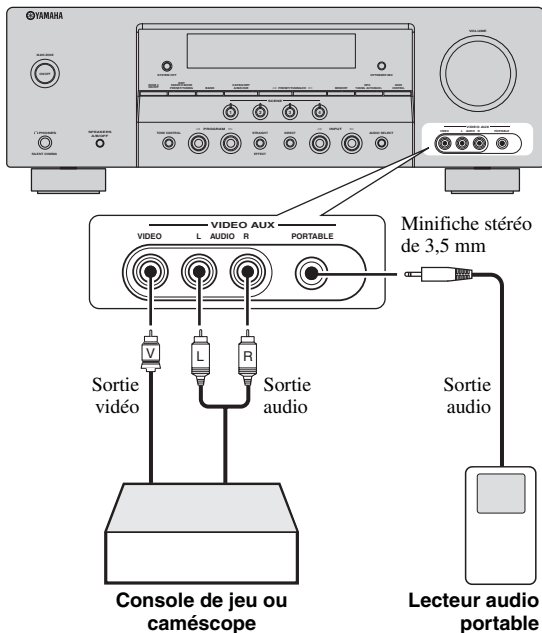

Raccordement des antennes FM et AM

Cet appareil est fourni avec une antenne FM et une antenne AM intérieures. Raccordez ces antennes aux prises prévues à cet effet. En principe, ces antennes doivent être suffisantes pour capter un signal de puissance convenable.



Voir page 22 pour de plus amples informations sur le raccordement de l'antenne cadre AM.

Remarques

- L'antenne cadre AM doit être placée à distance de cet appareil.
- L'antenne cadre AM doit être reliée à l'appareil, y compris dans le cas où une antenne AM extérieure est utilisée.
- Une antenne extérieure convenablement installée permet d'obtenir une réception de meilleure qualité qu'une antenne intérieure. Si la réception devait être mauvaise, installez une antenne extérieure. Pour de plus amples détails concernant cette question, veuillez consulter le revendeur ou le service après-vente Yamaha.

Antenne AM extérieure

Déployez par une fenêtre à l'extérieur un fil isolé en vinyle de 5 à 10 m de longueur.

Antenne cadre AM (fournie)

Antenne intérieure FM (fournie)

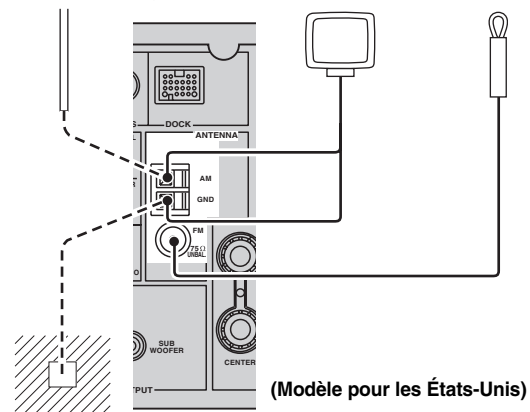

Masse (prise GND)

Par souci de sécurité et pour que le brouillage soit minimum, reliez la prise GND de l'antenne à une bonne masse. Une bonne masse peut être un pieu de métal enfoncé dans un sol humide.

Raccordement du fil de l'antenne cadre AM

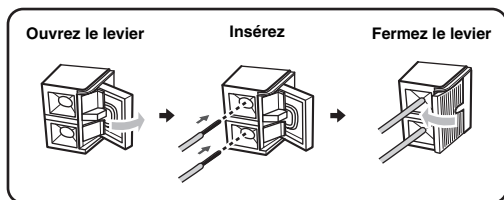

Le fil de l'antenne cadre AM n'a pas de polarité et n'importe quelle extrémité peut être insérée dans la borne AM et GND.

Assemblage de l'antenne cadre AM fournie

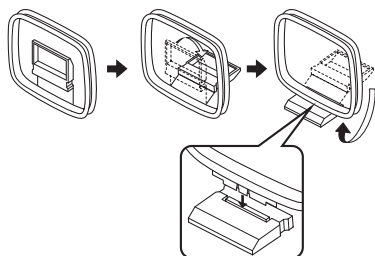

Remarque

Les types d'antenne cadres AM fournies varient selon les modèles.

Raccordement du câble d'alimentation

Lorsque tous les raccordements sont terminés, branchez le câble d'alimentation sur une prise secteur.

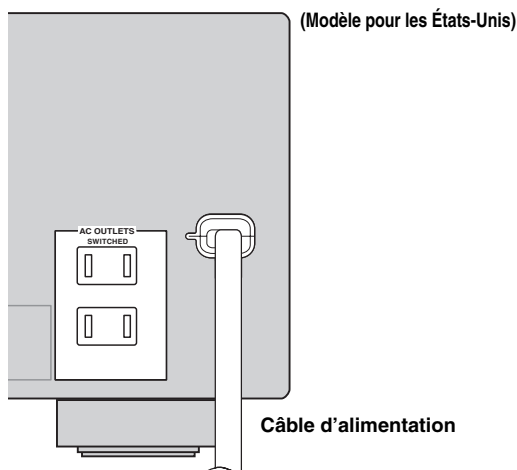

■ AC OUTLET(S) (SWITCHED)

Modèle pour l'Australie 1 prise secteur
 Modèle pour la Corée Aucune prise secteur
 Autres modèles 2 prises secteur

Utilisez ces prises secteur pour alimenter les appareils connectés. Raccordez les câbles d'alimentation des autres appareils à ces prises. Ces prises sont alimentées sur le secteur lorsque cet appareil est en service. Toutefois, l'alimentation de cette(s) prise(s) est coupée lorsque cet appareil est en veille. Pour le détail sur la puissance maximale ou la consommation totale des appareils pouvant être raccordés à ces prises, voir "Caractéristiques techniques" à la page 97.

Réglage de l'impédance des enceintes

Attention

Si vous utilisez des enceintes de 6 ohms, réglez "SP IMP." sur "6Ω MIN" AVANT d'utiliser cet appareil.

- 1 Appuyez sur **ⓈSYSTEM OFF** sur la face avant pour mettre cet appareil en veille.
Reportez-vous à la colonne de droite pour les détails.

- 2 Appuyez un instant sur **ⓃTONE CONTROL** puis appuyez sur **ⒶMAIN ZONE ON/OFF** pour mettre cet appareil en service.
L'appareil se met en service et le menu des réglages approfondis apparaît sur l'afficheur de la face avant.

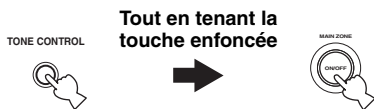

- 3 Appuyez sur **ⓈPROGRAM** **◀/▶** pour sélectionner "SP IMP."
"SP IMP." et le réglage d'impédance actuel des enceintes ("8Ω MIN") apparaissent sur l'afficheur de la face avant.
- 4 Appuyez plusieurs fois de suite sur **ⓅSTRAIGHT** pour sélectionner "6Ω MIN".
- 5 Appuyez sur **ⒶMAIN ZONE ON/OFF** pour sauvegarder le nouveau réglage et mettre cet appareil hors tension.

Remarque

Le réglage effectué agira à la prochaine mise en service de cet appareil.

Mise en et hors service de cet appareil

■ Mise en service de cet appareil

Appuyez sur **ⒶMAIN ZONE ON/OFF** (ou **ⓈPOWER**) pour mettre cet appareil en service.



Lorsque vous mettez en service l'appareil, il faut attendre 4 à 5 secondes avant qu'il ne restitue le son.

■ Mise en veille de cet appareil.

Appuyez sur **ⒶMAIN ZONE ON/OFF** (ou **ⓈSTANDBY**) pour mettre l'appareil en veille.

En veille, l'appareil consomme une faible quantité d'électricité pour être en mesure de recevoir les signaux infrarouges qui peuvent être émis par le boîtier de télécommande.



Vous pouvez mettre la zone principale et la zone 2 simultanément en veille en appuyant sur **ⓈSYSTEM OFF**.

Afficheur de la face avant

Remarque

Les témoins XM et SIRIUS ne sont valides que pour les modèles commercialisés aux États-Unis et au Canada et le curseur à la gauche du témoin XM ou de du témoin SIRIUS ne s'allume que lorsque "XM" ou "SIRIUS" est sélectionné comme source d'entrée.

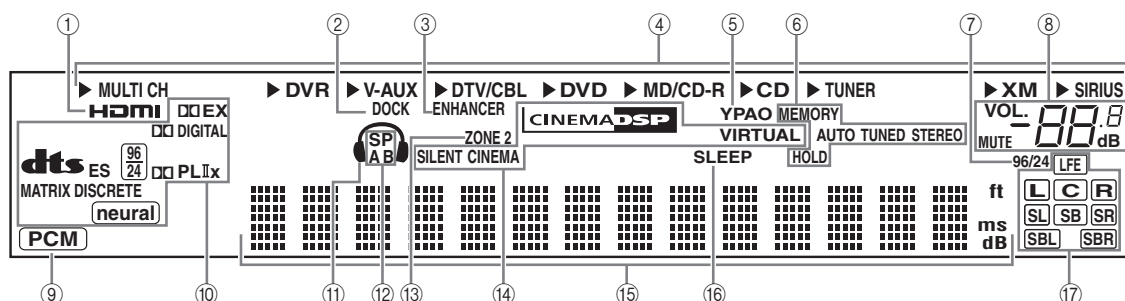

① Témoin HDMI

Ce témoin s'éclaire lorsque le signal de la source sélectionnée entre par les prises HDMI IN (voir page 14).

② Témoin DOCK

- Ce témoin s'éclaire lorsque vous posez votre iPod sur une station universelle Yamaha iPod (par exemple la YDS-10 vendue séparément) raccordée à la borne DOCK de cet appareil (voir page 20) et que V-AUX est sélectionné comme source d'entrée. Le témoin DOCK s'éclaire aussi lorsque la batterie de l'iPod posé sur la station est chargée par cet appareil en veille.
- Ce témoin clignote lorsque l'adaptateur Bluetooth Yamaha (par exemple le YBA-10, vendu séparément) et l'appareil Bluetooth sont jumelés (voir page 61) ou lorsque l'adaptateur Bluetooth recherche l'appareil Bluetooth (voir page 61).
- Il s'éclaire lorsque l'adaptateur Bluetooth Yamaha raccordé est relié à l'appareil Bluetooth (voir page 20).

③ Témoin ENHANCER

Ce témoin s'éclaire après la sélection de Compressed Music Enhancer (voir page 40).

④ Témoins des sources d'entrée

Le curseur correspondant s'allume pour indiquer la source actuellement sélectionnée.

⑤ Témoin YPAO

S'éclaire lorsque vous activez la fonction "AUTO SETUP" et lorsque les réglages d'enceintes spécifiés dans "AUTO SETUP" sont utilisés tels quels sans être modifiés (voir page 26).

⑥ Témoins du syntoniseur

Ce témoin s'éclaire lorsque cet appareil est en mode de syntonisation de stations FM, AM, XM Satellite Radio ou SIRIUS Satellite Radio (voir pages 45 à 58).

⑦ Témoin 96/24

Ce témoin s'éclaire lorsque l'appareil reçoit un signal DTS 96/24.

⑧ Témoin MUTE et témoin de niveau VOLUME

- Le témoin MUTE clignote lorsque la fonction MUTE est en service (voir page 37).
- Le niveau sonore actuel s'affiche ici.

⑨ Témoin PCM

Ce témoin s'éclaire lorsque l'appareil restitue un signal audionumérique PCM (modulation par impulsions et codage).

⑩ Témoins des décodeurs

Lorsque l'un des décodeurs de l'appareil est en fonctionnement, le témoin correspondant s'éclaire.

⑪ Témoin de casque

Ce témoin s'éclaire lorsque le casque est branché (voir page 37).

⑫ Témoins SP A B

Ces témoins s'éclairent en fonction du jeu d'enceintes avant en service (voir page 35).

SP A: Les enceintes FRONT A sont activées.

SP B: Les enceintes FRONT B sont activées.

⑬ Témoin ZONE2

Ce témoin s'éclaire lorsque l'appareil de la Zone 2 est en service (voir page 80).

⑭ Témoin CINEMA DSP

Ce témoin s'éclaire lorsque vous sélectionnez une correction de champ sonore (voir page 41).

Témoin VIRTUAL

Ce témoin s'éclaire lorsque la correction Virtual CINEMA DSP est active (voir page 41).

Témoin SILENT CINEMA

Ce témoin s'éclaire lorsque le casque est branché et qu'une correction de champ sonore est sélectionnée (voir page 41).

⑮ Afficheur multifonction

Il fournit le nom de la correction de champ sonore utilisée et d'autres informations relatives aux réglages et modifications.

⑯ Témoin SLEEP

Ce témoin s'éclaire lorsque la minuterie de mise hors service est active (voir page 39).

⑰ Témoins des voies d'entrée et des enceintes

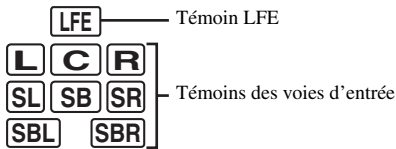

Témoins des voies d'entrée

- Ces témoins indiquent quelles voies sont présentes dans le signal d'entrée numérique.
- Ils s'éclairent ou clignotent selon les réglages des enceintes pendant le réglage automatique de cet appareil (voir page 26) ou le réglage du niveau de sortie des enceintes dans "SP LEVEL" (voir page 67).

■ Utilisation du boîtier de télécommande

Le boîtier de télécommande émet un rayon infrarouge. Veillez à le pointer directement sur le capteur de télécommande de l'appareil pour en assurer le fonctionnement.

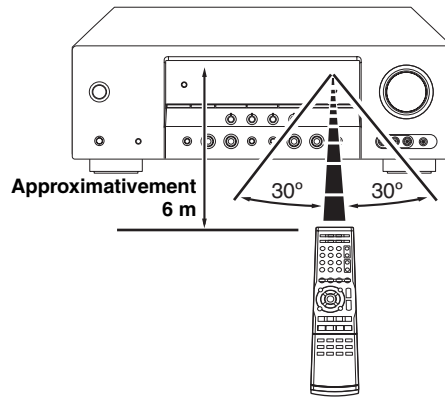

① Émetteur infrarouge

Les signaux infrarouges de commande sont émis ici. Dirigez cette ouverture vers l'appareil sur lequel vous voulez agir.



Pour enregistrer les codes de commande des autres appareils, voir page 78.

Remarques

- Ne renversez aucun liquide sur le boîtier de télécommande.
- Ne laissez pas tomber le boîtier de télécommande.
- Ne conservez pas, ne rangez pas le boîtier de télécommande dans les endroits suivants:
 - très humides, par exemple près d'un bain
 - très chauds, par exemple près d'un poêle ou d'un appareil de chauffage
 - exposés à des températures très basses
 - poussiéreux

Optimisation du réglage des enceintes pour votre salle d'écoute

Cet appareil est doté de la technologie YPAO (Yamaha Parametric Room Acoustic Optimizer) qui permet d'éviter les réglages fastidieux d'enceintes et garantit une grande précision lors des réglages automatiques. Le microphone d'optimisation fourni capte les sons émis par les enceintes dans l'environnement d'écoute réel et cet appareil les analyse.

Utilisation de AUTO SETUP

Remarques

- Sachez qu'il est normal que des signaux puissants soient émis lorsque la procédure "AUTO SETUP" est exécutée.
- Pour que les résultats soient les meilleurs possible, veillez à ce que le plus grand silence règne dans la pièce tout au long des opérations "AUTO SETUP". Si les bruits ambiants sont importants, les résultats ne seront pas satisfaisants.



La procédure "AUTO SETUP" peut aussi être exécutée à partir du menu système qui apparaît sur l'affichage OSD ou sur l'afficheur de la face avant. La procédure "AUTO SETUP" est expliquée dans ce manuel à l'aide des illustrations de l'affichage OSD.

1 Vérifiez les points suivants.

Remarque

Avant de passer au réglage automatique, vérifiez les points suivants.

- Les enceintes sont raccordées correctement.
- Le casque est débranché de cet appareil.
- Cet appareil et le moniteur vidéo sont en service.
- Cet appareil est sélectionné comme source d'entrée vidéo sur le moniteur vidéo.
- Le caisson de graves raccordé est en service et le volume est à un niveau moyen (ou légèrement inférieur).
- Les commandes de la fréquence de coupure du caisson de graves raccordé sont au niveau maximal.

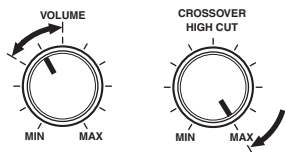

Commande d'un caisson de graves (exemple)

- Les enceintes FRONT A sont sélectionnées comme paires d'enceintes avant (voir page 35).
- La pièce est suffisamment silencieuse.

2 Branchez le microphone d'optimisation fourni sur la prise OPTIMIZER MIC située sur la face avant.

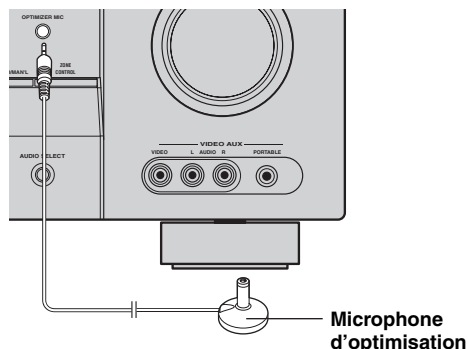

Les informations suivantes apparaissent sur l'affichage OSD.

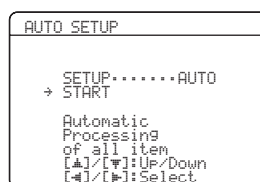

3 Posez le microphone d'optimisation sur une surface plate, à l'emplacement de la position d'écoute en l'orientant vers le haut.

Microphone d'optimisation

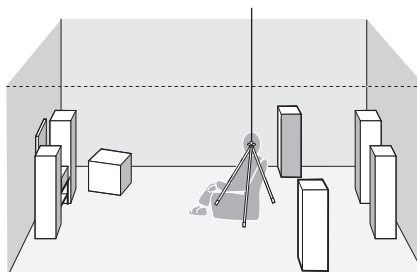

Si possible, montez le microphone d'optimisation sur un trépied (etc.) pour qu'il soit à la même hauteur que vos oreilles quand vous êtes assis à la position d'écoute. Le microphone d'optimisation peut être fixé à un trépied (etc.) avec la vis de celui-ci.

4 Assurez-vous que "SETUP" a pour valeur "AUTO" et que le pointeur indique "START".



Vous pouvez aussi sélectionner les méthodes de réglage suivantes. Dans ce cas, appuyez sur **Ⓢ** pour sélectionner "SETUP", appuyez sur **Ⓢ** < / > pour sélectionner un des choix suivants, puis sélectionnez "START".

Choix: **AUTO**, RELOAD, UNDO, DEFAULT

- Sélectionnez "AUTO" pour que toute la procédure "AUTO SETUP" soit automatique.
- Sélectionnez "RELOAD" pour réactualiser les derniers réglages "AUTO SETUP" et annuler les précédents.
- Sélectionnez "UNDO" pour désactiver les derniers réglages "AUTO SETUP" et rétablir les précédents.
- Sélectionnez "DEFAULT" pour rétablir les réglages par défaut des paramètres "AUTO SETUP"

Remarque

L'option "RELOAD" ou "UNDO" est disponible seulement si vous avez exécuté "AUTO SETUP" antérieurement et confirmé les réglages.

5 Appuyez sur **Ⓢ** pour sélectionner "START", puis appuyez sur **Ⓢ** ENTER pour démarrer les opérations.

Le message suivant apparaît à l'écran.

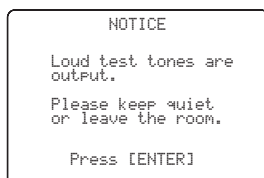

Avant de passer à l'opération suivante

Lorsque vous effectuez l'opération suivante, le réglage auto des différents paramètres commence. Pour que les mesures soient plus précises, restez tranquille et près des murs où ne se trouve aucune enceinte. Nous vous conseillons de sortir de la salle d'écoute pendant le réglage automatique.

6 Appuyez sur **Ⓢ** ENTER pour démarrer la procédure.

Le réglage automatique des différents paramètres commence. Pendant le réglage, des signaux d'essai puissants sont émis par chaque enceinte. Lorsque tous les éléments ont été réglés, la page de résultats apparaît sur l'écran.

Remarques

- N'effectuez aucune autre opération sur cet appareil pendant le réglage automatique.
- Il est conseillé de sortir de la pièce pendant toute la durée de la procédure. Le réglage automatique de tous les paramètres dure environ 3 minutes.

L'appareil effectue les contrôles suivants:

Raccordement des enceintes/

Niveau du volume WIRING/LEVEL

Vérification des enceintes reliées et de la polarité des connexions. Vérification et réglage du niveau sonore de chaque enceinte.

Distance des enceintes DISTANCE

Vérification de la distance de chaque enceinte par rapport au siège de l'auditeur et synchronisation de la sortie de toutes les voies.

Taille des enceintes SIZE

Vérification de la réponse en fréquence de chaque enceinte et spécification de la fréquence de recouvrement des basses fréquences pour chaque voie.

La page suivante s'affiche.



Les résultats affichés sur la page “RESULT” sont les suivants.

Nombre d'enceintes SP

Indique le nombre d'enceintes raccordées à cet appareil dans l'ordre suivant:
 Avant/Arrière/Caisson de graves

Distance des enceintes DIST

Indique la distance aux enceintes depuis la position d'écoute dans l'ordre suivant:
 Enceinte la plus proche/Enceinte la plus éloignée

Niveau de sortie des enceintes LVL

Indique le niveau de sortie des enceintes, dans l'ordre suivant:
 Niveau le plus bas/Niveau le plus élevé

Remarques

- Si la mention “E-9:INTERNAL ERROR” s'affiche au cours des essais, recommencez à partir de l'étape 4.
- Si vous avez sélectionné “RELOAD” au cours de l'étape 4, aucun signal d'essai ne sera émis.
- Si une erreur se produit pendant la procédure “AUTO SETUP”, celle-ci est annulée et l'erreur est indiquée. Pour le détail, voir “Si une page d'erreur s'affiche” à la page 29.
- Si un problème éventuel est détecté par l'appareil pendant le réglage des paramètres avec “AUTO SETUP”, “WARNING” et le numéro des messages d'avertissement apparaissent (voir page 29).

7 Appuyez sur **⊕** et **⊞** pour afficher les détails des réglages effectués.

8 Appuyez plusieurs fois de suite sur **⊞** / **⊟** pour voir les différentes pages de résultats.

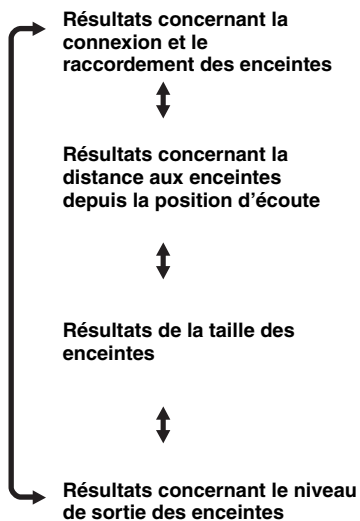

Si les résultats ne vous satisfont pas ou si vous préférez régler manuellement chaque paramètre, exécutez “MANUAL SETUP” (voir page 63).

Remarque

En fonction des caractéristiques des enceintes, les distances indiquées sur la page de résultats de “DISTANCE” peuvent être plus grandes que les distances réelles.

9 Appuyez sur **⊞** pour revenir à la page de résultats.

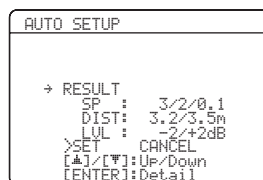

10 Utilisez **[F4]**, puis appuyez sur **[F2]** pour sélectionner "SET" ou "CANCEL".

Choix: SET, CANCEL

- Sélectionnez "SET" pour valider les résultats de la procédure "AUTO SETUP".
- Sélectionnez "CANCEL" pour annuler les résultats de la procédure "AUTO SETUP".

11 Appuyez sur **[ENTER]** pour valider votre choix.

L'écran "SET MENU" supérieur apparaît sur l'affichage OSD.

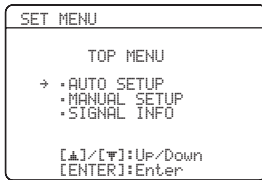

12 Appuyez sur **[MENU]** pour quitter le mode "SET MENU".

13 Débranchez le microphone d'optimisation de cet appareil.

Le microphone d'optimisation est sensible à la chaleur. Rangez-le à l'abri des rayons du soleil et ne le posez pas sur cet appareil.



Si vous changez les enceintes ou leur position, ou si vous modifiez la disposition des éléments de la pièce d'écoute, vous devez exécuter une nouvelle fois "AUTO SETUP" pour effectuer un nouvel étalonnage de la chaîne.

■ Si une page d'erreur s'affiche

Utilisez **[F4]** / **[F2]** / **[F2]** pour sélectionner "RETRY" ou "EXIT", puis appuyez sur **[ENTER]**.

La page suivante montre un exemple d'affichage OSD de "E-8:USER CANCEL".

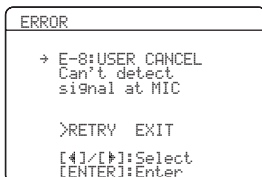

Choix: RETRY, EXIT

- Sélectionnez "RETRY" pour essayer d'exécuter une nouvelle fois la procédure "AUTO SETUP".
- Sélectionnez "EXIT" pour sortir de la procédure "AUTO SETUP".

■ Si "WARNING" apparaît

Si un problème éventuel est détecté par l'appareil pendant le réglage des paramètres avec "AUTO SETUP", "WARNING" apparaîtra sur la page des résultats. Vérifiez les messages d'avertissement pour corriger les réglages d'enceintes.

Remarque

Contrairement aux erreurs, les avertissements n'annulent pas la procédure "AUTO SETUP".

1 Positionnez le pointeur sur "WARNING" et appuyez sur **[ENTER]** pour voir les informations concernant cet avertissement.

Le nombre à la droite de "WARNING" indique le nombre de messages d'avertissement.

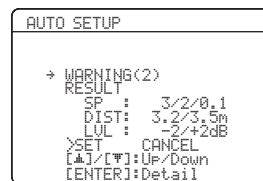

2 Appuyez plusieurs fois de suite sur **[F4]** / **[F2]** pour voir les différentes pages d'avertissement.

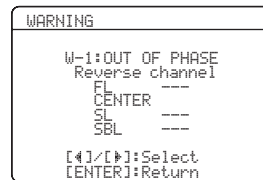

- Pour le détail sur chaque message d'avertissement, reportez-vous au passage "AUTO SETUP" dans "Guide de dépannage" à la page 90.
- Si un avertissement ne s'applique pas à une enceinte, "—" est mentionné.

3 Appuyez sur **[ENTER]** pour revenir à la page de résultats.

Sélection des modèles de SCENE

Pour répondre à diverses situations, 17 modèles de SCENE ont été programmés sur cet appareil. Les modèles de SCENE suivants ont été attribués en usine à chaque touche SCENE.

SCENE 1: DVD Viewing

SCENE 2: Disc Listening

SCENE 3: TV Viewing

SCENE 4: Radio Listening

Si vous souhaitez utiliser d'autres modèles de SCENE, vous pouvez en sélectionner de nouveaux dans la bibliothèque de modèles SCENE et les attribuer aux touches SCENE sélectionnées sur la face avant et le boîtier de télécommande.

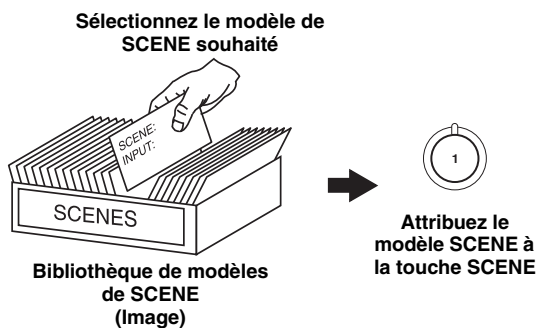

Sélection du modèle de SCENE souhaité

1 Appuyez 3 secondes sur la touche **Ⓟ SCENE** (ou sur **Ⓠ SCENE**) souhaitée.

Le témoin de la touche SCENE sélectionnée sur la face avant se met à clignoter, et le nom du modèle de SCENE actuellement attribué à cette touche apparaît sur l'afficheur de la face avant.

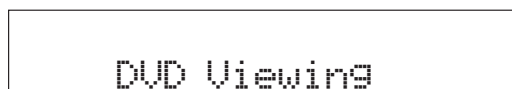
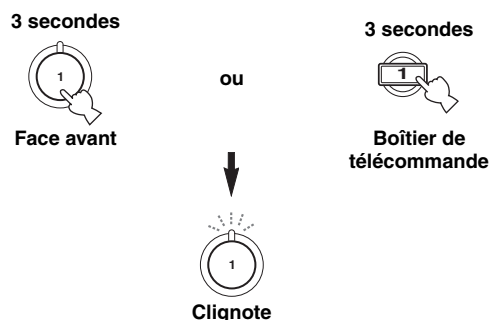

2 Appuyez sur **Ⓡ INPUT** </> (ou appuyez sur **Ⓟ AMP**, puis appuyez sur **Ⓢ** </>) pour sélectionner le modèle souhaité.

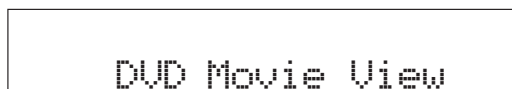
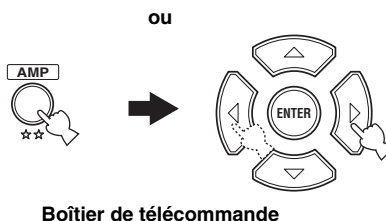
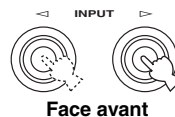

3 Appuyez une nouvelle fois sur la touche **Ⓟ SCENE** (ou sur **Ⓠ SCENE**) pour valider votre choix.

Le modèle de SCENE sélectionné est attribué à la touche.

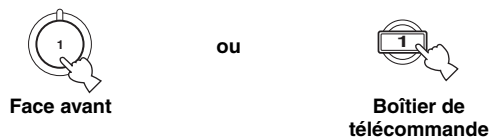

Remarque

Après avoir attribué des modèles de SCENE aux touches SCENE souhaitées, vous devrez peut-être spécifier la source d'entrée pour le modèle de SCENE à l'aide du boîtier de télécommande. Voir page 34 pour de plus amples détails.

■ Quel modèle de SCENE aimeriez-vous sélectionner?

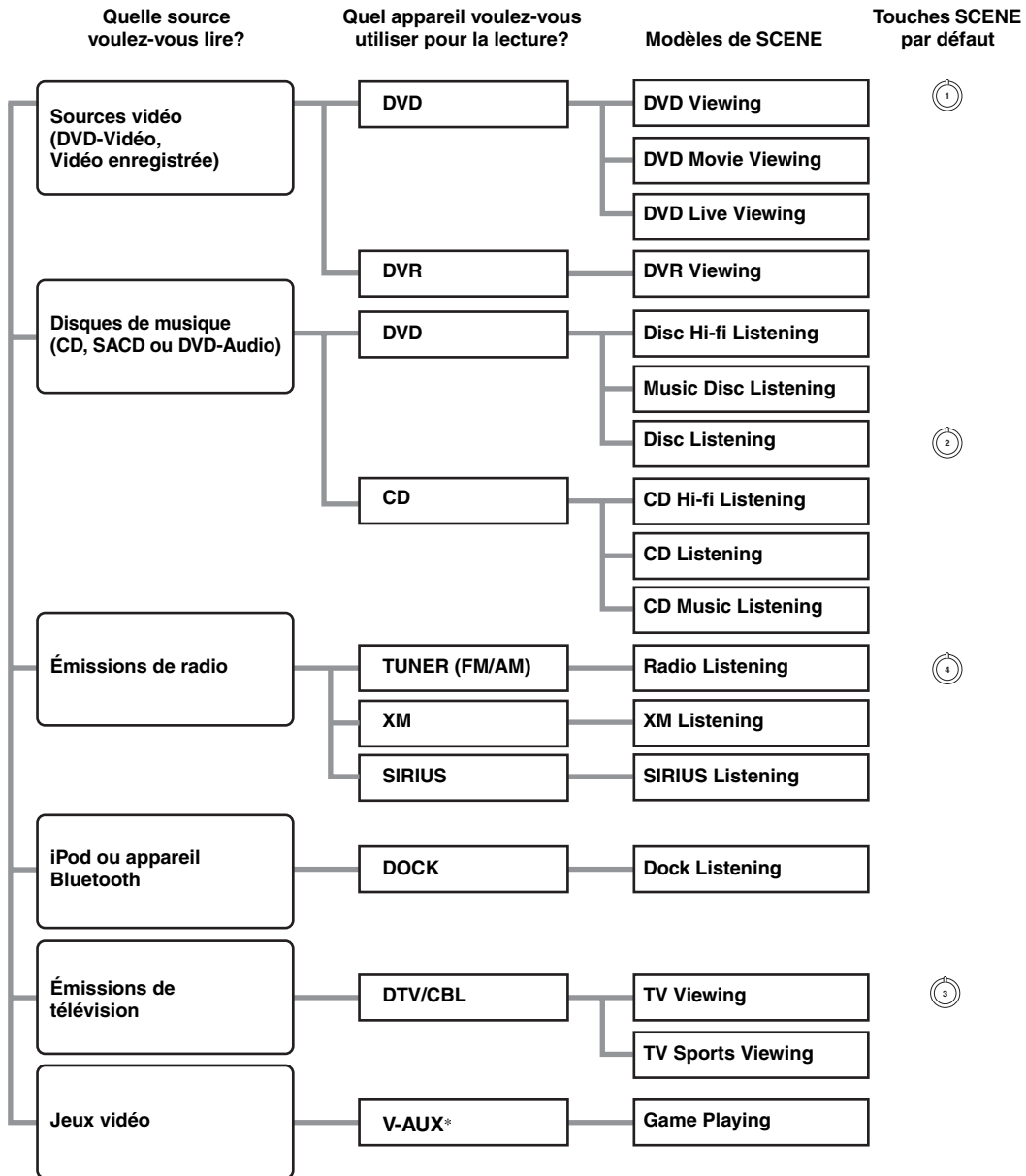





Remarque

* Lorsqu'un iPod est raccordé à la station universelle Yamaha iPod ou lorsqu'un appareil Bluetooth est raccordé à l'adaptateur Bluetooth, cet appareil lit les sources audio reçues par la borne DOCK.

☀
Vous pouvez créer vos propres modèles de SCENE en modifiant les modèles de SCENE programmés. Voir page 33 pour de plus amples détails.

■ Descriptions des modèles de SCENE programmés

Les illustrations des touches SCENE dans le tableau suivant indique les touches SCENE spécifiées par défaut.

| Modèle de SCENE | Source d'entrée | Mode de lecture | Description |
|---|-----------------|--|---|
| DVD Viewing  | DVD* | STRAIGHT | Sélectionnez le modèle de SCENE que vous voulez utiliser pour la lecture d'enregistrements ordinaires sur le lecteur de DVD. |
| DVD Movie Viewing | DVD* | MOVIE Movie Dramatic | Sélectionnez ce modèle de SCENE pour reproduire des films sur votre lecteur de DVD. |
| DVD Live Viewing | DVD* | MUSIC Pop/Rock | Sélectionnez ce modèle de SCENE pour reproduire des vidéos de musique en direct sur votre lecteur de DVD. |
| DVR Viewing | DVR | MOVIE Movie Dramatic | Sélectionnez ce modèle de SCENE pour reproduire des films sur votre enregistreur vidéo numérique. |
| Disc Hi-fi Listening | DVD* | DIRECT | Sélectionnez ce modèle de SCENE pour reproduire en haute fidélité le son de disques de musique sur votre lecteur de DVD. |
| Music Disc Listening | DVD* | STEREO 2ch Stereo | Sélectionnez ce modèle de SCENE pour reproduire des disques de musique sur votre lecteur de DVD. |
| Disc Listening  | DVD* | STEREO 7ch Stereo | Sélectionnez ce modèle de SCENE pour reproduire des disques de musique sur votre lecteur de DVD comme musique de fond. |
| CD Hi-fi Listening | CD* | DIRECT | Sélectionnez ce modèle de SCENE pour reproduire en haute fidélité le son de disques de musique sur votre lecteur de CD. |
| CD Listening | CD* | STEREO 7ch Stereo | Sélectionnez ce modèle de SCENE pour reproduire des disques de musique sur votre lecteur de CD comme musique de fond. |
| CD Music Listening | CD* | STEREO 2ch Stereo | Sélectionnez ce modèle de SCENE pour reproduire une source de musique sur votre lecteur de CD. |
| Radio Listening  | TUNER | MUSIC ENHANCER 7ch Enhancer | Sélectionnez ce modèle de SCENE pour écouter des émissions de radio FM ou AM. |
| XM Listening | XM | MUSIC ENHANCER 7ch Enhancer | Sélectionnez ce modèle de SCENE pour écouter des émissions XM Satellite Radio. |
| SIRIUS Listening | SIRIUS | MUSIC ENHANCER 7ch Enhancer | Sélectionnez ce modèle de SCENE pour écouter des émissions SIRIUS Satellite Radio. |
| Dock Listening | DOCK | MUSIC ENHANCER 7ch Enhancer | Sélectionnez ce modèle de SCENE pour reproduire de la musique sur votre iPod, posé sur une station universelle Yamaha iPod, ou sur un appareil Bluetooth raccordé à l'adaptateur Bluetooth. |
| TV Viewing  | DTV/CBL | STRAIGHT | Sélectionnez ce modèle de SCENE pour voir des émissions ordinaires à la télévision. |
| TV Sports Viewing | DTV/CBL | ENTERTAINMENT TV Sports | Sélectionnez ce modèle de SCENE pour voir des émissions sportives à la télévision. |
| Game Playing | V-AUX | ENTERTAINMENT Game | Sélectionnez ce modèle de SCENE pour jouer des jeux vidéo. |

* Lorsque le lecteur de DVD ou de CD raccordé peut recevoir les signaux de commande de SCENE et est raccordé à la prise REMOTE OUT de cet appareil, la fonction SCENE peut être utilisée pour agir sur le lecteur de DVD ou de CD.

Création de vos propres modèles SCENE

Vous pouvez créer vos propres modèles de SCENE pour chaque touche SCENE. Pour ce faire, vous pouvez vous baser sur les 17 modèles de SCENE programmés.

■ Personnalisation des modèles SCENE programmés

Utilisez cette fonction pour personnaliser les modèles de SCENE programmés.

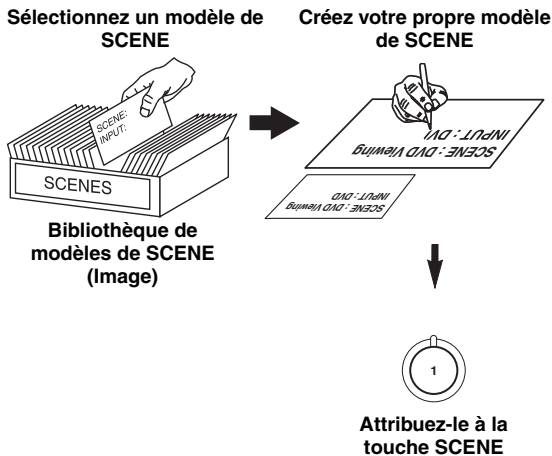

1 Mettez en service le moniteur vidéo relié à l'appareil.

2 Appuyez 3 secondes sur la touche **SCENE souhaitée.**

L'écran de personnalisation de modèle de SCENE apparaît sur le moniteur vidéo.



Remarque

Si le modèle de SCENE que vous voulez personnaliser n'est attribué à aucune de touche **SCENE**, appuyez plusieurs fois de suite sur **SCENE** pour afficher le modèle souhaité sur la page du menu.

3 Appuyez sur **AMP, puis appuyez sur **SCENE** / **SCENE** pour sélectionner le paramètre souhaité du modèle de SCENE puis sur **SCENE** / **SCENE** pour sélectionner la valeur souhaitée pour ce paramètre.**

Les paramètres suivants peuvent être spécifiés pour chaque modèle de SCENE:

- **INPUT:** Appareil source
- **MODE:** Corrections de champ sonore, mode STRAIGHT ou DIRECT actifs (voir pages 41 et 43)
- **NIGHT:** Réglage du mode d'écoute tardive (voir page 44)
 - **SYSTEM:** Le mode d'écoute tardive actuel est conservé.
 - **CINEMA:** Le mode d'écoute tardive se règle sur le mode CINEMA.
 - **MUSIC:** Le mode d'écoute tardive se règle sur le mode MUSIC.

4 Appuyez une nouvelle fois sur la touche **SCENE pour valider les modifications.**



Vos propres modèles de SCENE sont marqués d'un astérisque (*).

Remarques

- Après avoir attribué des modèles de SCENE aux touches **SCENE** souhaitées, vous devrez peut-être spécifier la source d'entrée pour le modèle de SCENE à l'aide du boîtier de télécommande. Voir page 34 pour de plus amples détails.
- Vous pouvez créer un modèle de SCENE personnalisé pour chaque touche **SCENE**, et si vous créez un autre modèle de SCENE pour la même touche, l'ancien modèle de SCENE sera remplacé par le nouveau.
- Le nouveau modèle n'est disponible que par la touche **SCENE** à laquelle il a été attribué.

■ Changement du nom des modèles de SCENE

Sélectionnez le nom du modèle de SCENE à l'étape 3 de "Personnalisation des modèles SCENE programmés" puis appuyez sur **ENTER.**

- Appuyez sur **SCENE** / **SCENE** pour sélectionner le caractère souhaité.
- Appuyez sur **SCENE** / **SCENE** pour mettre le soulignement " _ " sous l'espace ou le caractère souhaité.
- Appuyez sur **RETURN** pour annuler le nouveau nom.
- Appuyez sur **ENTER** pour confirmer le nouveau nom.

Utilisation du boîtier de télécommande pour la fonction SCENE

■ Commande des appareils sources en mode SCENE

Vous pouvez agir à la fois sur cet appareil et sur l'appareil source avec le même boîtier de télécommande. Vous devez spécifier au préalable le code de commande approprié pour chaque source (voir page 78).

1 Appuyez sur la touche **SCENE** souhaitée du boîtier de télécommande.

2 Appuyez sur les touches souhaitées dans la zone * ci-dessous pour agir sur l'appareil source correspondant au modèle de SCENE sélectionné.

■ Spécification de la source d'un modèle de SCENE personnalisé sur le boîtier de télécommande

Si vous voulez personnaliser la source du modèle SCENE sélectionné, vous devrez spécifier la source de ce modèle sur le boîtier de télécommande pour que l'appareil correspondant fonctionne correctement.

Tout en tenant la touche **SCENE** enfoncée, appuyez 3 secondes sur la touche de sélection d'entrée **(4)** souhaitée.



Appuyez une nouvelle fois sur la touche **SCENE** pour utiliser l'appareil source.

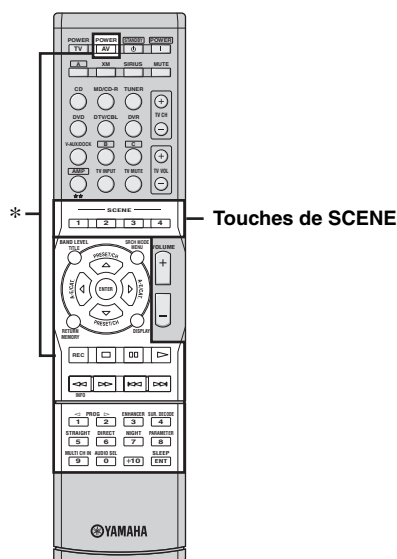

Remarque

* Ces touches agissent sur l'appareil source. Voir page 77 pour de plus amples informations sur la fonction de chaque touche.

Attention

Il faut être très prudent lorsque vous écoutez des CD codés en DTS. Lorsque vous écoutez un CD codé en DTS sur un lecteur de CD incompatible avec DTS, vous entendez des parasites qui risquent d'abîmer les haut-parleurs. Vérifiez que votre lecteur de CD peut lire les CD codés en DTS. Vérifiez également le volume sonore de votre lecteur de CD avant d'écouter un CD codé en DTS.

Opérations de base

1 Mettez en service le moniteur vidéo relié à l'appareil.

2 Appuyez plusieurs fois de suite sur **MSPEAKERS pour sélectionner les enceintes avant que vous voulez utiliser.**

Les témoins d'enceintes correspondants s'éclairent sur l'afficheur de la face avant.

3 Appuyez plusieurs fois de suite sur **IINPUT </> (ou sur une des touches de sélection d'entrée (4)) pour sélectionner la source souhaitée.**

Le nom de la source actuelle est indiqué sur l'afficheur de la face avant pendant quelques secondes.

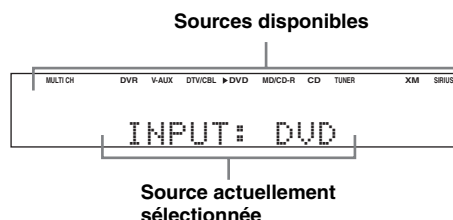

4 Commencez la lecture sur l'appareil sélectionné, ou choisissez une station de radio.

- Voir le mode d'emploi de l'appareil concerné.
- Voir page 45 pour le détail sur les instructions concernant l'accord FM/AM.
- Voir page 48 pour de plus amples détails sur les instructions concernant la syntonisation d'émissions XM Satellite Radio.
- Voir page 53 pour de plus amples détails sur les instructions concernant la syntonisation d'émissions SIRIUS Satellite Radio.

5 Tournez **VOLUME (ou appuyez sur **VOLUME +/-**) pour régler le volume au niveau souhaité.**

6 Appuyez plusieurs fois de suite sur **PPROGRAM </> (ou appuyez sur **A**AMP puis plusieurs fois de suite sur **P**PROG </>) pour sélectionner la correction de champ sonore souhaitée.**

Le nom de la correction de champ sonore sélectionnée apparaît sur l'afficheur de la face avant. Voir page 40 pour de plus amples détails concernant les corrections de champ sonore.



Remarques

- Choisissez la correction de champ sonore en fonction de vos préférences et non pas en vous basant uniquement sur son nom.
- Lorsque vous sélectionnez une source, l'appareil adopte automatiquement la dernière correction de champ sonore associée à cette source.
- Les corrections de champ sonore ne peuvent pas être sélectionnées lorsque l'appareil relié aux prises MULTI CH INPUT est sélectionné comme source (voir page 36).
- Si les signaux PCM reçus ont une fréquence d'échantillonnage supérieure à 48 kHz, cet appareil se met automatiquement en mode "STRAIGHT" (voir page 41).
- Pour obtenir des indications sur la source actuellement sélectionnée sur l'affichage OSD, voir page 38 pour le détail.

Référence rapide

| Lorsque vous voulez... | Voir page |
|---|-----------|
| Écouter un son de haute qualité | 43 |
| Régler la qualité tonale des enceintes avant | 43 |
| Régler les paramètres des corrections de champ sonore | 42 |
| Écouter la nuit des sources ayant une large dynamique | 44 |
| Utiliser un casque | 37 |
| Sélectionner un décodeur pour écouter une source | 41 |
| Mettre automatiquement cet appareil en veille. | 39 |

Sélection des prises d'entrée audio (AUDIO SELECT)

Cet appareil possède diverses prises d'entrée. Cette fonction (sélection des prises d'entrée audio) permet de changer de prises lorsqu'une même source est attribuée à plusieurs prises.



- Dans la plupart des cas, il est conseillé de régler la sélection de prise d'entrée audio sur "AUTO".
- Vous pouvez choisir la prise d'entrée audio par défaut de cet appareil à l'aide du paramètre "AUDIO SELECT" dans "OPTION MENU" (voir page 74).

Appuyez plusieurs fois de suite sur **ⓈAUDIO SELECT** (ou appuyez sur **ⓈAMP** puis sur **ⓈAUDIO SEL**) pour choisir le réglage de sélection de prise d'entrée audio souhaité.

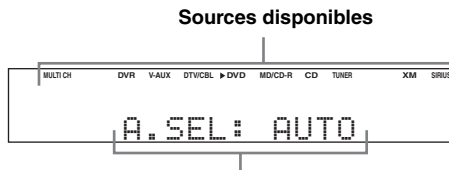

Sélection de prise d'entrée audio actuellement valide

| AUDIO SELECT | Fonction |
|--------------|--|
| AUTO | Ce mode sélectionne automatiquement les signaux d'entrée dans l'ordre suivant: (1) HDMI (2) Signaux numériques (3) Signaux analogiques |
| HDMI | Sélectionne seulement les signaux HDMI. Si aucun signal HDMI n'est appliqué à l'entrée, aucun son n'est émis. |
| COAX/OPT | Sélectionne seulement des signaux numériques. Si aucun signal n'est appliqué à l'entrée, aucun son n'est émis. |
| ANALOG | Ce mode ne sélectionne que les signaux analogiques. Si aucun signal analogique n'est appliqué à l'entrée, aucun son n'est émis. |

Remarque

Cette fonction n'est pas disponible si aucune prise d'entrée numérique (OPTICAL, COAXIAL et HDMI) n'est attribuée. En outre, l'option HDMI ne peut pas être sélectionnée comme prise d'entrée audio lorsque les prises HDMI IN DVD et HDMI IN DTV/CBL ne sont pas utilisées. Utilisez "INPUT ASSIGNMENT" dans "INPUT MENU" pour modifier l'attribution des prises d'entrée correspondantes (voir page 71).

Sélection d'un appareil MULTI CH INPUT

Cette fonction permet de sélectionner comme source d'entrée l'appareil relié aux prises MULTI CH INPUT (voir page 19).

Appuyez plusieurs fois de suite sur **ⓈINPUT** $\triangleleft / \triangleright$ (ou appuyez sur **ⓈAMP**, puis appuyez sur **ⓈMULTI CH IN**) pour sélectionner **MULTI CH**.

"MULTI CH" apparaît sur l'afficheur de la face avant.



Utilisez le menu "MULTI CH SET" dans "INPUT MENU" pour régler les paramètres pour MULTI CH INPUT (voir page 72).

Remarque

Les signaux d'entrée sont amplifiés et transmis directement sans traitement du son. Par conséquent, les corrections de champ sonore et le mode d'écoute tardive ne peuvent pas être activées lorsque MULTI CH est sélectionné comme source d'entrée.

Indication de l'état actuel de cet appareil sur un moniteur vidéo

Vous pouvez afficher les informations qui concernent le fonctionnement de cet appareil sur un moniteur vidéo.

1 Mettez en service le moniteur vidéo relié à l'appareil.

2 Appuyez sur  DISPLAY.

L'état actuel est indiqué sur l'affichage OSD.

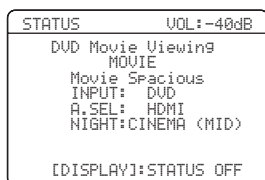

Vous pouvez définir l'intervalle de temps pendant lequel l'état actuel est indiqué sur l'affichage OSD avec le paramètre "OSD-AMP" dans "OPTION MENU" (voir page 73).

Remarque

Les signaux d'affichage OSD ne sont pas appliqués aux prises de sortie DVR VIDEO OUT et ne seront pas enregistrés.

Utilisation d'un casque

Branchez un casque muni d'un câble à fiche audio analogique stéréo sur la prise PHONES sur la face avant.

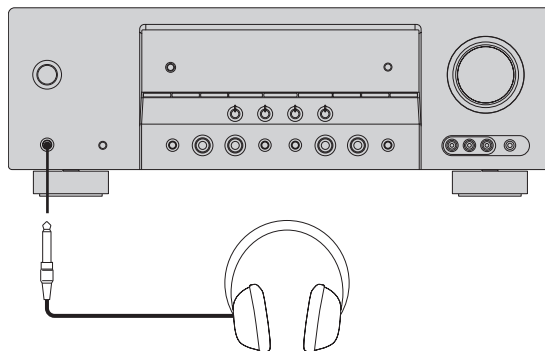



Lorsque vous sélectionnez une correction de champ sonore, le mode SILENT CINEMA s'active automatiquement (voir page 41).



Remarques

- Lorsque vous raccordez un casque, aucun signal n'est transmis aux bornes d'enceintes.
- À ce moment-là, les signaux audio Dolby Digital et DTS sont réduits à des signaux pour les voies gauche et droite du casque.

Mise en sourdine du son

Appuyez sur  MUTE pour mettre le son en sourdine. Appuyez une nouvelle fois sur  MUTE pour rétablir le son.



- Vous pouvez aussi tourner  VOLUME ou appuyer sur  VOLUME +/- pour rétablir le son.
- Vous pouvez régler le niveau de la sourdine à l'aide du paramètre "MUTE TYPE" dans "SOUND MENU" (voir page 69).
- Le témoin MUTE clignote sur l'afficheur de la face avant lorsque le son est mis en sourdine et disparaît de l'afficheur lorsque le son est rétabli.

Lecture d'une source vidéo en toile de fond d'une source audio

Vous pouvez associer une image provenant d'une source vidéo à des sons fournis par une source audio. Par exemple, vous pouvez écouter une pièce de musique classique tout en regardant l'image, sur le moniteur vidéo, d'un beau paysage, image qui est fournie par une source vidéo.

Utilisez les touches de sélection d'entrée (4), sur le boîtier de télécommande, pour choisir la source vidéo puis sélectionnez une source audio.

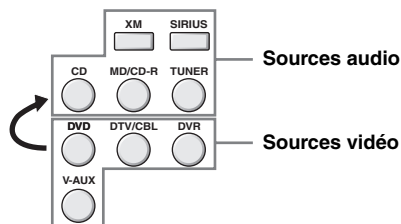

- Vous pouvez aussi sélectionner "MULTI CH" comme source audio (voir page 36). Appuyez sur **5 AMP**, puis appuyez sur **15 MULTI CH IN**.
- Réglez le paramètre "BGV" dans le menu "MULTI CH SET" sur le réglage souhaité pour sélectionner la source d'entrée vidéo qui servira de toile de fond lors de l'écoute de sources MULTI CH INPUT (voir page 72).

Affichage des informations relatives à la source

Vous pouvez afficher le format, la fréquence d'échantillonnage, la voie, le débit binaire et les balises du signal actuel.

1 Appuyez sur **5 AMP**, puis appuyez sur **20 MENU**.

L'écran "SET MENU" supérieur apparaît sur l'affichage OSD.



2 Appuyez plusieurs fois de suite sur **8 ▾** pour sélectionner "SIGNAL INFO", puis appuyez sur **8 ENTER**.

Les informations audio concernant la source apparaissent sur l'affichage OSD.

3 Appuyez sur **8 ◀/▶** pour voir les différents affichages d'informations audio et vidéo.

4 Appuyez de nouveau sur **20 MENU** pour quitter le mode "SET MENU".

■ Informations relatives aux signaux sonores

| Information | Descriptions |
|-------------|---|
| FORMAT | Format du signal. Si l'appareil ne détecte pas de signaux numériques, il adopte automatiquement l'entrée analogique. |
| SAMPLING | C'est le nombre d'échantillons par seconde extrait d'un signal continu de manière à obtenir un signal discret. |
| CHANNEL | C'est le nombre de voies dans le signal d'entrée fourni par la source (avant/ambiance/LFE). Par exemple, une piste sonore à 3 voies avant, 2 voies d'ambiance et une voie LFE est indiquée sous la forme "3/2/0.1". |
| BITRATE | Le nombre de bits passant à un point donné par seconde. |
| FLAG | Balise associée aux signaux DTS, Dolby Digital ou PCM et destiné à ordonner à l'appareil de sélectionner le décodeur approprié. |

Remarque

"---" apparaît si l'appareil ne peut pas afficher les informations correspondantes.

■ Informations vidéo

| Information | Descriptions |
|---|--|
| HDMI SIGNAL | Type des signaux vidéo de la source et des signaux vidéo transmis à la prise HDMI OUT de cet appareil. |
| HDMI RES. | Résolution des signaux HDMI disponibles, en entrée ou en sortie, sur les prises HDMI IN/OUT. |
| HDMI ERROR (Seulement lorsqu'une erreur est détectée.) | Message d'erreur pour les sources HDMI ou les périphériques HDMI raccordés. Voir "Message d'erreur HDMI" pour le détail. |

Remarque

"---" apparaît si l'appareil ne peut pas afficher les informations correspondantes.

Message d'erreur HDMI

| Message | Causes possibles |
|-------------|--|
| DEVICE OVER | Le nombre d'appareils HDMI raccordés est supérieur à la limite. |
| HDCP ERROR | HDCP échec de l'authentification. |
| OUT OF RES. | Le moniteur raccordé n'est pas compatible avec la résolution du signal vidéo fourni. |

Utilisation de la minuterie de mise hors service

Utilisez cette minuterie pour mettre la zone principale en veille après l'écoulement d'un certain temps.

Appuyez sur **⑤AMP** et plusieurs fois de suite sur **ⓂSLEEP** pour spécifier le temps.

À chaque pression sur **ⓂSLEEP**, les indications de l'afficheur de la face avant changent, comme il est indiqué ci-dessous.

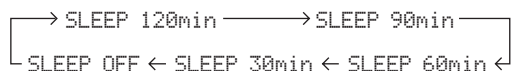

Le témoin SLEEP clignote tandis que vous précisez le temps de la minuterie. Sur l'afficheur de la face avant, le témoin SLEEP demeure éclairé et le nom de la correction de champ sonore sélectionnée apparaît à nouveau lorsque la minuterie est mise en service.



- Pour mettre la minuterie hors service, appuyez sur **⑤AMP** puis plusieurs fois de suite sur **ⓂSLEEP** jusqu'à ce que "SLEEP OFF" apparaisse sur l'afficheur de la face avant.
- Le réglage de la minuterie peut aussi être annulé par la touche **ⒶMAIN ZONE ON/OFF** (ou **ⓂSTANDBY**) qui met la zone principale en veille.

Corrections de champ sonore

Cet appareil est doté de plusieurs décodeurs numériques de précision qui vous garantissent la reproduction multivoie de pratiquement toutes les sources (stéréo ou multivoies).

Appuyez sur  PROGRAM  /  (ou appuyez sur  AMP puis plusieurs fois de suite sur  PROG  / ).

Le nom de la correction de champ sonore sélectionnée apparaît sur l'afficheur de la face avant.

Remarques

- Lorsque vous sélectionnez une source, l'appareil adopte automatiquement la dernière correction de champ sonore associée à cette source.
- Les corrections de champ sonore ne peuvent pas être sélectionnées lorsque l'appareil relié aux prises MULTI CH INPUT est sélectionné comme source (voir page 36).
- Si les signaux PCM reçus ont une fréquence d'échantillonnage supérieure à 48 kHz, cet appareil se met automatiquement en mode "STRAIGHT" (voir page 41).



Choisissez la correction de champ sonore en fonction de vos préférences et non pas en vous basant uniquement sur son nom.

Description des corrections de champ sonore

| Catégorie | Correction | Description |
|----------------|------------------------------|---|
| MUSIC | Pop/Rock | Traitement CINEMA DSP. Cette correction présente une image de concert en direct pop, rock ou jazz. Le champ sonore reproduit l'espace d'un pavillon imposant en mettant l'accent sur l'éclat des voix sur la scène ainsi que des instruments en solo et des battements des instruments de rythme. |
| | Hall | Traitement CINEMA DSP. Ce champ sonore a été mis au point pour la musique classique et orchestrale. Cette correction utilise les données obtenues dans une grande salle de concert de Munich. Elle permet d'obtenir une réverbération délicate et magnifique et une atmosphère majestueuse. |
| | Jazz | Traitement CINEMA DSP. Ce champ sonore a été mis au point pour la musique de jazz et fusion. Il utilise des données obtenues dans un club de jazz célèbre de New York. Il permet d'obtenir une réverbération claire. |
| ENTERTAINMENT | Game | Traitement CINEMA DSP. Pour accompagner les jeux vidéo d'effets sonores dynamiques et palpitants. Cette correction permet de ressentir la profondeur et les sons enveloppants en trois dimensions lorsque vous jouez et offre des effets sonores enveloppants comme au cinéma lorsque vous regardez des films. |
| | TV Sports | Traitement CINEMA DSP. Pour écouter les émissions sportives diffusées en stéréo ainsi que les variétés dans une ambiance sonore vivante. Lors des émissions sportives, les voix des commentateurs et des présentateurs viennent clairement du centre tandis que les acclamations et l'atmosphère du stade se répartissent largement tout autour, si bien que vous avez l'impression d'être dans un stade. |
| MOVIE | Movie Spacious | Traitement CINEMA DSP. Cette correction sonore, qui accentue les effets sonores spectaculaires, a été mise au point pour les films et s'accorde particulièrement au grand écran. Elle reproduit les sons sur une large bande dynamique, des sons les plus faibles aux sons les plus puissants. |
| | Movie Dramatic | Traitement CINEMA DSP. Ce champ sonore, qui accentue les effets sonores tridimensionnels, a été mis au point spécialement pour les films. Il restreint la réverbération à un niveau modéré, mais reproduit les effets sonores et la musique de fond de manière douce, en trois dimensions autour des voix claires, orientées au centre. |
| STEREO | 2ch Stereo | Réduit les sources multivoies à des sources à 2 voies ou restitue les sources à 2 voies telles qu'elles sont. |
| | 7ch Stereo | Traitement CINEMA DSP. Cette correction permet d'accroître la portée de la musique. Il est adapté à la musique de fond, par exemple pour les fêtes. |
| MUSIC ENHANCER | 2ch Enhancer 7ch Enhancer | Sélectionnez ces corrections pour reproduire les gravures compressées (par exemple dans le format MP3) en stéréo sur 2 voies ou 7 voies. En régénérant les harmoniques tronquées de la gravure compressée, cette correction permet d'obtenir une meilleure qualité du son. |

Remarque

Les corrections de champ sonore de cet appareil simulent des environnements acoustiques existants et résultent de mesures nombreuses et précises, prises à l'intérieur d'une salle de concert, d'un cinéma, etc. Vous pouvez donc constater des variations dans l'amplitude des réflexions venant de chaque côté.

■ Écoute de sources à 2 voies avec les décodeurs standard

Les signaux provenant de sources à 2 voies peuvent aussi être restitués en multivoies.

Appuyez plusieurs fois de suite sur **ⓂAMP, puis appuyez plusieurs fois de suite sur **ⓈSUR**.
DECODE pour sélectionner un décodeur.**

Vous avez le choix entre différents décodeurs selon le type de gravures et vos goûts personnels.

| Décodeur | Fonctions |
|---------------------------|---|
| Pro Logic | Traitement en Dolby Pro Logic de toutes les sources |
| PLII Movie PLIIX Movie | Traitement en Dolby Pro Logic II des films |
| PLII Music PLIIX Music | Traitement en Dolby Pro Logic II de la musique |
| PLII Game PLIIX Game | Traitement en Dolby Pro Logic II des jeux vidéo |
| Neo:6 Cinema | Traitement en DTS des films |
| Neo:6 Music | Traitement en DTS de la musique |
| Neural Sur. | Traitement en Neural Surround de toutes les sources |

■ Utilisation des corrections de champ sonore sans enceintes d'ambiance (Virtual CINEMA DSP)

Virtual CINEMA DSP permet de profiter des corrections CINEMA DSP sans faire appel à des enceintes d'ambiance virtuelles.

Si vous donnez à "SUR. L/R SP" la valeur "NONE" (voir page 66), Virtual CINEMA DSP se met de lui-même en service chaque fois que vous sélectionnez une correction de champ sonore CINEMA DSP (voir page 40).

Remarque

Virtual CINEMA DSP ne s'active pas, même si "SUR. L/R SP" a pour valeur "NONE" (voir page 66), dans les cas suivants:

- lorsque "7ch Stereo" (voir page 40) est sélectionné.
- lorsque le casque est relié à la prise PHONES.

■ Écoute au casque de gravures multivoies avec corrections de champ sonore (SILENT CINEMA)

Le mode SILENT CINEMA vous permet de profiter des musiques et des pistes sonores multivoies, par exemple en Dolby Digital et DTS en utilisant seulement un casque. SILENT CINEMA s'active automatiquement quand vous branchez un casque sur la prise PHONES et que vous avez sélectionné la correction de champ sonore CINEMA DSP (sauf pour 7 voies) (voir page 40). Le témoin SILENT CINEMA s'éclaire sur l'afficheur de la face avant lorsque le mode correspondant est actif.

■ Écoute de sources non manipulées (Mode de décodage direct)

Lorsque cet appareil est dans le mode "STRAIGHT", les sources multivoies sont décodées directement et sans traitement additionnel pour disposer des voies appropriées. Les sources stéréo à 2 voies sont restituées par les enceintes avant gauche et droite.

Appuyez sur **ⓂSTRAIGHT (ou appuyez sur **ⓂAMP** puis sur **ⓈSTRAIGHT**) pour sélectionner "STRAIGHT".**

Pour mettre le mode "STRAIGHT" hors service, appuyez une nouvelle fois sur **ⓂSTRAIGHT** (ou appuyez sur **ⓂAMP** puis sur **ⓈSTRAIGHT**) de sorte que "STRAIGHT" disparaisse de l'afficheur de la face avant.

■ Modification des paramètres des champs sonores

Vous pouvez profiter d'un son de bonne qualité en utilisant les paramètres définis en usine. Bien que vous n'ayez pas à changer les valeurs initiales, vous pouvez modifier certains des paramètres pour mieux tenir compte des caractéristiques de la source ou de la pièce d'écoute.

1 Pendant l'écoute d'une source, appuyez sur **⑤ AMP** puis sur **Ⓜ PARAMETER**.

2 Appuyez sur **⑧ </>** pour sélectionner le paramètre que vous voulez changer.

3 Appuyez sur **⑧ </>** pour changer la valeur du paramètre.

Remarque

Vous ne pouvez pas modifier les valeurs des paramètres si "MEMORY GUARD" dans "OPTION MENU" a pour valeur "ON" (voir page 74).



Les valeurs initiales de chaque paramètre sont en caractères gras.

Pour Pop/Rock, Hall, Jazz, Game, TV Sports, Movie Spacious et Movie Dramatic:

Niveau DSP DSP LEVEL

Fonction: Règle le niveau de l'effet.

Choix: MIN, **MID**, MAX

Pour 2ch Enhancer et 7ch Enhancer

Niveau de l'effet EFFECT LEVEL

Fonction: Règle le niveau de l'effet.

Choix: LOW, **HIGH**

Pour Pro Logic II Music et Pro Logic IIx Music:

Panorama PANORAMA

Fonction: Ce paramètre provoque l'application des signaux stéréophoniques vers les enceintes d'ambiance et les enceintes avant afin de créer un effet enveloppant.

Choix: **OFF**, ON

Dimension DIMENSION

Fonction: Ce paramètre déplace progressivement le champ sonore, vers l'avant ou vers l'arrière.

Plage de réglage:

-3 (vers l'arrière) à +3 (vers l'avant), la valeur initiale est STD (standard).

Largeur au centre CT WIDTH

Fonction: Ce paramètre agit sur l'image centrale, à divers degrés, produite par les 3 enceintes avant. Une valeur élevée amène l'image centrale vers les enceintes avant gauche et droite.

Plage de réglage:

0 (les sons de la voie centrale ne sont émis que par l'enceinte de la voie centrale) à 7 (les sons de la voie centrale ne sont émis que par les enceintes avant gauche et droite), la valeur initiale est 3.

Pour Neo:6 Music

Image centrale C. IMAGE

Fonction: Ajuste les voies avant gauche et droite par rapport à la voie centrale pour que la prédominance de la voie centrale soit plus ou moins importante.

Plage de réglage:

0,0 à 1,0, la valeur initiale est 0,3.

Utilisation des fonctions audio

Écoute du son de haute qualité

Utilisez le mode DIRECT pour bénéficier d'un son de haute qualité, quelle que soit la source sélectionnée. Lorsque le mode DIRECT est activé, le signal de la source sélectionnée transite par le circuit le plus direct.

Appuyez sur **DIRECT** (ou appuyez sur **AMP** puis sur **DIRECT**) pour sélectionner "DIRECT".

Remarques

- Les paramètres "TONE CONTROL" et "SOUND MENU" (voir page 65) n'agissent pas (sauf pour les réglages de niveau des enceintes).
- La luminosité de l'afficheur de la face avant diminue automatiquement.



L'afficheur de la face avant s'éclaire momentanément si vous effectuez une opération, lorsque le mode DIRECT est activé.

Réglage de la qualité tonale

Cette fonction permet de régler l'équilibre entre les graves et les aigus des voies avant gauche et droite.



Les réglages que vous effectuez pour les enceintes sont indépendants de ceux du casque.

1 Appuyez plusieurs fois de suite sur **TONE CONTROL pour sélectionner la réponse aux hautes fréquences (TREBLE) ou la réponse aux basses fréquences (BASS).**

2 Appuyez plusieurs fois de suite sur **PROGRAM </> pour régler la réponse aux hautes fréquences (TREBLE) ou la réponse aux basses fréquences (BASS).**

Remarques

- Si vous augmentez ou diminuez les aigus ou les graves à leurs valeurs extrêmes, la qualité tonale des enceintes d'ambiance peut être en désaccord.
- La commande TONE CONTROL n'agit pas lorsque cet appareil est en mode DIRECT, ou lorsque MULTI CH est sélectionné comme source d'entrée.

Réglage des niveaux de sortie des enceintes

Vous pouvez régler le niveau de sortie de chaque enceinte tandis que vous écoutez une source musicale. Ce réglage est également possible pour la source reliée aux prises MULTI CH INPUT.

Remarque

Cette opération annule tous les réglages de niveau effectués grâce à "AUTO SETUP" (voir page 26) et "SP LEVEL" (voir page 67).

1 Appuyez sur **AMP puis appuyez sur **LEVEL** du boîtier de télécommande et sur **Δ** / **∇** pour sélectionner l'enceinte que vous voulez régler.**

| Affichage | Enceinte ajustée |
|-----------|------------------------------------|
| FRONT L | Enceinte avant gauche |
| FRONT R | Enceinte avant droite |
| CENTER | Enceinte centrale |
| SWFR | Caisson de graves |
| SUR. L | Enceinte d'ambiance gauche |
| SUR. R | Enceinte d'ambiance droite |
| SB L | Enceinte d'ambiance arrière gauche |
| SB R | Enceinte d'ambiance arrière droite |



- Si "SUR.B L/R SP" a la valeur "SMLx1" ou "LRGx1" (voir page 66), "SUR.B" sera affiché au lieu de "SB L" et "SB R".
- Les voies disponibles sur chaque enceinte dépendent du réglage des enceintes.
- Si le moniteur vidéo est sous tension, le menu de réglage "SP LEVEL" apparaît sur son écran.

2 Appuyez sur **Δ / **∇** pour régler le niveau de sortie de l'enceinte.**

- Appuyez sur **▷** pour augmenter la valeur.
- Appuyez sur **◁** pour diminuer la valeur.
- Plage de réglage: -10 dB à +10 dB

3 Appuyez sur **LEVEL pour dégager l'affichage du réglage des niveaux d'enceintes.**

Sélection du mode d'écoute tardive

Les modes d'écoute tardive facilitent la perception des détails lorsqu'un bas niveau sonore est employé, par exemple tard dans la soirée.

1 Appuyez sur **ⓈAMP** puis plusieurs fois de suite sur **ⓈNIGHT** pour sélectionner "NIGHT:CINEMA" ou "NIGHT:MUSIC".

Choix: NIGHT:CINEMA, NIGHT:MUSIC, OFF

- Sélectionnez "NIGHT:CINEMA" lorsque vous regardez un film de manière à réduire la dynamique de la piste sonore et à rendre les dialogues plus faciles à comprendre tandis que les sons sont émis à bas niveau.
- Sélectionnez "NIGHT:MUSIC" lorsque vous écoutez de la musique de manière que tout le spectre sonore soit plus aisément perceptible.
- Sélectionnez "OFF" si vous ne souhaitez pas utiliser cette fonction.



Lorsqu'un mode d'écoute tardive est sélectionné, le témoin NIGHT s'éclaire sur l'afficheur de la face avant.

2 Appuyez sur **Ⓢ◀/▶** pour régler le niveau de l'effet lorsque "NIGHT:CINEMA" ou "NIGHT:MUSIC" est affiché sur la face avant.

Effect. Lvl: MID

Choix: MIN, **MID**, MAX

- Sélectionnez "MIN" pour utiliser la compression minimale.
- Sélectionnez "MID" pour utiliser la compression standard.
- Sélectionnez "MAX" pour utiliser la compression maximale.



Les réglages "NIGHT:CINEMA" et "NIGHT:MUSIC" sont sauvegardés séparément.

Remarques

- Vous ne pouvez pas utiliser les modes d'écoute tardive dans les cas suivants:
 - lorsque le mode DIRECT (voir page 43) est sélectionné.
 - lorsque l'appareil raccordé aux prises MULTI CH INPUT est sélectionné comme source d'entrée (voir page 36).
 - lorsque le casque est relié à la prise PHONES.
- L'effet d'un mode d'écoute tardive est plus ou moins notable selon la nature de la source et les corrections sonores que vous avez choisies.

Syntonisation FM/AM

Il existe 2 méthodes de syntonisation: syntonisation automatique et syntonisation manuelle. La syntonisation automatique est efficace lorsque les signaux captés sont puissants et qu'il n'existe aucun brouillage. Si le signal de la station que vous désirez écouter est peu puissant, effectuez une syntonisation manuelle. Vous pouvez aussi utiliser la syntonisation automatique et la syntonisation manuelle pour mettre en mémoire jusqu'à 40 stations.

Syntonisation automatique

La syntonisation automatique est efficace lorsque les signaux captés sont puissants et qu'il n'existe aucun brouillage.

- 1 Appuyez plusieurs fois de suite sur **ⓇINPUT** </> de sorte que "TUNER" apparaisse sur l'afficheur de la face avant.
- 2 Appuyez sur **ⓈBAND** pour choisir la gamme de réception (FM ou AM).
- 3 Appuyez sur **ⓉTUNING AUTO/MAN'L** de manière que le témoin AUTO de l'afficheur de la face avant, s'éclaire.

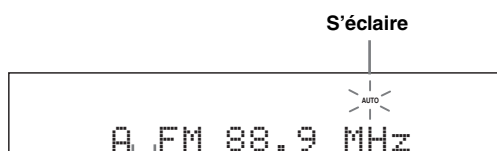

Sans deux-points (:)

Si deux-points (:) apparaissent sur l'afficheur de la face avant, la syntonisation automatique est impossible. Dans ce cas, appuyez sur **ⓈPRESET/TUNING** pour éteindre les deux-points (:).

- 4 Appuyez une fois sur **ⓈPRESET/TUNING/CH** </> pour commander la syntonisation automatique.

Lorsque la syntonisation sur une station est réalisée, le témoin TUNED s'éclaire et la fréquence de cette station apparaît sur l'afficheur de la face avant.

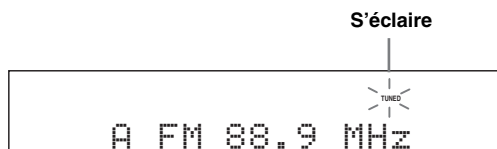

Syntonisation manuelle

Si le signal de la station que vous désirez écouter est peu puissant, effectuez une syntonisation manuelle.

Remarque

La syntonisation manuelle sur la fréquence d'une station FM provoque automatiquement l'adoption de la réception en monophonie pour améliorer la qualité du signal.

- 1 Appuyez plusieurs fois de suite sur **ⓇINPUT** </> de sorte que "TUNER" apparaisse sur l'afficheur de la face avant.
- 2 Appuyez sur **ⓈBAND** pour choisir la gamme de réception (FM ou AM).
- 3 Appuyez sur **ⓉTUNING AUTO/MAN'L** de façon que le témoin AUTO de l'afficheur de la face avant, s'éteigne.

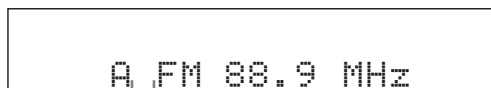

Sans deux-points (:)

Si deux-points (:) apparaissent sur l'afficheur de la face avant, la syntonisation manuelle est impossible. Dans ce cas, appuyez sur **ⓈPRESET/TUNING** pour éteindre les deux-points (:).

- 4 Appuyez sur **ⓈPRESET/TUNING/CH** </> pour effectuer manuellement la syntonisation sur la station souhaitée.



Maintenez la pression d'un doigt sur la touche pour poursuivre la recherche.

Mise en mémoire automatique des fréquences

Vous pouvez aussi utiliser la syntonisation automatique pour mettre en mémoire jusqu'à 40 stations FM se caractérisant par un signal puissant (A1 à E8: soit 8 numéros de présélection fois 5 groupes). Vous pouvez rappeler n'importe quelle station présélectionnée facilement en sélectionnant le numéro de présélection.

1 Appuyez plusieurs fois de suite sur \textcircled{R} INPUT $\triangleleft/\triangleright$ de sorte que "TUNER" apparaisse sur l'afficheur de la face avant.

2 Appuyez sur \textcircled{B} BAND pour choisir la gamme de réception "FM".

3 Appuyez, pendant au moins 3 secondes, sur \textcircled{H} MEMORY.

Le numéro de présélection ainsi que les témoins MEMORY et AUTO clignotent. Après 5 secondes environ, la mise en mémoire automatique commence, à partir de la fréquence affichée et en procédant vers les fréquences plus élevées.

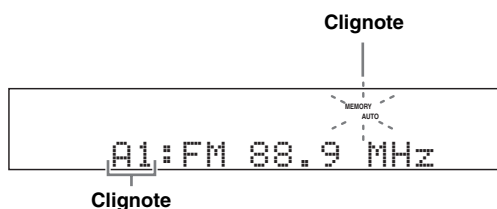

Lorsque la mise en mémoire automatique est terminée, la dernière fréquence retenue est indiquée sur l'afficheur de la face avant.



Vous pouvez sélectionner le groupe de présélections et le numéro de présélection où la première station reçue sera mise en mémoire en appuyant sur $\textcircled{A/B/C/D/E}$ puis sur $\textcircled{PRESET/TUNING/CH}$ $\triangleleft/\triangleright$.

Remarques

- Les données relatives à une station qui peuvent exister sous un numéro de présélection sont effacées au moment où de nouvelles données sont sauvegardées sous ce numéro.
- Seules les stations FM dont le signal capté est puissant sont concernées par la mise en mémoire automatique. Si la station que vous souhaitez mettre en mémoire n'est que faiblement captée, effectuez la syntonisation manuelle sur cette station puis sauvegardez sa fréquence comme indiqué dans "Mise en mémoire manuelle des fréquences" sur cette page.

Mise en mémoire manuelle des fréquences

Vous pouvez ainsi mettre 40 stations en mémoire manuellement (A1 à E8: soit 8 numéros de présélection fois 5 groupes).

1 Accordez une station en procédant automatiquement ou manuellement.

Voir page 45 pour de plus amples détails sur la syntonisation.

2 Appuyez sur \textcircled{H} MEMORY.

Le témoin MEMORY clignote sur l'afficheur de la face avant pendant 30 secondes environ.

3 Appuyez plusieurs fois de suite sur $\textcircled{A/B/C/D/E}$ et $\textcircled{PRESET/TUNING/CH}$ $\triangleleft/\triangleright$ pour choisir un groupe de présélections (A1 à E8) tandis que le témoin MEMORY clignote.

Assurez-vous que les deux-points (:) sont bien présents sur l'afficheur de la face avant.

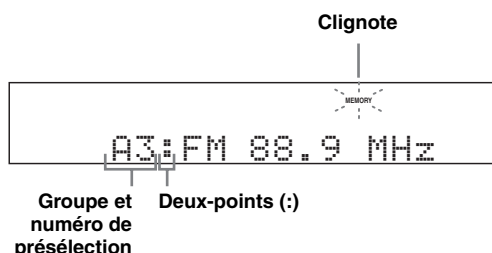

4 Appuyez sur \textcircled{H} MEMORY lorsque le témoin MEMORY clignote.

La gamme à laquelle appartient la station et sa fréquence apparaît sur l'afficheur de la face avant avec le groupe et le numéro de présélections choisis.

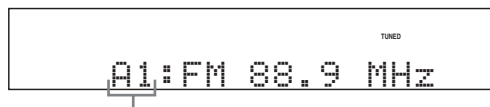

Cela indique que la fréquence de la station occupe la mémoire A1.

Remarques

- Les données relatives à une station qui peuvent exister sous un numéro de présélection sont effacées au moment où de nouvelles données sont sauvegardées sous ce numéro.
- Le mode de réception (stéréo ou mono) est sauvegardé en même temps que la fréquence de la station.

Sélection de stations présélectionnées

Vous pouvez accorder n'importe quelle station simplement en sélectionnant le groupe et le numéro de présélection où elle a été préréglée.



Pour effectuer cette opération avec le boîtier de télécommande, appuyez sur **TUNER** pour sélectionner "TUNER" comme source d'entrée.

- 1 Appuyez plusieurs fois de suite sur **A/B/C/D/E** (ou **A-E/CAT**. $\triangleleft/\triangleright$) pour sélectionner le groupe de présélections souhaité (A à E).

La lettre repérant le groupe de présélection apparaît sur l'afficheur de la face avant et change à chaque pression sur la touche.

- 2 Appuyez sur **PRESET/TUNING/CH** $\triangleleft/\triangleright$ (ou **PRESET/CH** \triangle/∇) pour sélectionner le numéro de présélection (1 à 8).

Le groupe et le numéro de présélection apparaissent sur l'afficheur de la face avant avec la gamme et la fréquence.



Vous pouvez également sélectionner le numéro de présélection en tapant directement son numéro (1 à 8) sur le boîtier de télécommande.

Échange de stations présélectionnées

Vous pouvez échanger le contenu de deux numéros de présélection. L'exemple ci-dessous montre comment procéder pour échanger les stations présélectionnées "E1" et "A5".

- 1 Sélectionnez la mémoire "E1" à l'aide de **A/B/C/D/E** et de **PRESET/TUNING/CH** $\triangleleft/\triangleright$.
Voir "Sélection de stations présélectionnées" sur cette page.
- 2 Appuyez, pendant au moins 3 secondes, sur **PRESET/TUNING**.
"E1" et le témoin MEMORY clignotent sur l'afficheur de la face avant.

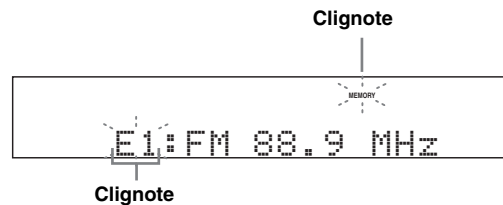

- 3 Sélectionnez la mémoire "A5" à l'aide de **A/B/C/D/E** et de **PRESET/TUNING/CH** $\triangleleft/\triangleright$.
"A5" et le témoin MEMORY clignotent sur l'afficheur de la face avant.

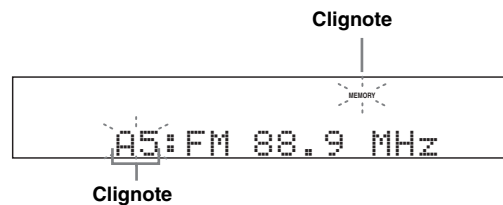

- 4 Appuyez une nouvelle fois sur **PRESET/TUNING**.
"EXCHANGE E1-A5" apparaît sur l'afficheur de la face avant et les deux stations échangent leurs numéros.

Ecoute d'émissions XM Satellite Radio

XM Radio offre une extraordinaire variété de musique, des sports les plus populaires, de radio parlée, d'humour, de divertissements et d'émissions pour enfants sans pauses publicitaires. Les émissions XM sont diffusées dans une qualité audionumérique exceptionnelle dans tout le pays. Du rock au reggae, du classique au hip hop, XM propose quelque chose à tous les passionnés de musique.

XM Informations en ligne sur XM Satellite Radio

Pour la clientèle aux États-Unis: <http://www.xmradio.com/>

Pour la clientèle au Canada: <http://www.xmradio.ca/>

Remarque

Le service XM Satellite Radio n'est disponible que dans les 48 états contigus des États-Unis (il n'est pas disponible en Alaska ni à Hawaï) et au Canada.

Avertissement légal de XM READY

Abonnement mensuel à XM séparé. Les XM Mini-Tuner et Home Dock (vendus séparément) sont nécessaires pour pouvoir recevoir le service XM. La copie, la décompilation, le désassemblage, la rétrotechnique, le bidouillage, la manipulation et toute autre mise à disposition de la technologie ou du logiciel intégré aux récepteurs compatibles avec le système XM Satellite Radio sont strictement interdits. Des coûts d'installation et d'autres frais et taxes ainsi que des frais de première activation peuvent être imposés. Tous les frais ainsi que la programmation peuvent être modifiés. Les canaux utilisant fréquemment une langue précises sont indiquées par XL. En appelant le 1-800-XM-RADIO (US résidents aux États-Unis) et le 1-877-GET-XMSR (résidents au Canada) il est possible de désactiver certains canaux sur les récepteurs radio XM. Vous trouverez la liste complète des canaux XM sans coupures publicitaires et des canaux avec publicités sur le site lineup.xmradio.com (résidents aux États-Unis) ou xmradio.ca (résidents au Canada). L'abonnement est soumis à un Contrat Client disponible auprès de www.xmradio.com (résidents aux États-Unis) et www.xmradio.ca (résidents au Canada). Disponible seulement dans les 48 états contigus des États-Unis et au Canada. ©2008 XM Satellite Radio Inc. Tous droits réservés. Toutes les autres marques citées sont la propriété de leurs détenteurs respectifs.

Raccordement d'un XM Mini-Tuner Dock

Reliez le XM Mini-Tuner et le XM Mini-Tuner Dock (vendus séparément) à la prise XM sur le panneau arrière de cet appareil.

Pour le détail, reportez-vous au mode d'emploi fourni avec le XM Mini-Tuner Dock.



Pour que la réception des signaux XM Satellite Radio soit optimale, le XM Mini-Tuner Dock doit faire face au sud et être convenablement orienté vers le ciel sans obstruction. L'antenne peut être à l'intérieur ou à l'extérieur de l'habitation. Utilisez l'écran XM RADIO SET qui apparaît sur moniteur vidéo (voir page 52) pour vérifier le niveau de réception de l'antenne et régler l'orientation de l'antenne.

Remarque

Si "CHECK ANTENNA" ou "CHECK XM TUNER" apparaît sur l'afficheur de la face avant, l'antenne, Home Dock ou XM Mini-Tuner sont peut-être mal raccordés ou réglés (voir page 88).

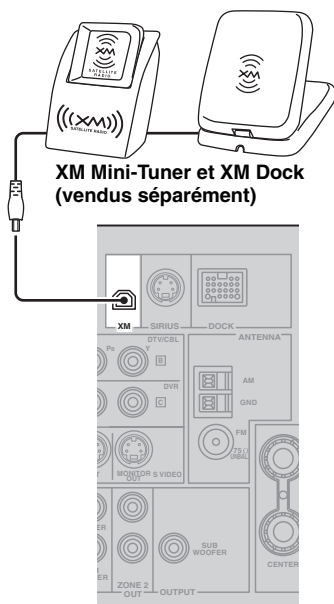

Activation XM Satellite Radio

Après avoir installé le XM Mini-Tuner Dock, inséré le XM Mini-Tuner; raccordé le XM Mini-Tuner Dock à votre chaîne audio XM Ready®, et installé l'antenne, vous pouvez vous abonner et recevoir les émissions XM. Les huit caractères du numéro d'identification de XM Radio ID se trouvent à trois endroits: sur le XM Mini-Tuner, sur le carton du XM Mini-Tuner et sur la XM Channel 0. Inscrivez le numéro d'identification dans les huit cases suivantes pour toute référence.

| | | | | | | | |
|---|---|---|---|---|---|---|---|
| □ | □ | □ | □ | □ | □ | □ | □ |
|---|---|---|---|---|---|---|---|

Remarque

Le numéro d'identification de XM Radio ID n'utilise pas les lettres "I", "O", "S" ou "F". Pour les Etats-Unis, activez votre service XM Satellite Radio en ligne auprès de <http://www.xmradio.com/> ou appelez 1-800-XM-RADIO (1-800-967-2346). Vous devez indiquer un numéro de carte de crédit. XM vous enverra ensuite un signal des satellites pour mettre tous vos canaux en service. L'activation dure normalement de 10 à 15 minutes, mais en période de pointe vous devrez peut-être laisser votre chaîne audio XM Ready jusqu'à une heure en service. Lorsque vous recevez les canaux sur votre chaîne audio XM Ready, vous avez terminé. Pour de plus amples informations ou pour l'abonnement au Canada, consultez le site XM à www.xmradio.ca ou appelez XM's Listener Care au 1-877-GET-XMSR (1-877-438-9677).

Fonctionnement de base de XM Satellite Radio

1 Appuyez plusieurs fois de suite sur **INPUT** (ou appuyez sur **XM**) pour sélectionner "XM" comme source.

Le curseur à la gauche du témoin XM s'allume sur l'afficheur de la face avant et les informations XM Satellite Radio (numéro de canal, nom de la station, catégorie, nom de l'interprète ou titre de l'œuvre) du canal sélectionné apparaissent sur l'afficheur de la face avant.

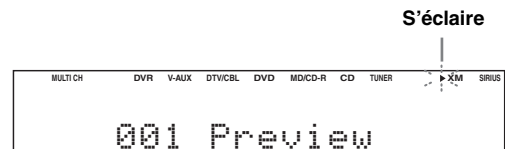

Lorsque vous sélectionnez "XM" comme source d'entrée, le dernier canal sélectionné est automatiquement accordé.

Remarques

- Les signaux XM Satellite Radio ne peuvent pas être transmis aux prises AUDIO OUT (REC).
- Si un message d'état ou un message d'erreur apparaît sur l'afficheur de la face avant ou sur l'affichage OSD, reportez-vous au passage "XM Satellite Radio" dans "Guide de dépannage" à la page 84 qui vous indique des solutions.

2 Recherchez un canal en utilisant un des modes de recherche de XM Satellite Radio.

- Pour sélectionner un canal dans la liste des canaux, voir "Recherche sur tous les canaux" à la page 50.
- Pour sélectionner un canal par catégorie, voir "Recherche par catégorie" à la page 50.
- Pour sélectionner un canal parmi les canaux présélectionnés, voir "Recherche au sein des présélections" à la page 50.
- Pour sélectionner directement le canal souhaité en spécifiant son numéro, voir "Accès direct par le numéro" à la page 50.



- Vous pouvez utiliser le décodeur Neural Surround pour bénéficier du son d'ambiance XM HD des émissions XM Satellite Radio multivoies (voir page 41).
- Vous pouvez présélectionner des canaux XM Satellite Radio (voir page 51).
- Les informations XM Satellite Radio peuvent être affichées sur la face avant de cet appareil ou sur un écran (voir page 52).



Appuyez au préalable sur **Ⓧ** pour sélectionner "XM" comme source d'entrée.

■ Recherche sur tous les canaux

1 Appuyez plusieurs fois de suite sur **Ⓧ** **SEARCH MODE** (ou sur **Ⓧ** **SRCH MODE**) pour sélectionner "ALL CH SEARCH".

2 Appuyez plusieurs fois de suite sur **Ⓧ** **PRESET/TUNING/CH** $\triangleleft/\triangleright$ (ou sur **Ⓧ** **PRESET/CH** \triangle/∇) pour rechercher un canal parmi tous les canaux.



- Vous trouverez plus rapidement un canal en appuyant en continu sur **Ⓧ** **PRESET/TUNING/CH** $\triangleleft/\triangleright$ (ou **Ⓧ** **PRESET/CH** \triangle/∇).
- Pour afficher le numéro d'identification de XM Radio sur la face avant de cet appareil, sélectionnez "0".

■ Recherche par catégorie

1 Appuyez plusieurs fois de suite sur **Ⓧ** **SEARCH MODE** (ou sur **Ⓧ** **SRCH MODE**) pour sélectionner "CAT SEARCH".

2 Appuyez plusieurs fois de suite sur **Ⓧ** **CATEGORY** (ou sur **Ⓧ** **A-E/CAT.** $\triangleleft/\triangleright$) pour changer de catégorie de canaux.

3 Appuyez sur **Ⓧ** **PRESET/TUNING/CH** $\triangleleft/\triangleright$ (ou **Ⓧ** **PRESET/CH** \triangle/∇) pour rechercher un canal au sein de la catégorie sélectionnée.



Vous trouverez plus rapidement un canal en appuyant en continu sur **Ⓧ** **PRESET/TUNING/CH** $\triangleleft/\triangleright$ (ou **Ⓧ** **PRESET/CH** \triangle/∇).

■ Recherche au sein des présélections

Avant de pouvoir effectuer une recherche dans le mode de Recherche au sein des présélections, vous devez présélectionner les canaux XM Satellite Radio. Pour le détail, voir "Réglage des canaux présélectionnés XM Satellite Radio" à la page 51.



Par défaut, les présélections (A1 à E8) rappellent le réglage par défaut "001 Preview".

1 Appuyez plusieurs fois de suite sur **Ⓧ** **SEARCH MODE** (ou sur **Ⓧ** **SRCH MODE**) pour sélectionner "PRESET SEARCH".

2 Appuyez sur **Ⓧ** **CATEGORY** (ou sur **Ⓧ** **A-E/CAT.** $\triangleleft/\triangleright$) pour changer de groupe de présélections (A à E).

3 Appuyez plusieurs fois de suite sur **Ⓧ** **PRESET/TUNING/CH** $\triangleleft/\triangleright$ (ou sur **Ⓧ** **PRESET/CH** \triangle/∇) pour sélectionner le numéro de présélection (1 à 8).



Vous pouvez également sélectionner la présélection en tapant directement son numéro (1 à 8) sur le boîtier de télécommande.

■ Accès direct par le numéro

1 Appuyez plusieurs fois de suite sur **Ⓧ** **SRCH MODE** pour sélectionner "ALL CH SEARCH" ou "CAT SEARCH".

2 Appuyez sur les touches numériques (0-9) pour taper le numéro de canal à trois chiffres. Par exemple, pour taper le numéro 123, appuyez sur les touches numériques comme le montre l'illustration ci-dessous.

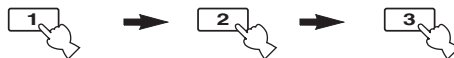

La page suivante s'affiche.

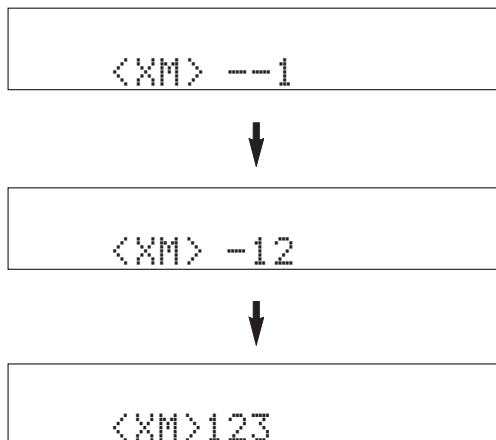

- Pour spécifier un nombre à un chiffre ou à deux chiffres, appuyez sur les touches numériques (0-9), puis appuyez sur **Ⓧ** **ENT** pour valider le nombre tapé. Au lieu d'appuyer sur **Ⓧ** **ENT** pour accorder immédiatement un canal, vous pouvez attendre quelques secondes que l'appareil confirme le numéro tapé.
- Une pression sur une touche autre qu'une touche numérique (0-9) ou sur **Ⓧ** **ENT** annule l'accès direct par le numéro.

Réglage des canaux présélectionnés XM Satellite Radio

Cette fonction permet de mettre en mémoire jusqu'à 40 canaux XM Satellite Radio (A1 à E8: soit 8 numéros de présélection fois 5 groupes). Il est alors facile de rappeler une présélection en choisissant le groupe auquel elle appartient puis la présélection elle-même, comme il a été dit au paragraphe "Recherche au sein des présélections" à la page 50.

1 Recherchez le canal que vous voulez présélectionner en utilisant un des modes de recherche de XM Satellite Radio.

Voir "Fonctionnement de base de XM Satellite Radio" à la page 49 pour le détail.



Numéro de canal actuellement sélectionné

2 Appuyez sur **MEMORY** (ou sur **MEMORY**).

Le témoin MEMORY clignote sur l'afficheur de la face avant pendant 30 secondes environ.



Remarque

Vous devez maintenant effectuer les opérations 3 à 5 pendant que le témoin MEMORY clignote sur la face avant.

3 Appuyez plusieurs fois de suite sur **CATEGORY** (ou sur **A-E/CAT.** </>) pour choisir un groupe de présélections (A à E) tandis que le témoin MEMORY clignote.

La lettre du groupe de présélections apparaît sur l'afficheur de la face avant.

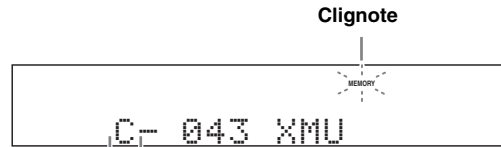

Groupe de présélections sélectionné

4 Appuyez plusieurs fois de suite sur **PRESET/TUNING/CH** </> (ou sur **PRESET/CH** Δ / ∇) pour choisir un numéro de présélection (1 à 8) tandis que le témoin MEMORY clignote.

La lettre du groupe de présélections apparaît sur l'afficheur de la face avant.

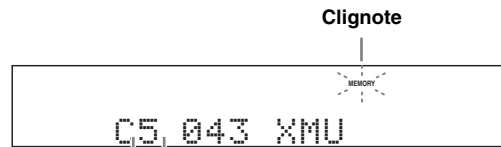

Numéro de présélection sélectionné

5 Appuyez sur **MEMORY** (ou sur **MEMORY**) pour spécifier le canal XM Satellite Radio sélectionné comme présélection pendant que le témoin MEMORY clignote.

Deux-points (:) apparaissent, pour confirmation, en regard du numéro de présélection et le témoin MEMORY s'éteint sur l'afficheur de la face avant.

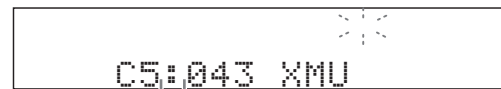

Deux-points (:)

Remarque

Lorsque le canal est spécifié, celui qui était enregistré sous le même numéro et le même groupe est supprimé.

Affichage des informations XM Satellite Radio

Vous pouvez afficher des informations XM Satellite Radio (numéro du canal ou nom de la station, catégorie, nom de l'interprète ou titre de l'œuvre) relatives au canal sélectionné sur la face avant de cet appareil ou sur un écran.

Remarque

Si un message d'état ou un message d'erreur apparaît sur l'afficheur de la face avant ou sur l'affichage OSD, reportez-vous au passage "XM Satellite Radio" dans "Guide de dépannage" à la page 88 qui vous indique des solutions.

■ Affichage des informations XM Satellite Radio sur la face avant de cet appareil

Appuyez plusieurs fois de suite sur **ⓘ** **INFO** (ou **ⓘ** **INFO**) pour changer de mode d'affichage des informations XM Satellite Radio de la façon suivante.

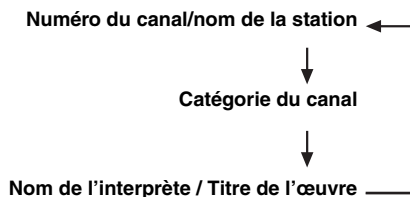

Lorsque le nom de la station et le numéro du canal sont affichés:



Lorsque la catégorie est affichée:



Lorsque le nom de l'interprète et le titre de l'œuvre sont affichés:



- Au plus, 14 caractères alphanumériques peuvent apparaître simultanément sur l'afficheur de la face avant. Vous pouvez décider d'afficher les informations XM Satellite Radio en continu sur l'afficheur de la face avant ou seulement 14 caractères alphanumériques à la fois en utilisant le paramètre "FL SCROLL" dans "OPTION MENU" (voir page 73).
- Si l'information XM Satellite Radio comporte un caractère qui n'est pas reconnu par cet appareil, celui-ci affiche un espace.
- Pour maintenir affichées les informations XM Radio, appuyez sur **Ⓜ** **ENTER** du boîtier de télécommande pendant qu'elles apparaissent à l'écran. Appuyez une nouvelle fois sur **Ⓜ** **ENTER** pour les dégager.
- Lorsque l'antenne du XM Mini-Tuner Dock ne peut pas recevoir les signaux, "NO SIGNAL" apparaît sur l'afficheur de la face avant.

■ Affichage des informations XM Satellite Radio dans l'affichage sur écran

Appuyez sur **Ⓜ** **DISPLAY**.

L'écran suivant s'affiche dans l'affichage OSD.



[1] Mode de recherche (voir page 50)

[2] Catégorie de canaux

[3] Titre de l'œuvre

[4] Nom de la station/numéro du canal

[5] Nom de l'interprète



- Pour éteindre l'affichage sur l'écran, appuyez une nouvelle fois sur **Ⓜ** **DISPLAY**.
- Le message d'état de XM apparaît aussi à l'écran.
- Vous pouvez définir l'intervalle de temps pendant lequel les informations XM Satellite Radio apparaîtront comme affichage OSD avec le paramètre "OSD-SOURCE" dans "OPTION MENU" (voir page 73).
- Pour maintenir affichées les informations XM Satellite Radio, appuyez sur **Ⓜ** **ENTER** du boîtier de télécommande pendant qu'elles apparaissent à l'écran. Le témoin HOLD clignote sur l'afficheur de la face avant lorsque les informations XM sont retenues. Appuyez une nouvelle fois sur **Ⓜ** **ENTER** ou changez de canal XM Satellite Radio pour les dégager.

Syntonisation d'émissions SIRIUS Satellite Radio™

SIRIUS Satellite Radio propose plus de 130 canaux des meilleures variétés et 100% de musique sans publicités. Seul SIRIUS dispose de plus de 65 canaux de musique originale, des tubes actuels aux anciens R&B et aux meilleures oeuvres de la musique classique. De la vraie musique country et bluegrass à la musique de jazz, sud-américaine, reggae, rock et davantage encore. Le meilleur de toutes les musiques, sans aucune pause publicitaire.

SIRIUS dispose aussi de plus de 55 canaux pour la retransmission d'émissions sportives de classe mondiale, d'informations et de variétés. En plus, votre abonnement vous donne droit à 16 jeux NFL, 40 jeux NBA et 40 jeux NHL par semaine. (Les jeux sont diffusés durant leurs saisons respectives.)

Associés aux grands événements sportifs du réseau ESPN, l'offre en émissions sportives de SIRIUS est unique en son genre. Et sans oublier une quantité d'informations et de divertissements exceptionnels, comme sur les radio NPR, CNBC, Fox News, Radio Disney et E! Entertainment Radio. Pour de plus amples informations, consultez le site <http://www.sirius.com/>.

SIRIUS Satellite Radio Avertissement légal

SIRIUS est disponible aux États-Unis pour les abonnés ayant des adresses aux États-Unis continentaux et au Canada pour les abonnés ayant des adresses au Canada. Pour recevoir la "SIRIUS Satellite Radio", l'abonnement ainsi que le syntoniseur et l'antenne vendus séparément sont indispensables. Consultez le site [sirius.com](http://www.sirius.com) pour obtenir toutes les informations nécessaires sur les chaînes ainsi que d'autres informations.

"SIRIUS" et le logo du chien SIRIUS ainsi que les marques afférentes sont des marques commerciales de SIRIUS Satellite Radio Inc.

Raccordement du syntoniseur SiriusConnect™

Raccordez le syntoniseur SiriusConnect (vendu séparément) à la prise SIRIUS sur le panneau arrière de cet appareil. Pour le détail, reportez-vous au mode d'emploi fourni avec le SiriusConnect tuner.

Syntoniseur SIRIUS Connect et l'antenne (vendus séparément)

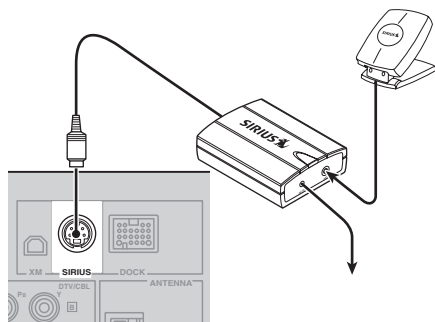

- Pour une réception optimale des signaux SIRIUS Satellite Radio, l'antenne du SiriusConnect doit être près ou contre une fenêtre et être convenablement orientée vers le ciel sans obstruction. La meilleure orientation de l'antenne possible dépend de la région. Reportez-vous aux modes d'emploi fournis avec le syntoniseur SiriusConnect pour l'installation de l'antenne. Vous pouvez installer l'antenne dans une pièce ou à l'extérieur.
- Utilisez l'écran "ANTENNA INFO" qui apparaît sur la face avant ou l'écran "SIRIUS Information" qui apparaît sur le moniteur vidéo (voir page 58) pour vérifier le niveau de réception de l'antenne et régler l'orientation de l'antenne.
- Vous devrez brancher le syntoniseur SiriusConnect tuner sur une prise secteur.

Remarques

- Si "CHECK SR TUNER" ou "ANTENNA ERROR" apparaît sur l'afficheur de la face avant, le syntoniseur SiriusConnect ou sont peut-être mal raccordés. Dans ce cas, vérifiez les raccordements du syntoniseur SiriusConnect et de l'antenne (voir page 89).
- Si "NOT SUPPORTED" apparaît sur l'afficheur de la face avant, cela signifie que l'appareil ne prend pas en charge le syntoniseur SiriusConnect tuner raccordé.

Activation de l'abonnement de SIRIUS Satellite Radio™

Pour pouvoir utiliser la radio satellite SIRIUS, vous devez activer votre abonnement à la Radio Satellite SIRIUS. Pour activer l'abonnement vous avez besoin du code Sirius ID qui identifie chaque syntoniseur SiriusConnect. Le code Sirius ID est un nombre à 12 chiffres inscrit sur le carton d'emballage du syntoniseur SiriusConnect, sur l'étiquette du syntoniseur SiriusConnect et qui apparaît sinon sur le canal "0" de la SIRIUS Radio Satellite (voir ci-dessous).

■ Affichage du code Sirius ID du syntoniseur SiriusConnect

1 Appuyez sur **Ⓜ** SIRIUS.

2 Appuyez sur **⓪** puis sur **Ⓜ** ENT pour afficher le code Sirius ID de votre syntoniseur SiriusConnect.

"000 Sirius IDxxxxxxxxxx" ("xxxxxxxxxxxx") indique le code Sirius ID à 12 chiffres de votre syntoniseur SiriusConnect) apparaît sur l'afficheur de la face avant.



Pour faire défiler une nouvelle fois le code, appuyez sur **ⓘ** INFO (ou **ⓘ** INFO).

Inscrivez le code Sirius ID ci-dessous.

ID: _____

Informations en ligne sur SIRIUS Satellite Radio

Contact pour l'activation

Adresse: <https://activate.siriusradio.com/>

Téléphone: 1-888-539-SIRIUS (1-888-539-7474)

Fonctionnement de base de SIRIUS Satellite Radio™

1 Appuyez sur **Ⓜ** INPUT </> (ou appuyez sur **Ⓜ** SIRIUS) pour sélectionner "SIRIUS" comme source.

Le curseur à la gauche du témoin SIRIUS s'allume sur l'afficheur de la face avant et les informations SIRIUS Satellite Radio (numéro de canal, nom de la station, catégorie, nom de l'interprète ou titre de l'œuvre) du canal sélectionné apparaissent sur l'afficheur de la face avant.

S'éclaire

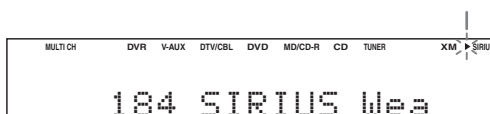

Lorsque vous sélectionnez "SIRIUS" comme source d'entrée, le dernier canal sélectionné est automatiquement accordé.

Remarques

- Les signaux SIRIUS Satellite Radio ne peuvent pas être transmis aux prises AUDIO OUT (REC).
- Si vous n'avez pas encore activé votre abonnement, vous ne pourrez sélectionner que "184" ou "000".

2 Recherchez un canal en utilisant un des modes de recherche de SIRIUS Satellite Radio.

- Pour sélectionner un canal dans la liste des canaux, voir "Recherche sur tous les canaux" à la page 55.
- Pour sélectionner un canal par catégorie, voir "Recherche par catégorie" à la page 55.
- Pour sélectionner un canal parmi les canaux présélectionnés, voir "Recherche au sein des présélections" à la page 55.
- Pour sélectionner directement le canal souhaité en spécifiant son numéro, voir "Accès direct par le numéro" à la page 55.



- Vous pouvez présélectionner des canaux SIRIUS Satellite Radio (voir page 56).
- Les informations SIRIUS Satellite Radio peuvent être affichées sur la face avant de cet appareil ou sur un écran (voir page 58).

Avant d'effectuer les opérations suivantes, appuyez sur **SIRIUS**.

Recherche sur tous les canaux

1 Appuyez plusieurs fois de suite sur **SEARCH MODE** (ou sur **SRCH MODE**) pour sélectionner "ALL CH SEARCH".

2 Appuyez plusieurs fois de suite sur **PRESET/TUNING/CH** </> (ou sur **PRESET/CH** Δ / ▽) pour rechercher un canal parmi tous les canaux.



- Vous trouverez plus rapidement un canal en appuyant en continu sur **PRESET/TUNING/CH** </> (ou **PRESET/CH** Δ / ▽).
- Vous pouvez passer aux canaux de la catégorie précédente ou suivante en appuyant sur **CATEGORY** (ou **A-E/CAT.** </>).

Recherche par catégorie

1 Appuyez plusieurs fois de suite sur **SEARCH MODE** (ou sur **SRCH MODE**) pour sélectionner "CAT SEARCH".

2 Appuyez plusieurs fois de suite sur **CATEGORY** (ou sur **A-E/CAT.** </>) pour changer de catégorie de canaux.

3 Appuyez sur **PRESET/TUNING/CH** </> (ou sur **PRESET/CH** Δ / ▽) pour rechercher un canal au sein de la catégorie sélectionnée.



Vous trouverez plus rapidement un canal en appuyant en continu sur **PRESET/TUNING/CH** </> (ou sur **PRESET/CH** Δ / ▽).

Remarque

Les canaux sont sautés lorsque cet appareil est en All Channel Search mode ou Category Search mode dans les cas suivants (il ne s'agit pas d'une défaillance) :

- le canal est verrouillé (voir page 56).
- le canal est hors service.
- vous n'êtes pas abonné à ce canal.

Recherche au sein des présélections

Avant de pouvoir effectuer une recherche dans le mode de Recherche au sein des présélections, vous devez présélectionner les canaux SIRIUS. Pour le détail, voir "Définition des présélections SIRIUS Satellite Radio™" à la page 56.

1 Appuyez plusieurs fois de suite sur **SEARCH MODE** (ou sur **SRCH MODE**) pour sélectionner "PRESET SEARCH".

2 Appuyez sur **CATEGORY** (ou sur **A-E/CAT.** </>) pour changer de groupe de présélections (A à E).

3 Appuyez plusieurs fois de suite sur **PRESET/TUNING/CH** </> (ou sur **PRESET/CH** Δ / ▽) pour sélectionner le numéro de présélection (1 à 8).



Vous pouvez également sélectionner la présélection en tapant directement son numéro (1 à 8) (17).

Accès direct par le numéro

1 Appuyez de manière répétée sur **SRCH MODE** sur le boîtier de télécommande pour sélectionner "ALL CH SEARCH" ou "CAT SEARCH".

2 Appuyez sur les touches numériques (17) pour taper le numéro de canal à trois chiffres. Par exemple, pour taper le numéro 123, appuyez sur les touches numériques (17) comme le montre l'illustration ci-dessous.

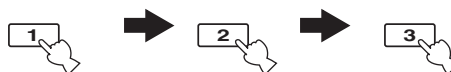

- Pour afficher le numéro d'identification de SIRIUS Radio (SID) sur la face avant de cet appareil, sélectionnez "0".
- Pour spécifier un nombre à un chiffre ou à deux chiffres, appuyez sur les touches numériques (17) du boîtier de télécommande, puis appuyez sur **ENT** pour valider le nombre tapé.
- Au lieu d'appuyer sur **ENT** pour accorder immédiatement un canal, vous pouvez attendre quelques secondes que l'appareil confirme le numéro tapé.
- Une pression sur une touche autre qu'une touche numérique (17) ou sur **ENT** annule l'accès direct par le numéro.
- Si le canal sélectionné est verrouillé, "PIN : _____" apparaît sur l'afficheur de la face avant. Saisissez le code de verrouillage parental à 4 chiffres à l'aide des touches numériques (17) ou appuyez sur **ENT** pour abandonner.

Avant d'effectuer les opérations suivantes, appuyez sur **ⓂSIRIUS**.

Définition des présélections SIRIUS Satellite Radio™

Vous pouvez utiliser cette fonction pour sauvegarder jusqu'à 40 canaux SIRIUS Satellite Radio (A1 à E8: soit 8 numéros de présélection fois 5 groupes). Il est alors facile de rappeler une présélection en choisissant le groupe auquel elle appartient puis la présélection elle-même, comme il a été dit au paragraphe "Recherche au sein des présélections" à la page 55.

1 Recherchez le canal que vous voulez présélectionner en utilisant un des modes de recherche de SIRIUS Satellite Radio.

Voir "Fonctionnement de base de SIRIUS Satellite Radio™" à la page 54 pour le détail.



Numéro de canal actuellement sélectionné

2 Appuyez sur **ⓂMEMORY** (ou sur **ⓂMEMORY**).

Le témoin MEMORY clignote sur l'afficheur de la face avant pendant 30 secondes environ.



Remarque

Vous devez maintenant effectuer les opérations 3 à 5 pendant que le témoin MEMORY clignote sur la face avant.

3 Appuyez plusieurs fois de suite sur **ⓂCATEGORY** (ou sur **ⓂA-E/CAT.** </>) pour choisir un groupe de présélections (A à E) tandis que le témoin MEMORY clignote.

La lettre du groupe de présélections apparaît sur l'afficheur de la face avant.

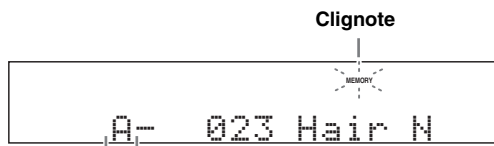

Groupe de présélections actuellement sélectionné

4 Appuyez plusieurs fois de suite sur **ⓂPRESET/TUNING/CH** </> (ou sur **ⓂPRESET/CH** Δ / ▽) pour choisir un numéro de présélection (1 à 8) tandis que le témoin MEMORY clignote.

La lettre du groupe de présélections apparaît sur l'afficheur de la face avant.

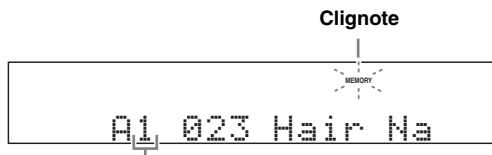

Numéro de canal actuellement sélectionné

5 Appuyez sur **ⓂMEMORY** (ou sur **ⓂMEMORY**) pour spécifier le canal SIRIUS Satellite Radio sélectionné comme présélection pendant que le témoin MEMORY clignote.

Deux-points (:) apparaissent, pour confirmation, en regard du numéro de présélection et le témoin MEMORY s'éteint sur l'afficheur de la face avant.

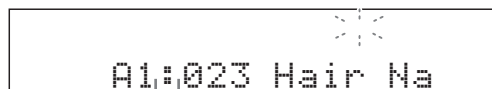

Deux-points (:)

Remarque

Lorsque le canal est spécifié, celui qui était enregistré sous le même numéro et le même groupe est supprimé.

Réglage du Parental Lock

Vous pouvez utiliser la fonction Parental Lock pour limiter l'accès aux canaux SIRIUS Satellite. Les canaux verrouillés sont ignorés lorsque cet appareil est en All Channel Search mode ou Category Search mode tandis que vous recherchez un canal en appuyant sur **ⓂPRESET/TUNING/CH** </> (ou **ⓂPRESET/CH** Δ / ▽).

■ Spécification du code et des canaux verrouillés

Utilisez cette fonction pour spécifier le code Parental Lock (PIN) et sélectionner les canaux qui doivent être verrouillés.

1 Appuyez sur **ⓂAMP** sur le boîtier de télécommande puis sur **ⓂMENU** pour afficher le menu.

2 Appuyez sur **Ⓜ▽** pour sélectionner "MANUAL SETUP", puis appuyez sur **ⓂENTER**.

3 Appuyez plusieurs fois de suite sur **Ⓢ** / **▽** pour sélectionner “OPTION MENU”, puis appuyez sur **Ⓢ** **ENTER**.

4 Appuyez plusieurs fois de suite sur **Ⓢ** / **△** / **▽** pour sélectionner “G>SIRIUS SET”, puis appuyez sur **Ⓢ** **ENTER**.

Le menu suivant apparaît.

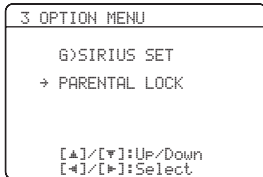

5 Appuyez plusieurs fois de suite sur **Ⓢ** / **▽** pour sélectionner “PARENTAL LOCK”, puis appuyez sur **Ⓢ** **ENTER**.

“NEW PIN:0000” apparaît.

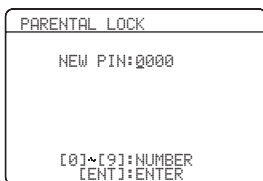

Remarque

Si un syntoniseur SiriusConnect n'est pas raccordé à cet appareil, “Not Available” apparaît.



Si le code de verrouillage parental est déjà spécifié, “PIN:___” apparaît au lieu de “NEW PIN:0000”. Reportez-vous à l'étape 8 et effectuez les opérations mentionnées.

6 Saisissez le code à 4 chiffres souhaité à l'aide des touches numériques (17).



Appuyez sur **Ⓢ** **RETURN** pour revenir au niveau précédent du menu sans saisir le code.

7 Appuyez sur **Ⓢ** **ENTER** pour valider le code. “OK” apparaît, puis “PIN:___” apparaît.

8 Saisissez le code à 4 chiffres spécifié à l'étape 6 ci-dessus pour désactiver la protection.

Si le code est correct, “OK” puis la liste des canaux SIRIUS Satellite Radio apparaissent.

9 Appuyez plusieurs fois de suite sur **Ⓢ** / **◀** / **▶** pour sélectionner la catégorie de canaux souhaitée, puis appuyez plusieurs fois de suite sur **Ⓢ** / **△** / **▽** pour sélectionner le canal que vous voulez verrouiller.

10 Appuyez sur **Ⓢ** **ENTER** pour verrouiller le canal sélectionné.

Une coche apparaît devant le canal sélectionné.



Lorsque vous sélectionnez le canal verrouillé et appuyez sur **Ⓢ** **ENTER**, ce canal est déverrouillé.

11 Répétez les étapes 8 et 9 pour verrouiller les canaux souhaités.

12 Appuyez plusieurs fois de suite sur **Ⓢ** **RETURN** pour dégager l'écran “PARENTAL LOCK”.

13 Appuyez sur **Ⓢ** **MENU** pour sortir du menu de réglage.

Cet appareil est syntonisé sur le dernier canal sélectionné sur l'écran “PARENTAL LOCK”. Si le canal est verrouillé, cet appareil se syntonise sur “184 SIRIUS Weather & Emergency” ou “000 Sirius IDxxxxxxxxxxx” (“xxxxxxxxxxx” indique le code SIRIUS de votre syntoniseur SiriusConnect).



Si vous avez oublié ou si vous voulez changer le code de verrouillage parental, utilisez “SR PIN” dans “ADVANCED SETUP” pour régler le code Parental Lock.

■ Syntonisation sur les canaux verrouillés

Vous pouvez syntoniser l'appareil sur les canaux verrouillés en utilisant l'accès numérique direct ou les canaux présélectionnés. Lorsque vous syntonisez l'appareil sur un canal verrouillé, le message suivant apparaît sur l'afficheur de la face avant. Saisissez le code spécifié pour le verrouillage parental à l'aide des touches numériques (17) ou appuyez sur **Ⓢ** **ENT** pour abandonner.

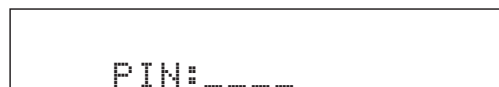

Remarque

Si le code saisi n'est pas correct, “Wrong” apparaît sur l'afficheur de la face avant et l'appareil se syntonise sur le dernier canal sélectionné.

Avant d'effectuer les opérations suivantes, appuyez sur **ⓂSIRIUS**.

Affichage des informations SIRIUS Satellite Radio

Vous pouvez afficher des informations SIRIUS Satellite Radio (numéro du canal, nom de la station, catégorie, nom de l'interprète, nom du compositeur ou titre de l'œuvre) relatives au canal sélectionné sur l'afficheur de la face avant de cet appareil ou sur l'écran.

Remarque

Si un message d'état ou un message d'erreur apparaît sur l'afficheur de la face avant ou sur l'affichage OSD, reportez-vous au passage "SIRIUS Satellite Radio" dans "Guide de dépannage" à la page 89 qui vous indique des solutions.

■ Affichage des informations SIRIUS Satellite Radio sur la face avant de cet appareil

Appuyez plusieurs fois de suite sur **ⓘINFO** (ou **ⓂINFO**) pour changer de mode d'affichage des informations SIRIUS Satellite Radio de la façon suivante.

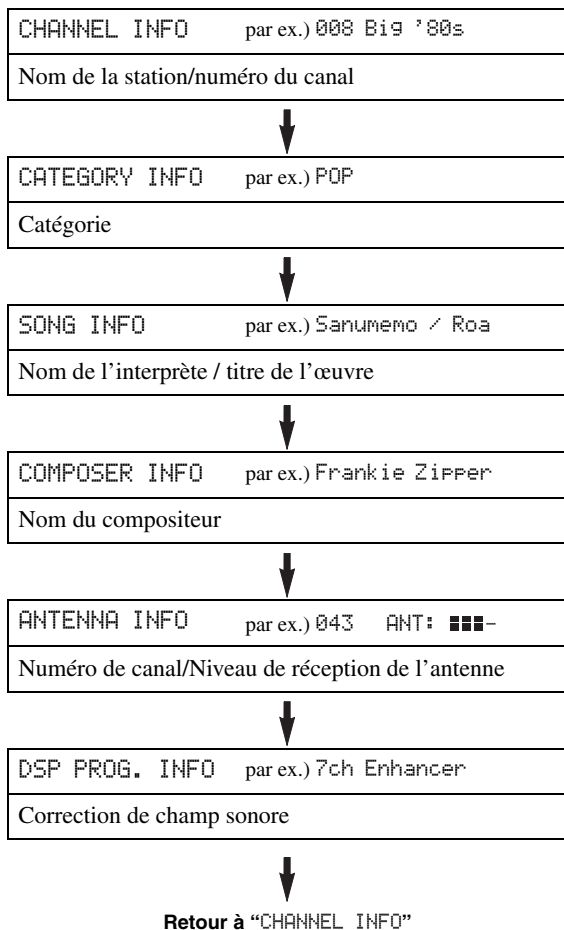

- Au plus, 14 caractères alphanumériques peuvent apparaître simultanément sur l'afficheur de la face avant. Vous pouvez décider d'afficher les informations SIRIUS Satellite Radio en continu sur l'afficheur de la face avant ou seulement 14 caractères alphanumériques à la fois en utilisant le paramètre "FL SCROLL" dans "OPTION MENU" (voir page 73).
- Si l'information SIRIUS Satellite Radio comporte un caractère qui n'est pas reconnu par cet appareil, celui-ci affiche un espace.
- Pour maintenir affichées les informations SIRIUS Satellite Radio, appuyez sur **ⓂENTER** pendant qu'elles apparaissent à l'écran.

■ Affichage OSD des informations SIRIUS Satellite Radio

Appuyez sur **ⓘINFO** (ou sur **ⓂDISPLAY**).

L'écran suivant s'affiche dans l'affichage OSD.

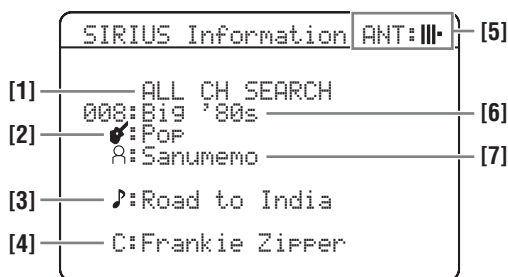

[1] Mode de recherche (voir page 54)

[2] Catégorie de canaux

[3] Titre de l'œuvre

[4] Nom du compositeur

[5] Niveau de réception de l'antenne

[6] Nom de la station/numéro du canal

[7] Nom de l'interprète



- Pour éteindre l'affichage sur l'écran, appuyez une nouvelle fois sur **ⓂDISPLAY**.
- Le message d'état de SIRIUS apparaît aussi à l'écran.
- Vous pouvez définir l'intervalle de temps pendant lequel les informations SIRIUS Satellite Radio apparaîtront comme affichage OSD avec le paramètre "OSD-SOURCE" dans "OPTION MENU" (voir page 73).
- Pour garder les informations SIRIUS Satellite Radio affichées, appuyez sur **ⓂENTER** pendant qu'elles sont affichées à l'écran. Pendant que les informations sont maintenues affichées, "HOLD" apparaît à l'écran.
- Le témoin HOLD clignote sur l'afficheur de la face avant pendant que les informations SIRIUS sont retenues. Appuyez une nouvelle fois sur **ⓂENTER** ou changez de canal SIRIUS Satellite Radio pour les dégager. Si des informations ne sont pas disponibles, "----" apparaît.

Utilisation de iPod™

Lorsque vous posez votre iPod sur la station universelle Yamaha iPod (par exemple la YDS-10 vendue séparément) reliée à la borne DOCK de cet appareil (voir page 20), vous pouvez écouter la musique enregistrée sur votre iPod à l'aide du boîtier de télécommande fourni. Vous pouvez aussi utiliser le mode Compressed Music Enhancer de cet appareil pour améliorer la qualité du son des morceaux compressés (par exemple dans le format MP3) enregistrés sur votre iPod (voir page 20).

Remarques

- Seuls le iPod (Click and Wheel), le iPod nano et le iPod mini sont pris en charge.
- Certaines fonctions risquent de ne pas être compatibles selon le modèle ou la version du logiciel de votre iPod.



- Reportez-vous au passage "iPod" dans "Guide de dépannage" à la page 91 pour la liste complète des messages apparaissant sur l'afficheur de la face avant et sur l'affichage OSD.
- Dès que le iPod est posé sur une station universelle Yamaha iPod, cet appareil commence à envoyer des signaux à votre iPod.
- Lorsque la connexion entre votre iPod et cet appareil est terminée, "iPod connected" apparaît sur l'afficheur de la face avant et l'indicateur DOCK s'éclaire dans l'afficheur de la face avant.
- Seuls les signaux audio et vidéo analogiques de votre iPod sont transmis à la prise DOCK, et les signaux audio analogiques peuvent être transmis aux prises analogiques AUDIO OUT (REC) pour être enregistrés.
- La batterie de votre iPod se charge automatiquement lorsque vous le posez sur une station universelle Yamaha iPod raccordée à la borne DOCK de cet appareil, dans la mesure où celui-ci est en service.

Commande du iPod™

Vous pouvez agir sur votre iPod lorsque "V-AUX" est sélectionné comme source d'entrée. Vous pouvez utiliser l'aide de l'affichage OSD de cet appareil (mode de navigation) ou ne pas l'utiliser (mode télécommande simple) pour agir sur les fonctions de votre iPod.

■ Commandes du boîtier de télécommande

Avant d'effectuer les opérations suivantes, puis appuyez sur **④ V-AUX/DOCK**.

| Touche | Fonction |
|-----------|--|
| ③ ENTER | Menu suivant |
| △ | Vers haut du menu |
| ▽ | Vers bas du menu |
| ◀ | Menu précédent |
| ▶ | Menu suivant |
| ⑩ ◀◀ | Recherche arrière (Appuyez et maintenez la pression) |
| ▶▶ | Recherche avant (Appuyez et maintenez la pression) |
| ◀◀ | Saut vers le début du support |
| ▶▶ | Saut vers la fin du support |
| □ | Arrêt |
| ⏏ | Pause (Mode de navigation) Lecture/Pause (Mode de commande à distance simple) |
| ▶ | Lecture (Mode de navigation) Lecture/Pause (Mode de commande à distance simple) |
| ⏮ MENU | Menu précédent |
| ⏭ DISPLAY | Affichage |

■ Commande de votre iPod en mode de télécommande simple

Les fonctions de base de votre iPod (lecture, arrêt, saut, etc.) peuvent être effectuées à l'aide du boîtier de télécommande fourni sans qu'il soit nécessaire d'afficher l'aide de l'affichage OSD de cet appareil.



- Vous pouvez voir les photos ou clips vidéo enregistrés sur votre iPod (certains modèles seulement).
- Vous pouvez aussi utiliser les commandes de votre iPod.

■ Commande du iPod par le mode de navigation

Les fonctions avancées de votre iPod pourront être activées depuis le boîtier de télécommande fourni si vous raccordez cet appareil à un moniteur par les prises S VIDEO ou VIDEO. Vous pouvez aussi rechercher des morceaux enregistrés sur votre iPod en utilisant l’affichage OSD. Vous pouvez même changer les réglages de votre iPod en fonction de vos préférences.



- Le nom de l’œuvre en cours de lecture apparaît sur l’afficheur de la face avant comme spécifié par le paramètre “FL SCROLL” dans “OPTION MENU” (voir page 73).
- Vous pouvez définir l’intervalle de temps pendant lequel le menu du iPod et les informations concernant la lecture apparaîtront comme affichage OSD avec le paramètre “OSD-SOURCE” dans “OPTION MENU” (voir page 73).

Remarques

- Vous ne pouvez toutefois pas utiliser les commandes de votre iPod.
- Le logo Yamaha apparaît sur l’afficheur de votre iPod.
- Certains caractères ne peuvent pas être affichés par l’afficheur de la face avant ou par l’affichage OSD de cet appareil. Ces caractères sont remplacés par des soulignements “_”.
- Les paramètres “Settings” peuvent être changés ou réglés seulement sur l’affichage OSD. Appuyez plusieurs fois de suite sur **ENTER** (Ⓢ) / **Δ** / **∇** pour passer aux différents réglages de paramètres “Settings”.
- Vous ne pouvez pas parcourir les photos et les clips vidéo enregistrés sur votre iPod par le menu sur l’affichage OSD. Utilisez le mode de télécommande simple pour regarder des photos ou des clips vidéo enregistrés sur votre iPod.

1 Appuyez sur **V-AUX/DOCK**, puis appuyez sur **DISPLAY**.

Les informations suivantes apparaissent sur l’affichage OSD.



2 Appuyez sur **Δ** / **∇** / **◀** / **▶** pour naviguer sur le menu iPod et appuyez sur **ENTER** pour écouter l’œuvre sélectionnée.

Choix: Playlists (listes de lecture), Artists (interprètes), Albums (albums), Songs (œuvres), Genres (genres), Composers (compositeurs), Settings (paramètres)

- Playlists > Songs
- Artists > Albums > Songs
- Albums > Songs
- Songs
- Genres > Artists > Albums > Songs
- Composers > Albums > Songs
- Settings > Shuffle, Repeat

Lecture aléatoire Shuffle

Cette option permet d’écouter des œuvres ou des albums dans un ordre aléatoire.

Choix: Off, Songs, Albums

- Sélectionnez “Off” pour mettre cette fonction hors service.
- Sélectionnez “Songs” pour écouter des œuvres dans un ordre aléatoire.
- Sélectionnez “Albums” pour écouter des albums dans un ordre aléatoire.



Quand l’option “Shuffle” est réglée sur autre chose que “Off”, “**⌂**” apparaît en surbrillance dans le coin supérieur droit pendant que les œuvres ou les albums sont lus dans un ordre aléatoire.

Lecture répétée Repeat

Utiliser cette option pour répéter une ou plusieurs œuvres.

Choix: Off, One, All

- Sélectionnez “Off” pour mettre cette fonction hors service.
- Sélectionnez “One” pour écouter de façon répétée une seule œuvre.
- Sélectionnez “All” pour écouter de façon répétée plusieurs œuvres.



Quand l’option “Repeat” est réglée sur autre chose que “Off”, “**⌂**” ou “**⌂**” apparaît en surbrillance dans le coin supérieur droit pendant qu’une œuvre ou que plusieurs œuvres sont répétées.

■ Affichage d’informations lors de la lecture

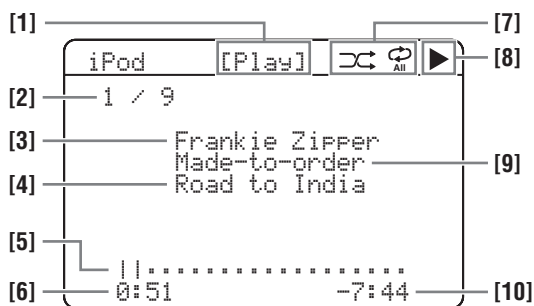

- [1] Etat de la lecture
- [2] Nombre de plages/Total des plages
- [3] Nom de l’interprète
- [4] Titre de l’œuvre
- [5] Barre de progression
- [6] Temps écoulé
- [7] Icônes de lecture aléatoire et de répétition
- [8] **▶** (lecture), **||** (pause), **⏭** (recherche avant) et **⏮** (recherche arrière)
- [9] Nom de l’album
- [10] Temps restant

Utilisation d'appareils Bluetooth™

Vous pouvez raccorder un adaptateur Bluetooth Yamaha (par exemple un YBA-10, vendu séparément) à la borne DOCK de cet appareil pour écouter les morceaux de musique enregistrés sur votre appareil Bluetooth (par exemple un lecteur de musique portable) sans avoir à raccorder de cordon entre cet appareil et votre appareil Bluetooth. Vous devez toutefois “jumeler” l'adaptateur Bluetooth raccordé et l'appareil Bluetooth au préalable.

Jumelage de l'adaptateur Bluetooth™ et de l'appareil Bluetooth™

Vous devez effectuer le jumelage la première fois que vous utilisez un appareil Bluetooth avec l'adaptateur Bluetooth raccordé à cet appareil, ou lorsque les données de jumelage ont été effacées. Le “jumelage” est une opération qui consiste à enregistrer l'appareil Bluetooth pour les communications Bluetooth.



- Le jumelage n'est nécessaire que la première fois que vous utilisez l'appareil Bluetooth avec l'adaptateur Bluetooth.
- Le jumelage doit être effectué sur cet appareil et sur l'autre appareil entre lesquels une communication Bluetooth doit être établie. Si nécessaire, reportez-vous aux modes d'emploi des autres appareils.

Il existe deux méthodes de jumelage: le jumelage avec “START PAIRING” dans “SET MENU” et le jumelage rapide.

■ Le jumelage avec “SET MENU”

Utilisez cette option pour effectuer le jumelage avec le moniteur vidéo. Sélectionnez “START PAIRING” dans “INPUT MENU”. Voir page 75 pour le détail.

■ Jumelage rapide

Pour des raisons de sécurité, le jumelage doit être effectué en l'espace de 8 minutes. Nous vous conseillons donc de lire dans le détail toutes les instructions avant de commencer.

1 Appuyez plusieurs fois de suite sur INPUT / (ou appuyez sur V-AUX/DOCK) pour sélectionner “V-AUX” comme source.

2 Mettez l'appareil Bluetooth sur lequel vous voulez effectuer le jumelage sous tension.

3 Appuyez 3 secondes sur BAND (ou sur BAND) pour procéder au jumelage.
Lorsque l'adaptateur secteur Bluetooth procède au jumelage, “Searching...” apparaît un instant. Lorsque l'adaptateur Bluetooth est en mode de jumelage, le témoin DOCK clignote sur l'afficheur de la face avant.



Pour annuler le jumelage, appuyez une nouvelle fois sur BAND (ou BAND).

Remarque

Si l'adaptateur Bluetooth n'est pas raccordé à la borne DOCK de cet appareil, “No BT adapter” apparaît sur l'afficheur de la face avant.

4 Assurez-vous que l'appareil Bluetooth détecte bien l'adaptateur Bluetooth.

Si l'appareil Bluetooth détecte l'adaptateur Bluetooth, “YBA-10 YAMAHA” (par exemple) apparaît dans la liste des appareils Bluetooth.

5 Sélectionnez l'adaptateur Bluetooth dans la liste des appareils Bluetooth, puis saisissez le mot de passe “0000” sur l'appareil Bluetooth.

Si le jumelage a réussi, “Completed” apparaît sur l'afficheur de la face avant.

Remarque

L'adaptateur Bluetooth Yamaha peut être jumelé à huit autres appareils Bluetooth au maximum. Si un neuvième appareil a pu être jumelé avec succès, les données de jumelage de l'appareil enregistré le moins récemment sont supprimées lorsque celles du neuvième appareil sont enregistrées.

Lecture sur un appareil Bluetooth

1 Appuyez plusieurs fois de suite sur INPUT / (ou appuyez sur V-AUX/DOCK) pour sélectionner “V-AUX” comme source.

2 Lancez la lecture sur votre appareil Bluetooth.

Lorsque l'adaptateur Bluetooth raccordé détecte l'appareil Bluetooth, “BT connected” et le témoin DOCK apparaissent sur l'afficheur de la face avant.



- Lorsque vous appuyez sur ENTER, l'adaptateur Bluetooth raccordé recherche le dernier appareil Bluetooth auquel il a été connecté et se connecte. Si l'adaptateur Bluetooth ne trouve pas l'appareil Bluetooth, “Not found” apparaît sur l'afficheur de la face avant.
- Pour déconnecter l'adaptateur Bluetooth de l'appareil Bluetooth, appuyez sur RETURN.

Enregistrement

Les réglages d'enregistrement et autres opérations sont à réaliser au niveau de l'appareil d'enregistrement. Voir le mode d'emploi de l'appareil concerné.

Remarques

- Lorsque cet appareil est en veille, vous ne pouvez pas effectuer d'enregistrement en utilisant d'autres appareils qui lui sont reliés.
- Les réglages de TONE CONTROL (voir page 43) et VOLUME, le niveau des enceintes (voir page 43) et les corrections de champ sonore (voir page 40) n'agissent pas sur l'enregistrement.
- Il n'est pas possible d'enregistrer le signal provenant de la source reliée à la prise MULTI CH INPUT de cet appareil.
- Les signaux XM Satellite Radio ne peuvent pas être transmis aux prises AUDIO OUT (REC).
- Les signaux SIRIUS Satellite Radio ne peuvent pas être transmis aux prises AUDIO OUT (REC).
- Les signaux numériques transmis aux prises DIGITAL INPUT ne sont pas disponibles pour l'enregistrement sur les prises analogiques AUDIO OUT (REC). Par conséquent, si votre appareil est raccordé de manière à ne fournir que des signaux numériques, la source ne pourra pas être enregistrée.
- Les signaux S-vidéo et les signaux de vidéo composite suivent des trajets différents à l'intérieur de cet appareil. En conséquence, si l'appareil raccordé ne peut fournir qu'un signal S-vidéo ou un signal vidéo composite, vous ne pourrez enregistrer qu'un signal S-vidéo ou un signal composite sur votre enregistreur DVD, lors de l'enregistrement ou de la copie de signaux vidéo.
- Le signal d'une source donnée n'est pas présent sur la sortie OUT (REC) portant le nom correspondant.
- Les signaux audio numériques transmis aux prises DOCK ne sont pas disponibles pour l'enregistrement sur les prises analogiques AUDIO OUT (REC).
- Une fois que vous avez raccordé un enregistreur à cet appareil, laissez-le sous tension lorsque vous utilisez cet appareil. Si vous le mettez hors tension, cet appareil peut déformer le son provenant d'autres appareils.
- Prenez connaissance des lois sur les droits d'auteur en vigueur dans votre pays avant de copier un CD, ou d'enregistrer une émission de radio, etc. La copie d'une œuvre couverte par des droits d'auteur peut être interdite par la loi.



Effectuez un essai d'enregistrement avant de procéder à l'enregistrement définitif.

Lors de la lecture d'une gravure vidéo embrouillée ou faisant appel à des signaux de codage pour interdire la copie, l'image peut être plus ou moins déformée.

1 Mettez tous les appareils reliés en service.

2 Appuyez plusieurs fois de suite sur **Ⓡ INPUT </> (ou sur une des touches de sélection d'entrée (Ⓞ)) pour sélectionner l'appareil souhaité.**

3 Commencez la lecture sur l'appareil sélectionné, ou choisissez une station de radio.

4 Commandez l'enregistrement sur l'appareil d'enregistrement.

SET MENU

Utilisez les paramètres suivants de "SET MENU" pour régler divers éléments de la chaîne et personnaliser la manière de fonctionner de cet appareil. Modifiez le réglage initial (indiqué en caractères gras sous chaque paramètre) pour tenir compte des besoins de votre environnement d'écoute.

■ Réglage automatique AUTO SETUP

Utilisez cette option pour que les paramètres des enceintes et de la chaîne se règlent automatiquement (voir page 26).

■ Réglage manuel MANUAL SETUP

Utilisez cette option pour régler manuellement les enceintes et les paramètres de la chaîne.

Menu son 1 SOUND MENU

| Paramètres | Description | Page |
|------------------|--|------|
| A) SPEAKER SET | Sélection de la taille de chaque enceinte, des enceintes devant émettre les signaux des fréquences basses, de la fréquence de coupure et de l'emplacement des enceintes avant raccordées aux bornes FRONT B. | 65 |
| B) SP LEVEL | Réglage du niveau de sortie de chaque enceinte. | 67 |
| C) SP DISTANCE | Réglage du retard de chaque enceinte. | 68 |
| D) CENTER GEO | Réglage de la qualité tonale de l'enceinte centrale. | 68 |
| E) LFE LEVEL | Réglage du niveau de sortie de la voie LFE pour les signaux Dolby Digital ou DTS. | 68 |
| F) DYNAMIC RANGE | Réglage de la dynamique pour les signaux Dolby Digital ou DTS. | 69 |
| G) AUDIO SET | Réglage du niveau de sourdine, du retard du son, du niveau de volume maximal et du niveau de volume initial. | 69 |
| H) HDMI SET | Sélectionne si les signaux audio HDMI doivent être lus sur cet appareil ou sur un autre appareil HDMI raccordé à la prise HDMI OUT. | 70 |
| I) EXTD SUR. | Utilisez cette option pour restituer sur 6.1/7.1 voies avec les enceintes d'ambiance arrière raccordées les gravures multivoies qui ont été traitées avec les décodeurs Dolby Pro Logic IIx, Dolby Digital EX ou DTS-ES. | 70 |

Menu entrée 2 INPUT MENU

| Paramètres | Description | Page |
|---------------------|--|------|
| A) INPUT ASSIGNMENT | Attribution des prises d'entrée de cet appareil selon l'appareil qui doit être utilisé. | 71 |
| B) INPUT RENAME | Changement du nom des sources. | 71 |
| C) VOLUME TRIM | Réglage du volume de sortie de chaque source d'entrée. | 72 |
| D) DECODER MODE | Sélection du mode de décodeur pour les appareils reliés aux prises DIGITAL INPUT sur le panneau arrière de cet appareil. | 72 |
| E) MULTI CH SET | Sélection de la source vidéo qui sera reproduite en arrière-plan des sources transmises aux prises MULTI CH INPUT. | 72 |

Menu option 3 OPTION MENU

| Paramètres | Description | Page |
|-----------------|--|------|
| A)DISPLAY SET | Réglage de la luminosité de l'afficheur de la face avant et de la façon dont les informations XM et iPod sont affichées. | 73 |
| B)MEMORY GUARD | Verrouillage des paramètres de champ sonore et des autres réglages découlant de "SET MENU". | 74 |
| C)AUDIO SELECT | Désigne le réglage de sélection de prise d'entrée audio par défaut pour les sources d'entrée raccordées aux prises DIGITAL INPUT lors de la mise sous tension de cet appareil. | 74 |
| D)PARAM. INI | Initialisation des paramètres d'un groupe de corrections de champ sonore. | 74 |
| E)BLUETOOTH SET | Jumelez l'adaptateur Bluetooth Yamaha connecté (par exemple le YBA-10, vendu séparément) avec l'appareil Bluetooth (voir page 61). | 75 |
| F)XM RADIO SET | Indication du niveau de réception actuel des signaux XM Satellite Radio. | 75 |
| G)SIRIUS SET | Spécification du code SIRIUS Parental Lock et des canaux verrouillés (voir page 56). | 75 |

Remarque

Les paramètres "XM RADIO SET" et "SIRIUS SET" ne sont disponibles que sur les modèles pour les États-Unis et le Canada.

■ Informations concernant les signaux SIGNAL INFO

Utilisez cette option pour vérifier les informations sur les signaux audio (voir page 38).

Utilisation de SET MENU

Utilisez le boîtier de télécommande pour accéder à chaque paramètre et définir sa valeur.



Vous pouvez modifier les paramètres "SET MENU" pendant que l'appareil reproduit les sons.

1 Appuyez sur **ⓈAMP**, puis appuyez sur **ⓂMENU** pour accéder à "SET MENU".

L'écran "SET MENU" supérieur apparaît sur l'affichage OSD.



2 Appuyez sur **ⓈΔ/∇** pour sélectionner "MANUAL SETUP".

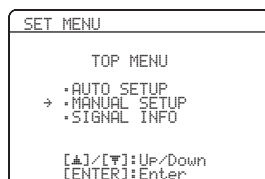

3 Appuyez sur **ⓈENTER** pour accéder à "MANUAL SETUP".

L'écran "MANUAL SETUP" apparaît sur l'affichage OSD.

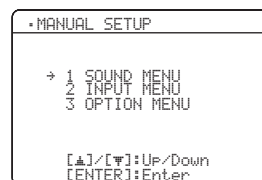

4 Appuyez sur **ⓈΔ/∇/◀/▶** et sur **ⓈENTER** pour sélectionner et changer de paramètre.

- Appuyez sur **ⓈΔ/∇** pour sélectionner le menu ou le paramètre souhaité.
- Appuyez sur **Ⓢ◀/▶** pour changer la valeur du paramètre.
- Appuyez sur **ⓈENTER** pour afficher le menu sélectionné ou pour valider le paramètre.
- Appuyez sur **ⓈRETURN** pour revenir à la page de menu précédente.

5 Appuyez sur **ⓂMENU** pour quitter le mode "SET MENU".

1 SOUND MENU

Utilisez ce menu pour régler manuellement les enceintes, ou compenser les retards dans le traitement des signaux vidéo liés à l'emploi d'un moniteur à cristaux liquides ou d'un projecteur.

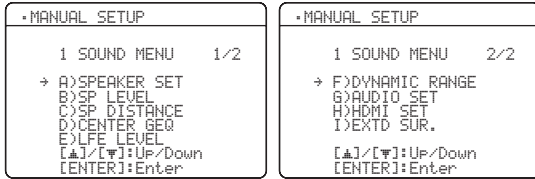

■ Réglage des enceintes A) SPEAKER SET

Pour régler manuellement les paramètres des enceintes.

Réglage des enceintes FRONT B FRONT B

Utilisez ce menu pour définir l'emplacement des enceintes avant reliées aux prises FRONT B.

Choix: **FRONT**, ZONE B



- Sélectionnez "FRONT" pour mettre en service ou hors service SPEAKERS A et B lorsque les enceintes reliées aux prises FRONT B sont placées dans la pièce principale.
- Sélectionnez "ZONE B" si les enceintes reliées aux prises FRONT B sont placées dans une autre pièce. Si SPEAKERS A est hors service et SPEAKERS B est en service, toutes les enceintes de la pièce principale, y compris le caisson de graves, sont muettes et l'appareil ne délivre des sons qu'aux prises de FRONT B.

Remarques

- Si vous branchez un casque sur la prise PHONES de l'appareil alors que "FRONT B" est réglé sur "ZONE B", les sons seront émis par le casque et les enceintes FRONT B.
- Si une correction DSP est sélectionnée alors que la valeur de "FRONT B" est "ZONE B", l'appareil adoptera automatiquement le mode Virtual CINEMA DSP (voir page 41).

La partie graves d'un haut-parleur est égale ou supérieure à 16 cm: grand

La partie graves d'un haut-parleur est inférieure de 16 cm: petit

Enceintes avant FRONT SP

Choix: **SMALL**, **LARGE**



Lorsque les enceintes avant sont de grande taille

Sélectionnez "LARGE" (grand).

Lorsque les enceintes avant sont de petite taille

Sélectionnez "SMALL" (petit).

Remarque

Lorsque "LFE/BASS OUT" est réglé sur "FRONT" (voir page 66), vous ne pouvez sélectionner que "LARGE" dans "FRONT SP". Si la valeur de "FRONT SP" a été réglée sur autre chose que "LARGE", "LARGE" est automatiquement sélectionné comme valeur.

Enceinte centrale CENTER SP

Choix: **NONE**, **SML**, **LRG**

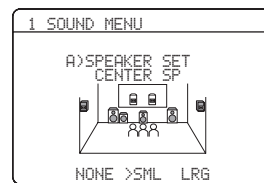

Lorsque l'enceinte centrale est de grande taille

Sélectionnez "LRG" (grand).

Lorsque l'enceinte centrale est de petite taille

Sélectionnez "SML" (petit).

Lorsque vous n'utilisez pas d'enceinte centrale

Sélectionnez "NONE" (aucune). Les signaux de la voie centrale sont dirigés vers les enceintes avant gauche et droite.

Enceintes d'ambiance gauche/droite SUR. L/R SP

Choix: NONE, SML, LRG

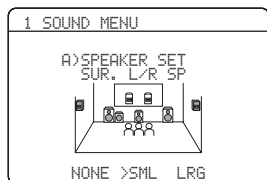
**Lorsque les enceintes d'ambiance sont de grande taille**

Sélectionnez "LRG" (grand).

Lorsque les enceintes d'ambiance sont de petite taille

Sélectionnez "SML" (petit).

Lorsque vous n'utilisez pas d'enceintes d'ambiance

Sélectionnez "NONE" (aucune). Cet appareil se met dans le mode Virtual CINEMA DSP (voir page 41).

Enceintes d'ambiance arrière gauche/droite

SUR. B L/R SP

Choix: NONE, SMLx1, SMLx2, LRGx1, LRGx2

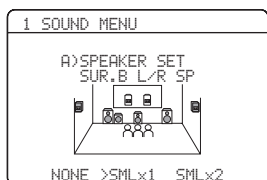
**Si les enceintes d'ambiance arrière gauche et droite sont de grande taille**

Sélectionnez "LRGx2" (grand x 2).

Si l'enceinte d'ambiance arrière unique est de grande taille

Sélectionnez "LRGx1" (grand x 1).

Si les enceintes d'ambiance arrière gauche et droite sont de petite taille

Sélectionnez "SMLx2" (petit x 2).

Si l'enceinte d'ambiance arrière unique est de petite taille

Sélectionnez "SMLx1" (petit x 1).

Si vous n'utilisez pas d'enceintes d'ambiance arrière

Sélectionnez "NONE" (aucune). Les signaux des voies d'ambiance arrière sont dirigés vers les enceintes d'ambiance gauche et droite.

Sortie des graves LFE LFE/BASS OUT

Utilisez cette option pour sélectionner les enceintes qui doivent fournir les signaux LFE (effet des fréquences graves) et les signaux des fréquences graves.

Choix: SWFR, FRNT, BOTH

**Pour restituer des sons graves naturels lorsqu'un caisson de graves est raccordé à cet appareil**

Sélectionnez "SWFR" (caisson de graves). Les signaux LFE ainsi que les signaux graves des autres enceintes définies par "SML" (ou "SMALL") sont dirigés vers le caisson de graves.

Pour restituer des sons graves intenses lorsqu'un caisson de graves est raccordé à cet appareil

Sélectionnez "BOTH" (les deux). Quelle que soit la source, les signaux des fréquences graves sont fournis par le caisson de graves. Les signaux LFE ainsi que les signaux graves des autres enceintes définies par "SML" (ou "SMALL") sont dirigés vers le caisson de graves. Les signaux graves des voies avant gauche et droite sont dirigés vers les enceintes avant gauche et droite et le caisson de graves quel que soit le réglage de "FRONT SP" (voir page 65).

Lorsqu'aucun caisson de graves n'est utilisé

Sélectionnez "FRNT" (avant). Les signaux LFE, les signaux graves fournis par les voies avant gauche et droite et les signaux graves des autres enceintes définies par "SML" (ou "SMALL") sont dirigés vers les enceintes avant gauche et droite quel que soit le réglage de "FRONT SP" (voir page 65).

Fréquence de recouplement CROSS OVER

Cette option sert à sélectionner la fréquence de recouplement de toutes les enceintes définies par "SML" (ou "SMALL") dans "SPEAKER SET" (voir page 65). Toutes les fréquences inférieures à la fréquence sélectionnée sont envoyées au caisson de graves ou aux enceintes selon le réglage de "LFE/BASS OUT" (voir page 65).

Choix: 40Hz, 60Hz, **80Hz**, 90Hz, 100Hz, 110Hz, 120Hz, 160Hz, 200Hz



Phase du caisson de graves SUBWOOFER PHASE

Si les basses manquent de puissance ou de netteté, essayez d'inverser la phase du caisson de graves.

Choix: **NORMAL**, REVERSE

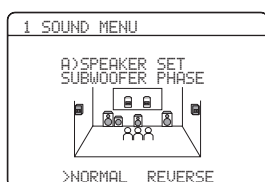

- Sélectionnez "NORMAL" si vous ne désirez pas inverser la phase du caisson de graves.
- Sélectionnez "REVERSE" si vous désirez inverser la phase du caisson de graves.

Niveau de sortie des enceintes B) SP LEVEL

Utilisez cette fonction pour préciser manuellement le niveau de sortie de chaque enceinte.

Plage de réglage: -10 à +10 dB

Etape de réglage: 1 dB

Réglage initial: 0 dB

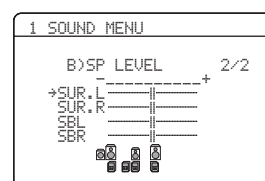
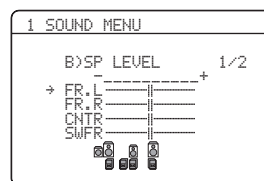

| SP LEVEL | Enceinte ajustée |
|----------|------------------------------------|
| FR.L | Enceinte avant gauche |
| FR.R | Enceinte avant droite |
| CNTR | Enceinte centrale |
| SWFR | Caisson de graves |
| SUR.L | Enceinte d'ambiance gauche |
| SUR.R | Enceinte d'ambiance droite |
| SBL | Enceinte d'ambiance arrière gauche |
| SBR | Enceinte d'ambiance arrière droite |

Remarques

- Les voies disponibles sur chaque enceinte dépendent du réglage des enceintes.
- Si "SUR.B L/R SP" a la valeur "SMLx1" ou "LRGx1" (voir page 66), "SUR. B" sera affiché au lieu de "SBL" et "SBR".

■ **Distance des enceintes** C)SP DISTANCE

Utilisez cette option pour préciser manuellement la distance à chaque enceinte et le retard qui doit être appliqué à la voie correspondante. Dans l'idéal, chaque enceinte devrait être à la même distance de la position d'écoute. Toutefois, cette situation est rarement possible dans les habitations. En conséquence, un retard doit être appliqué aux sons émis par chaque enceinte de telle manière que tous les sons arrivent en même temps à la position d'écoute.

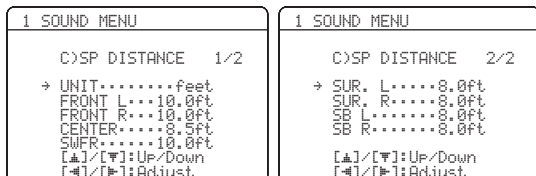

Unité UNIT

Choix: meters (m), feet (ft)

Réglage initial:

[Modèles pour les États-Unis et le Canada]: feet (ft)

[Autres modèles]: meters (m)

- Sélectionnez "meters" pour indiquer les distances en mètres.
- Sélectionnez "feet" pour indiquer les distances en pieds.

Distances aux enceintes

Plage de réglage: 0,30 à 24,00 m (1.0 à 80.0 ft)

Etape de réglage: 0,10 m (0.5 ft)

Réglage initial:

FRONT L/FRONT R/SWFR: 3,00 m (10.0 ft)

CENTER: 2,60 m (8.5 ft)

SUR. L/SUR. R/SB L/SB R: 2,40 m (8.0 ft)

| SP DISTANCE | Enceinte ajustée |
|-------------|------------------------------------|
| FRONT L | Enceinte avant gauche |
| FRONT R | Enceinte avant droite |
| CENTER | Enceinte centrale |
| SWFR | Caisson de graves |
| SUR. L | Enceinte d'ambiance gauche |
| SUR. R | Enceinte d'ambiance droite |
| SB L | Enceinte d'ambiance arrière gauche |
| SB R | Enceinte d'ambiance arrière droite |

Remarques

- Les voies disponibles sur chaque enceinte dépendent du réglage des enceintes.
- Si "SUR.B L/R SP" a la valeur "SMLx1" ou "LRGx1" (voir page 66), "SUR.B" sera affiché au lieu de "SB L" et "SB R".

■ **Égaliseur de voie centrale** D)CENTER GEQ

Utilisez ce menu pour régler l'égaliseur graphique à 5 bandes (100Hz, 300Hz, 1kHz, 3kHz et 10kHz) pour la voie centrale de sorte que la qualité tonale de l'enceinte centrale soit en harmonie avec celle des enceintes avant. Vous avez la possibilité de réaliser les réglages tout en écoutant une source ou le signal d'essai.

Plage de réglage: -6,0 à +6,0 dB

Etape de réglage: 0,5 dB

Réglage initial: 0 dB

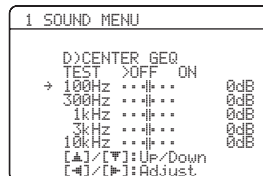

Signal d'essai TEST

Utilisez ce menu pour effectuer les réglages de "CENTER GEQ" à l'aide du signal d'essai.

Choix: **OFF**, ON

- Sélectionnez "OFF" pour arrêter le signal d'essai et écouter la source sélectionnée.
- Sélectionnez "ON" pour que les signaux d'essai soient émis par les enceintes centrale et avant gauche.

■ **Niveau des effets des fréquences graves**

E)LFE LEVEL

Utilisez cette option pour régler le niveau des effets LFE (effets basses fréquences) en fonction des possibilités du caisson de graves ou du casque. La voie LFE transporte des effets spéciaux à basses fréquences qui ne sont associés qu'à certaines scènes. Le réglage effectué n'est pris en compte que si le signal d'entrée contient la voie LFE.

Plage de réglage: -20 à 0 dB

Etape de réglage: 1 dB



Enceinte SPEAKER

Réglage du niveau LFE des enceintes.

Casque HEADPHONE

Réglage du niveau LFE du casque.

Remarque

Selon les valeurs retenues pour "LFE/BASS OUT" (voir page 66), certains signaux ne seront pas disponibles sur la prise SUBWOOFER OUTPUT.

■ Dynamique F>DYNAMIC RANGE

Utilisez cette option pour définir la compression de dynamique à appliquer aux signaux destinés aux enceintes et au casque. Le réglage effectué n'est pris en compte que si l'appareil détecte des signaux Dolby Digital ou DTS.



Enceinte SPEAKER

Réglage de la compression des enceintes.

Casque HEADPHONE

Réglage de la compression du casque.

Choix: MIN, STD, **MAX**

- Sélectionnez "MIN" (minimum) pour l'écoute fréquente à bas niveau.
- Sélectionnez "STD" (standard) pour les applications générales.
- Sélectionnez "MAX" (maximum) pour conserver la totalité de la dynamique.

■ Réglages sonores G>AUDIO SET

Utilisez cette option pour effectuer des réglages généraux du son sur cet appareil.

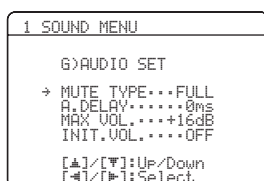

Type de sourdine MUTE TYPE

Utilisez ce menu pour définir l'amplitude de l'atténuation apportée par le silencieux (voir page 37).

Choix: **FULL**, -20dB

- Sélectionnez "FULL" pour couper totalement les sons.
- Sélectionnez "-20dB" pour réduire de 20 dB le niveau actuel.

Retard des sons A.DELAY

Utilisez cette option pour retarder les sons de manière à les synchroniser sur l'image vidéo. Ce réglage peut être nécessaire si la chaîne comporte un moniteur à cristaux liquides ou un moniteur à projection.

Plage de réglage: **0** à 160 ms

Etape de réglage: 1 ms

Volume maximal MAX VOL.

Utilisez cette fonction pour spécifier le volume maximal. Elle permet d'éviter les sons éventuellement trop forts. Par exemple, la plage du volume original est comprise entre +16 dB et -80 dB. Mais lorsque "MAX VOL." est réglé sur -5 dB, la plage de volume est comprise entre -5 dB et -80 dB.

Plage de réglage: **+16 dB**, +10 dB à -30 dB

Etape de réglage: 5 dB

Remarque

Le réglage "MAX VOL." a priorité sur le réglage "Initial Volume". Par exemple, si "INIT.VOL." a pour valeur -20 dB et "MAX VOL." a pour valeur -30 dB, le volume se règle automatiquement sur -30 dB la prochaine fois que vous mettez cet appareil en service.

Volume initial INIT.VOL.

Utilisez cette fonction pour spécifier le volume à la mise sous tension de cet appareil.

Choix: Off, **MUTE**, -80 dB à +16 dB

Etape de réglage: 1 dB

Remarque

Le réglage "MAX VOL." a priorité sur le réglage "INIT.VOL."

■ HDMI Réglage H>HDMI SET

Utilisez cette fonction pour sélectionner l'appareil devant lire les signaux audio HDMI.



Support audio S.AUDIO

Utilisez cette fonction pour spécifier si les signaux audio HDMI doivent être lus sur cet appareil ou sur un autre appareil HDMI raccordé à la prise HDMI OUT sur le panneau arrière de cet appareil.

| Choix | Fonctions |
|----------|--|
| HTR-6150 | Reproduit les signaux audio HDMI sur cet appareil. Les signaux audio HDMI transmis aux prises HDMI de cet appareil ne sont pas dirigés vers l'appareil HDMI raccordé à la prise HDMI OUT sur le panneau arrière de cet appareil. |
| Other | Reproduit les signaux audio arrière HDMI sur un autre appareil HDMI raccordé à la prise HDMI OUT. |

Remarques

- Cet appareil transmet les signaux audio et vidéo présents aux prises d'entrée HDMI à la prise de sortie HDMI seulement lorsqu'il est sous tension, même si "SUPPORT AUDIO" a pour valeur "Other".
- Les signaux audio/vidéo disponibles dépendent des caractéristiques du moniteur vidéo raccordé. Reportez-vous au mode d'emploi de chaque appareil raccordé.

■ Ambiance complémentaire I>EXTD SUR.

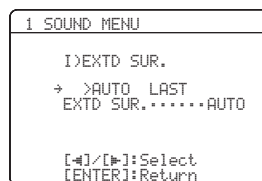

Mode de sélection de décodeur complémentaire

Utilisez cette option pour désigner le mode décodeur complémentaire pour les sources d'entrée raccordées aux prises DIGITAL INPUT lors de la mise sous tension de cet appareil.

Choix: **AUTO, LAST**

- Sélectionnez "AUTO" si vous voulez que cet appareil détecte automatiquement le signal audio numérique reçu et active le décodeur approprié.
- Sélectionnez "LAST" si vous voulez que cet appareil sélectionne automatiquement le dernier mode de décodage spécifié pour "EXTD SUR."

Spécification d'un décodeur complémentaire

Utilisez cette option pour restituer sur 6.1/7.1 voies avec les enceintes d'ambiance arrière raccordées les gravures multivoies qui ont été traitées avec les décodeurs Dolby Pro Logic Ix, Dolby Digital EX ou DTS-ES.

| Choix | Fonctions |
|--|---|
| AUTO | Met en service le décodeur le mieux adapté pour restituer les signaux arrière sur 6.1/7.1 voies lorsque cet appareil reconnaît une balise dans le signal. |
| PLIIxMovie (lorsque deux enceintes d'ambiance arrière sont utilisées.) | Reproduit les signaux arrière Dolby Digital ou DTS sur 7.1 voies avec le décodeur de films Pro Logic Ix. |
| PLIIxMusic | Reproduit les signaux Dolby Digital ou DTS sur 6.1/7.1 voies avec le décodeur de musique Pro Logic Ix. |
| EX/ES | Reproduit les signaux arrière Dolby Digital ou DTS sur 6.1/7.1 voies avec le décodeur Dolby Digital EX or DTS-ES. |
| EX | Reproduit les signaux arrière Dolby Digital ou DTS sur 6.1/7.1 voies avec le décodeur Dolby Digital EX. |
| OFF | N'utilise pas de décodeurs pour créer les 6.1/7.1 voies. |

2 INPUT MENU

Utilisez ce menu pour réattribuer les prises d'entrée, sélectionner le mode de décodeur ou renommer une source.

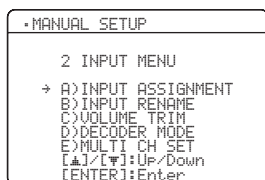

■ Attribution des entrées

A) INPUT ASSIGNMENT

Si les réglages initiaux de l'appareil ne correspondent pas à vos besoins, vous pouvez modifier l'attribution des prises pour tenir compte de l'appareil à utiliser. Modifiez les paramètres suivants pour changer l'attribution des prises et relier un plus grand nombre d'appareils.

Après avoir changé l'attribution des entrées, vous pouvez sélectionner l'appareil concerné en utilisant **ⓐ** INPUT ◀/▶ (ou les touches de sélection d'entrée) (④).

Pour la prise COAXIAL INPUT 1

COAXIAL IN (1)

Choix: (1) CD, MD/CD-R, **DVD**, DTV/CBL, V-AUX, DVR

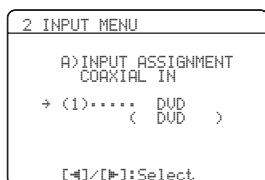

Pour les prises OPTICAL INPUT 2 et 3

OPTICAL IN (2)

OPTICAL IN (3)

Choix: (2) CD, MD/CD-R, DVD, **DTV/CBL**, V-AUX, DVR
 (3) **CD**, MD/CD-R, DVD, DTV/CBL, V-AUX, DVR

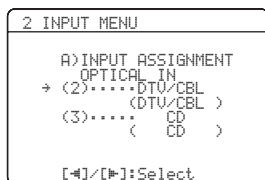

Remarque

Vous ne pouvez pas sélectionner plus d'une fois un élément particulier.

Pour les prises HDMI 1 et 2

HDMI IN [1]

HDMI IN [2]

Choix: (1) **DVD**, DTV/CBL, V-AUX, DVR
 (2) DVD, **DTV/CBL**, V-AUX, DVR

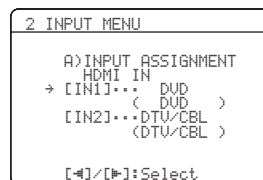

■ Changement du nom d'une entrée

B) INPUT RENAME

Utilisez ce menu pour changer le nom des entrées tel qu'il apparaît sur l'affichage OSD et sur l'afficheur de la face avant.

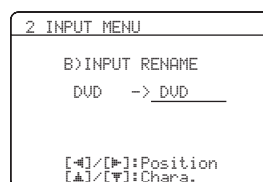

- 1 Appuyez sur une des touches de sélection d'entrée (④) ou sur **ⓑ** MULTI CH IN pour sélectionner la source dont vous voulez changer le nom.

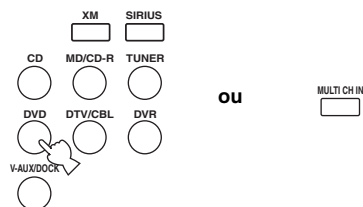

- 2 Appuyez sur **ⓐ** AMP puis sur **ⓑ** ◀/▶ du boîtier de télécommande pour mettre le soulignement “_” sous l'espace ou le caractère que vous voulez changer.

- 3 Appuyez sur **ⓑ** ▲/▼ pour sélectionner le caractère à employer et sur **ⓑ** ◀/▶ pour passer au caractère suivant.

Remarques

- Chaque entrée peut contenir 8 caractères.
- Utilisez **ⓑ** ▼ pour changer le caractère dans l'ordre suivant, ou bien appuyez sur **ⓑ** ▲ pour changer le caractère dans l'ordre inverse: A à Z, espace, 0 à 9, espace, a à z, espace, symboles (#, *, -, +, etc.)

4 Répétez les étapes 1 à 3 pour renommer chaque entrée.

5 Appuyez sur **Ⓢ**ENTER pour quitter le mode "INPUT RENAME".

■ Équilibrage du volume C>VOLUME TRIM

Utilisez cette fonction pour préciser le volume de sortie de chaque source. Cela peut être utile pour équilibrer le niveau de chaque source afin d'éviter les brusques variations d'intensité sonore au moment du passage d'une source à une autre.

Choix: CD, **MD/CD-R**, TUNER, DVD, DTV/CBL, V-AUX, DVR, DOCK, MULTI CH, XM, SIRIUS

Plage de réglage: -6,0 à +6,0 dB

Etape de réglage: 1,0 dB

Réglage initial: 0,0 dB

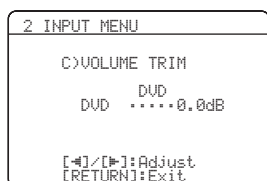

Remarque

Vous pouvez régler la valeur pour DOCK que lorsque votre iPod est sur la station universelle Yamaha raccordée à cet appareil.

■ Mode de décodeur D>DECODER MODE

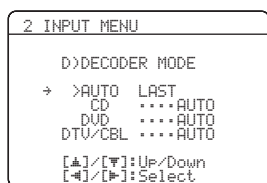

Mode de sélection de décodeur

Utilisez cette fonction pour désigner le mode de décodeur par défaut pour les sources d'entrée reliées aux prises DIGITAL INPUT lors de la mise sous tension de cet appareil.

Choix: **AUTO**, LAST

- Sélectionnez "AUTO" si vous souhaitez que l'appareil détecte automatiquement le type des signaux d'entrée et sélectionne le mode de décodeur convenable.
- Choisissez "LAST" si vous souhaitez que cet appareil adopte automatiquement le dernier mode de décodeur associé à la source d'entrée.

Réglage de priorité au décodeur DTS

Choix: **AUTO**, DTS

- Sélectionnez "AUTO" dans le cas où vous désirez que l'appareil détecte automatiquement le type des signaux d'entrée et sélectionne le mode convenable.
- Sélectionnez "DTS" pour la lecture de CD DTS.

■ Configuration d'une entrée multivoies E>MULTI CH SET

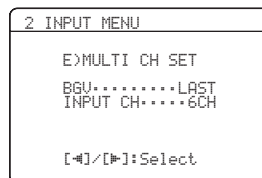

Vidéo en arrière-plan BGV

Utilisez cette option pour sélectionner la source vidéo qui sera reproduite en arrière-plan pour les sources transmises aux prises MULTI CH INPUT.

Choix: DVD, DTV/CBL, V-AUX, DVR, **LAST**



Sélectionnez "LAST" pour que la dernière source vidéo vue soit automatiquement sélectionnée comme image d'arrière-plan.

Voies en entrée INPUT CH

Ce menu permet de choisir le nombre de voies appliquées à l'entrée et en provenance d'un décodeur extérieur (voir page 19).

Choix: **6CH**, 8CH

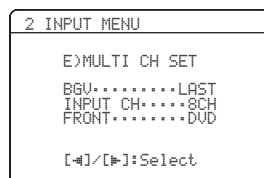

Si l'appareil raccordé transmet des signaux audio à 6 voies discrets.

Sélectionnez "6CH".

Si l'appareil raccordé transmet des signaux audio à 8 voies discrets.

Sélectionnez "8CH". Spécifiez aussi "FRONT" (voir ci-dessous) pour les prises audio analogiques recevant les signaux des voies avant gauche et droit de l'appareil raccordé.

Prise d'entrée des voies avant gauche et droite FRONT

Si vous sélectionnez "8CH" dans "INPUT CH", vous pourrez choisir les prises audio analogiques recevant les signaux des voies avant gauche et droite du décodeur raccordé.

Choix: **DVD**, DTV/CBL, DVR, V-AUX

Remarque

Le paramètre "FRONT" n'apparaît que lorsque "INPUT CH" est réglé sur "8CH".

3 OPTION MENU

Utilisez ce menu pour définir les valeurs des paramètres optionnels.

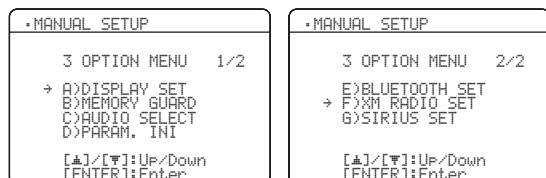

■ Réglages d'affichage A) DISPLAY SET

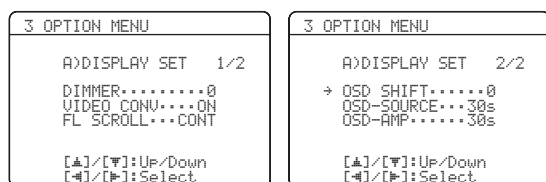

Luminosité DIMMER

Utilisez cette option pour régler la luminosité de l'afficheur de la face avant.

Plage de réglage: -4 à 0

Etape de réglage: 1

- Appuyez sur **(8)◀** pour rendre l'afficheur de la face avant plus sombre.
- Appuyez sur **(8)▶** pour rendre l'afficheur de la face avant plus clair.

Conversion vidéo VIDEO CONV.

Utilisez cette fonction pour indiquer si les signaux vidéo doivent être convertis ou non à l'entrée des prises VIDEO et S VIDEO.

Choix: **ON**, **OFF**

- Sélectionnez "ON" pour convertir des signaux vidéo composite S-vidéo.
- Sélectionnez "OFF" pour ne pas convertir les signaux.

Remarques

- Cette appareil ne convertit pas réciproquement les signaux vidéo à 480 lignes et les signaux vidéo à 576 lignes.
- Les signaux vidéo convertis ne sont transmis qu'aux prises MONITOR OUT. Pour effectuer un enregistrement, vous devez relier les appareils par le même type de liaison vidéo.
- Lors de la conversion de signaux de vidéo composite ou de signaux S-vidéo provenant d'un magnétoscope en signaux vidéo à composantes, une certaine dégradation de la qualité de l'image peut se produire avec certains magnétoscopes.
- Les signaux entrant par les prises vidéo composite ou S-vidéo ne pourront pas être convertis et leur restitution risque d'être anormale s'il s'agit de signaux non conventionnels. Dans ce cas, réglez "VIDEO CONV." sur "OFF".
- Lorsque des signaux vidéo spéciaux (par exemple les signaux vidéo d'une console de jeux) sont transmis, ils risquent de ne pas être convertis même si "VIDEO CONV." a été réglé sur "ON".

Défilement des informations sur l'afficheur de la face avant FL SCROLL

Utilisez cette fonction pour spécifier si les informations (titre de chanson ou nom du canal) doivent défiler en continu sur l'afficheur de la face avant ou si seulement 14 caractères doivent rester affichés après le défilement de tous les caractères lorsque "XM", "SIRIUS" ou "DOCK" est sélectionné comme source.

Choix: **CONT**, **ONCE**

- Sélectionnez "CONT" pour indiquer en continu sur l'afficheur de la face avant l'opération effectuée.
- Sélectionnez "ONCE" pour indiquer par 14 caractères seulement sur l'afficheur de la face avant l'opération effectuée après que tous les caractères ont défilé une fois.

Décalage OSD OSD SHIFT

Utilisez cette option pour positionner verticalement l'affichage OSD.

Plage de réglage: -5 (vers le bas) à +5 (vers le haut)

Etape de réglage: 1

Réglage initial: 0

- Appuyez sur **(8)◀** pour abaisser la position de l'affichage OSD.
- Appuyez sur **(8)▶** pour monter la position de l'affichage OSD.

Durée d'affichage OSD des fonctions de la source OSD-SOURCE

Utilisez cette fonction pour préciser la durée d'affichage des informations XM Satellite Radio, des informations SIRIUS Satellite Radio ou du menu iPod sur l'écran après une opération.

Choix: **ON**, 10s, **30s**

- Sélectionnez "ON" pour afficher continuellement le menu pendant une opération.
- Sélectionnez "10s" pour que l'affichage OSD s'éteigne 10 secondes après l'exécution d'une opération.
- Sélectionnez "30s" pour que l'affichage OSD s'éteigne 30 secondes après l'exécution d'une opération.

Durée d'affichage OSD des fonctions de l'amplificateur OSD-AMP

Utilisez cette option pour spécifier la durée d'affichage de la page d'informations d'état après une opération.

Choix: **ON**, 10s, **30s**

- Sélectionnez "ON" pour conserver l'affichage OSD durant une opération.
- Sélectionnez "10s" pour que l'affichage OSD s'éteigne 10 secondes après l'exécution d'une opération.
- Sélectionnez "30s" pour que l'affichage OSD s'éteigne 30 secondes après l'exécution d'une opération.

■ Protection de la mémoire B>MEMORY GUARD

Utilisez ce option pour empêcher que les valeurs des paramètres des corrections DSP et autres réglages ne soient accidentellement modifiées.

Choix: **OFF**, ON

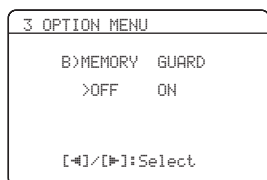

- Sélectionnez “OFF” pour mettre le mode “MEMORY GUARD” hors service.
- Sélectionnez “ON” pour protéger:
 - les paramètres des corrections de champ sonore
 - tous les postes de “SET MENU”
 - tous les niveaux de sortie des enceintes
 - les paramètres des modèles de SCENE

Remarque

Si “MEMORY GUARD” est réglé sur “ON”, vous ne pouvez pas sélectionner un autre poste de “SET MENU”.

■ Sélection audio C>AUDIO SELECT

Utilisez cette fonction pour désigner la prise d’entrée sélectionnée par défaut pour les sources d’entrée lors de la mise sous tension de cet appareil.

Choix: **AUTO**, LAST

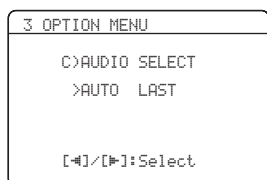

- Sélectionnez “AUTO” dans le cas où vous désirez que l’appareil détecte automatiquement le type des signaux d’entrée et sélectionne le mode convenable.
- Sélectionnez “LAST” pour que cet appareil adopte automatiquement le dernier mode d’entrée associé à la source (voir page 36).

■ Valeurs initiales des paramètres

D>PARAM. INI

Utilisez cette fonction pour rétablir à leurs valeurs initiales (réglages usine) tous les paramètres des corrections de champ sonore de cet appareil.

Choix: **NO**, YES

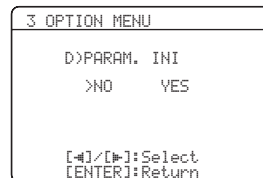

- Sélectionnez “NO” pour annuler l’initialisation des paramètres et revenir à la page de menu précédente.
- Sélectionnez “YES” et appuyez sur **ENTER** pour rétablir à leurs valeurs initiales (réglages usine) tous les paramètres des champs sonores.

Remarques

- Vous ne pouvez pas rétablir les valeurs précédentes des paramètres après l’initialisation des paramètres des corrections de champ sonore.
- Vous ne pouvez pas initialiser séparément les corrections de champ sonore.
- Vous ne pouvez pas initialiser un groupe de corrections de champ sonore si la valeur de “MEMORY GUARD” est “ON”.

■ Bluetooth réglage E>BLUETOOTH SET



Utilisez cette fonction pour procéder au jumelage de l'adaptateur Bluetooth Yamaha connecté (par exemple le YBA-10, vendu séparément) avec votre appareil Bluetooth. Pour de plus amples détails sur le jumelage, voir "Jumelage de l'adaptateur Bluetooth™ et de l'appareil Bluetooth™" à la page 61.

Pour des raisons de sécurité, le jumelage doit être effectué en l'espace de 8 minutes. Nous vous conseillons donc de lire dans le détail toutes les instructions avant de commencer.

1 Appuyez sur **ⓈENTER** pour démarrer le jumelage.

L'adaptateur Bluetooth raccordé se met à rechercher des appareils Bluetooth. "Searching..." apparaît sur le moniteur vidéo.

2 Assurez-vous que l'appareil Bluetooth détecte bien l'adaptateur Bluetooth.

Si l'appareil Bluetooth détecte l'adaptateur Bluetooth, "YBA-10 YAMAHA" (par exemple) apparaît dans la liste des appareils Bluetooth.

3 Sélectionnez l'adaptateur Bluetooth dans la liste des appareils Bluetooth, puis saisissez le mot de passe "0000" sur l'appareil Bluetooth.

Lorsque le jumelage a été effectué avec succès, "Pairing completed" s'affiche.



Pour annuler le jumelage, appuyez sur **ⓈRETURN** pour dégager l'écran "START PAIRING".

4 Appuyez sur **ⓈRETURN** pour quitter le mode "START PAIRING"

Remarques

- Si l'adaptateur Bluetooth raccordé ne peut pas trouver d'appareils Bluetooth, "Not found" s'affiche.
- Si l'adaptateur Bluetooth n'est pas connecté à cet appareil, "No Bluetooth Adapter" s'affiche.

■ XM Radio Réglage F>XM RADIO SET (Modèles pour les États-Unis et le Canada seulement)

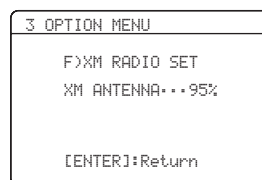

XM Radio Antenne XM ANTENNA

Utilisez cette fonction pour vérifier le niveau de réception actuel des signaux XM Satellite Radio. Pour améliorer la réception, réorientez le XM Mini-Tuner de sorte qu'au moins 60% soit indiqué comme niveau de réception.

Indications affichées: NONE, 0 à 100%

Remarque

"NONE" s'affiche si le XM Mini-Tuner Dock n'est pas relié à cet appareil. Dans ce cas, vérifiez les connexions d'antenne (voir page 48).

■ Réglage SIRIUS Satellite Radio G>SIRIUS SET (Modèles pour les États-Unis et le Canada seulement)

Utilisez cette fonction pour spécifier le code de verrouillage des canaux SIRIUS Satellite Radio. Reportez-vous à "Réglage du Parental Lock" à la page 56 pour le détail.

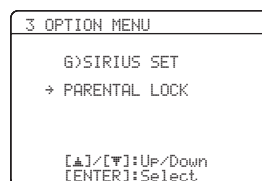

SIRIUS Satellite Radio Verrouillage parental PARENTAL LOCK

Utilisez cette fonction pour spécifier le code de verrouillage des canaux SIRIUS Satellite Radio. Reportez-vous à "Réglage du Parental Lock" à la page 56 pour le détail.

Caractéristiques du boîtier de télécommande

Le boîtier de télécommande est conçu pour agir sur cet appareil et sur d'autres appareils audiovisuels fabriqués par Yamaha et d'autres sociétés. Pour agir sur un téléviseur ou d'autres appareils, le code de commande approprié doit être spécifié pour chaque appareil (voir page 78).

Commande de cet appareil, d'un téléviseur ou d'autres appareils

■ Commande de cet appareil

Appuyez sur **⑤AMP** pour agir sur cet appareil.

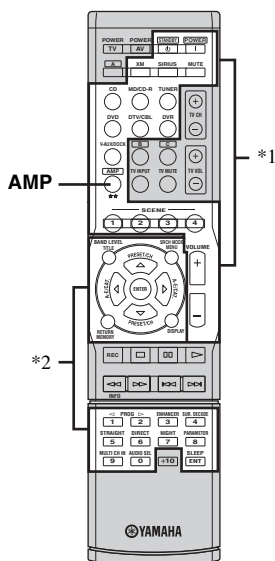

■ Commande d'un téléviseur

Appuyez sur **④DTV/CBL** pour agir sur le téléviseur. Pour agir sur le téléviseur, vous devez programmer le code de commande approprié pour DTV/CBL (voir page 78).

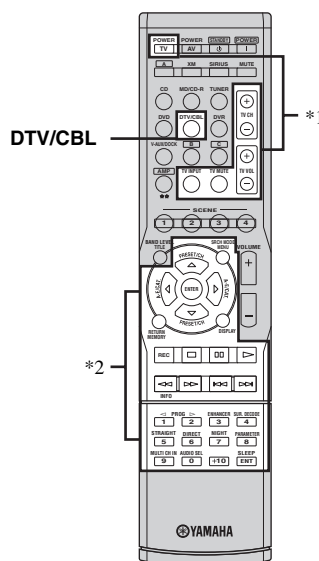

Remarques

- *1 Ces touches agissent toujours sur cet appareil.
- *2 Ces touches agissent sur cet appareil seulement si vous avez appuyé sur **⑤AMP**.

Remarques

- *1 Ces touches agissent toujours sur votre téléviseur que vous avez ou non appuyé sur **④DTV/CBL**.

| Boîtier de télécommande | Téléviseur numérique/ Télévision par câble |
|-------------------------|--|
| TV POWER | Utilisez cette touche pour mettre en service ou hors service l'appareil. |
| TV CH +/- | Ces touches changent le numéro de chaîne. |
| TV VOL +/- | Ces touches augmentent ou diminuent le niveau sonore. |
| TV INPUT | Cette touche change la source. |
| TV MUTE | Met le son en sourdine. |

- *2 Ces touches agissent sur ce téléviseur seulement si vous avez appuyé sur **④DTV/CBL**. Pour le détail, voir la colonne "Téléviseur numérique/Télévision par câble" à la page 77.



Vous pouvez agir sur plus d'un téléviseur en programmant le code de commande à distance approprié sur les touches de sélection de source à l'exception de **④DTV/CBL**. Vous pourrez alors utiliser les touches surlignées ci-dessus (*1 et *2) après avoir appuyé sur la touche de sélection de source.

■ Commande des autres appareils

Appuyez sur une des touches de sélection d'entrée (4) ou A à C pour agir sur d'autres appareils. Vous devez spécifier au préalable le code de commande approprié pour chaque source (voir page 78).

Les fonctions de chaque touche de commande utilisée pour les appareils attribués à chaque touche de sélection d'entrée sont indiquées dans le tableau suivant. Sachez toutefois que certaines touches peuvent ne pas agir parfaitement sur l'appareil sélectionné.



- Le boîtier de télécommande présente 13 modes (sections d'entrée) de commande, c'est-à-dire qu'il peut agir sur 13 appareils différents.
- Lorsque vous appuyez sur une des touches de la section de commande des appareils en option (A à C), vous pouvez agir sur l'appareil souhaité sans avoir à changer la source d'entrée de cet appareil.

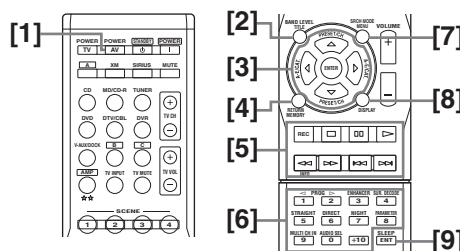

| Boîtier de télécommande | Lecteur/Enregistreur de DVD | Magnétoscope | Téléviseur numérique/ Télévision par câble | Lecteur LD | Lecteur de CD | Enregistreur MD/Graveur de CD | Syntoniseur |
|-------------------------|---|------------------------------------|--|------------------------------------|------------------------------------|------------------------------------|--|
| [1] AV POWER | Alimentation *1 | Alimentation *1 | Alimentation *2 | Alimentation *1 | Alimentation *1 | Alimentation *1 | |
| [2] TITLE | Titre | | | | | | Bande |
| [3] PRESET/CH Δ | Croissant | Canal de magnétoscope supérieur | Croissant | | | | Présélection croissante (1-8)/ Syntonisation ascendante |
| PRESET/CH ∇ | Décroissant | Canal de magnétoscope inférieur | Décroissant | | | | Présélection décroissante (1-8)/ Syntonisation descendante |
| A-E/CAT. < | Gauche | | Gauche | | | | Présélection décroissante (A-E) |
| A-E/CAT. > | Droite | | Droite | | | | Présélection croissante (A-E) |
| ENTER | Validation | | Validation | | | | Maintien |
| [4] RETURN | Retour | | Retour | | | | Mémoire |
| [5] REC | Saut de disque (lecteur) Enregistrement (enregistreur) | Enregistrement | Enregistrement *2 | | Saut de disque | Enregistrement | |
| ▷ | Lecture | Lecture | Lecture *2 | Lecture | Lecture | Lecture | |
| ◀◀ | Recherche vers le début du support | Recherche vers le début du support | Recherche vers le début du support *2 | Recherche vers le début du support | Recherche vers le début du support | Recherche vers le début du support | Information |
| ▶▶ | Recherche vers la fin du support | Recherche vers la fin du support | Recherche vers la fin du support *2 | Recherche vers la fin du support | Recherche vers la fin du support | Recherche vers la fin du support | |
| ⏸ | Pause | Pause | Pause *2 | Pause | Pause | Pause | |
| ◀◀ | Saut vers le début du support | Saut vers le début du support | Saut vers le début du support *2 | Saut vers le début du support | Saut vers le début du support | Saut vers le début du support | Programme audio décroissant |
| ▶▶ | Saut vers la fin du support | Saut vers la fin du support | Saut vers la fin du support *2 | Saut vers la fin du support | Saut vers la fin du support | Saut vers la fin du support | Programme audio croissant |
| □ | Arrêt | Arrêt | Arrêt *2 | Arrêt | Arrêt | Arrêt | |
| [6] 1-9, 0, +10 | Touches numériques | | Touches numériques | | Touches numériques | | Présélection de station (1-8) |
| [7] MENU | Menu | | Menu | | | | Mode de recherche |
| [8] DISPLAY | Affichage | | Affichage | | Affichage | | Affichage |
| [9] ENT | Titre/Index | | Validation | | Chapitre/Temps | | Index |

Remarques

*1 Cette touche ne joue un rôle que si le boîtier de télécommande d'origine fourni avec l'appareil possède une touche POWER.

*2 Ces touches agissent sur votre enregistreur DVD seulement si le code de commande correct a été programmé pour DVR (voir page 78).

OPÉRATIONS DÉTAILLÉES

Français

Enregistrement des codes de commande

Vous pouvez commander d'autres appareils en enregistrant les codes de commande qui conviennent. La liste des codes disponibles est fournie à la fin de ce mode d'emploi sous la rubrique "Liste des codes de commande".

Enregistrement des codes de commande par défaut

| Source d'entrée | Catégorie d'appareils | Fabricant | Code par défaut |
|-----------------|-----------------------|-----------|-----------------|
| CD | CD | Yamaha | 5013 |
| MD/CD-R | CD-R | Yamaha | 5001 |
| TUNER | TUNER | Yamaha | 5007 |
| DVD | DVD | Yamaha | 2000 |
| DTV/CBL | — | — | — |
| V-AUX | TUNER | Yamaha | 5011 |
| DVR | DVR | Yamaha | 2011 |
| XM | TUNER | Yamaha | 5009 |
| SIRIUS | TUNER | Yamaha | 5017 |
| A | TUNER | Yamaha | 5012 |
| B | TUNER | Yamaha | 5009 |
| C | TUNER | Yamaha | 5017 |

Remarque

Il se peut que vous ne soyez pas capable d'agir sur un appareil Yamaha bien que le code de commande Yamaha soit par défaut dans la liste ci-dessus. En ce cas, essayez d'enregistrer un autre code de commande Yamaha.

- 1 Tout en maintenant une touche de sélection d'entrée (④) enfoncée sur le boîtier de télécommande pour sélectionner la section souhaitée, appuyez plus de 3 secondes sur ② **AV POWER**.

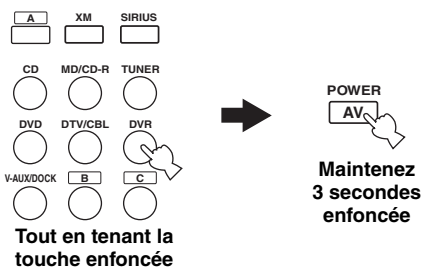

- 2 Utilisez les touches numériques (0 à 9) (⑰) pour taper le code à quatre chiffres de commande de l'appareil qui doit être utilisé. Si le réglage a été effectué, "RemoteSetup OK" apparaît, mais s'il ne l'a pas été, "RemoteSetup NG" apparaît sur l'afficheur de la face avant.

Remarques

- Si plusieurs codes sont prévus pour le fabricant de l'appareil, essayez chaque code l'un après l'autre pour déterminer celui qui convient.
- Si vous n'appuyez sur aucune touche au cours des 30 secondes qui suivent l'étape 2, le réglage est abandonné. Dans ce cas, recommencez depuis le début.

Utilisation d'une configuration multi-zones

Cet appareil est conçu pour un usage couvrant plusieurs pièces. La fonction Zone 2 permet de régler cet appareil pour qu'une source puisse être utilisée pour une pièce principale de l'habitation et une autre source pour une autre pièce (Zone 2). Vous pouvez effectuer le réglage de cet appareil à partir de la seconde pièce avec le oîtier de télécommande fourni.

Seuls des signaux analogiques peuvent être dirigés vers la seconde pièce. Cela veut dire que la source que vous désirez écouter dans la seconde pièce doit être reliée aux prises d'entrée analogiques AUDIO IN de cet appareil.

Raccordement Zone 2

Pour être en mesure d'employer les fonctions assurant la couverture de la seconde pièce, vous avez besoin des appareils additionnels suivants:

- Un récepteur infrarouge, installé dans la seconde pièce.
- Un émetteur infrarouge, installé dans la pièce principale. L'émetteur envoie vers l'appareil concerné de la pièce principale (par exemple, un lecteur de CD ou de DVD), les signaux captés dans la deuxième pièce en provenance du boîtier de télécommande utilisé.
- Un amplificateur et des enceintes, installés dans la seconde pièce.

- Étant donné qu'il existe un grand nombre de manières de relier et d'utiliser cet appareil dans une installation couvrant plusieurs pièces, nous vous conseillons de consulter un revendeur ou un service après-vente agréés Yamaha pour toute question relative aux connexions Zone 2.
- Certains appareils Yamaha peuvent être reliés directement à la prise REMOTE de cet appareil-ci. Si vous possédez un appareil de ce type, vous n'aurez peut-être pas besoin d'un émetteur infrarouge. Au total 6 appareils Yamaha peuvent être reliés de la manière illustrée.

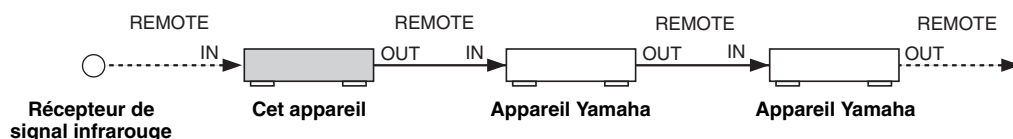

■ Utilisation de l'amplificateur externe

Raccordez l'amplificateur/récepteur de la seconde zone et les autres appareils à cet appareil de la façon suivante.

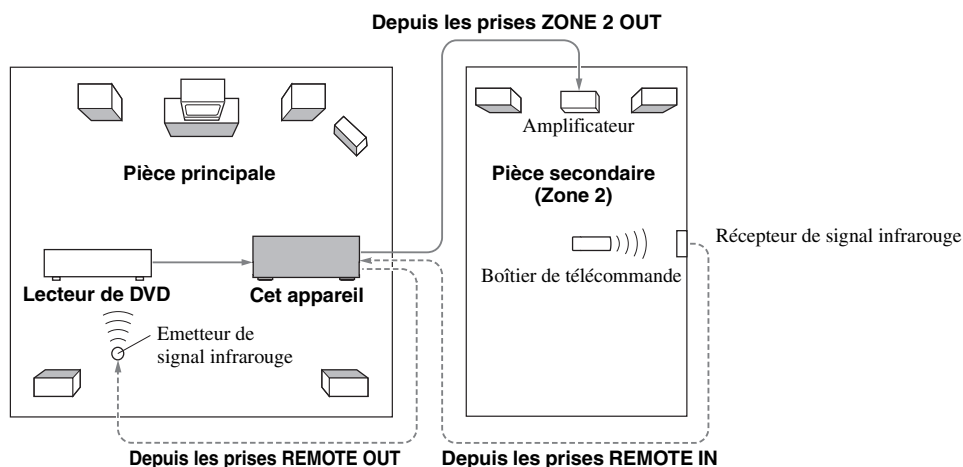

Remarque

Pour éviter des bruits indésirables, N'UTILISEZ PAS la couverture Zone 2 pour des CD codés DTS.

Commande du Zone 2

Vous pouvez sélectionner l'appareil de la Zone 2 que vous voulez commander à l'aide des touches de commande sur la face avant ou sur le boîtier de télécommande. Les opérations accessibles sont les suivantes:

- Sélection de la source d'entrée de Zone 2.
- Syntonisation FM ou AM lorsque "TUNER" est sélectionné comme la source d'entrée de Zone 2 (voir page 45).
- Syntonisation XM Satellite Radio lorsque "XM" est sélectionné comme source d'entrée pour la Zone 2 (voir page 48) (modèles pour les États-Unis et le Canada seulement).
- Syntonisation SIRIUS Satellite Radio lorsque "SIRIUS" est sélectionné comme source d'entrée pour la Zone 2 (voir page 53) (modèles pour les États-Unis et le Canada seulement).
- Écoute de musique enregistrée sur votre iPod posé sur une station universelle Yamaha iPod (par exemple une YDS-10 vendue séparément) reliée à la borne DOCK de cet appareil, lorsque "V-AUX" est sélectionné comme source (voir page 59).
- Écoute de musique enregistrée sur votre appareil Bluetooth "jumelé" avec un adaptateur Yamaha Bluetooth (par exemple un YBA-10, vendu séparément) relié à la borne DOCK de cet appareil, lorsque "V-AUX" est sélectionné comme source (voir page 61).

Remarque

Chaque réglage doit être effectué pendant que le témoin ZONE2 clignote sur l'afficheur de la face avant. Sinon, le mode Zone 2 est automatiquement annulé et l'appareil revient à son fonctionnement normal. Dans ce cas, resélectionnez la Zone 2.

■ Commande de la Zone 2 depuis la face avant

Mise en service de la Zone 2

Appuyez sur **Ⓚ ZONE CONTROL** pour mettre l'appareil de la Zone 2 en service.

Activation du mode de fonctionnement de la Zone 2

Appuyez sur **Ⓚ ZONE CONTROL** pour sélectionner Zone 2.

Le témoin ZONE2 clignote sur l'afficheur de la face avant pendant 10 secondes environ.

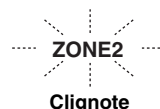

Effectuez les opérations suivantes après avoir activé le mode de fonctionnement de la Zone 2.

Fonctionnement de la Zone 2

Appuyez sur **Ⓡ INPUT** ◀/▶ pour sélectionner la source souhaitée pendant que le témoin **ZONE2** clignote sur l'afficheur de la face avant.

- Sélectionnez "TUNER" comme source d'entrée pour utiliser les fonctions TUNER dans la Zone 2. Pour de plus amples détails sur les opérations TUNER, voir "Syntonisation FM/AM" à la page 45.
- Sélectionnez "XM" comme source d'entrée pour utiliser les fonctions de XM Satellite Radio dans la Zone 2. Pour de plus amples détails sur les opérations de XM Satellite Radio, voir "Écoute d'émissions XM Satellite Radio" à la page 48.
- Sélectionnez "SIRIUS" comme source d'entrée pour utiliser les fonctions SIRIUS Satellite Radio dans la Zone 2. Pour de plus amples détails sur les opérations SIRIUS Satellite Radio, voir "Syntonisation d'émissions SIRIUS Satellite Radio™" à la page 53.
- Sélectionnez "V-AUX" comme source d'entrée pour utiliser les fonctions iPod dans la Zone 2. Pour de plus amples détails sur les opérations iPod, voir "Utilisation de iPod™" à la page 59.
- Sélectionnez "V-AUX" comme source d'entrée pour utiliser les fonctions de l'appareil Bluetooth dans la Zone 2. Pour de plus amples détails sur les opérations Bluetooth, voir "Utilisation d'appareils Bluetooth™" à la page 61.

Mettez la Zone 2 en veille.

Appuyez sur **Ⓢ ZONE 2 ON/OFF** pour mettre Zone 2 en veille.



Appuyez sur **Ⓢ SYSTEM OFF** pour mettre simultanément la zone principale et la Zone 2 en veille.

■ Commande de la Zone 2 depuis le boîtier de télécommande

Mise en service de la Zone 2

Tout en maintenant **Ⓢ AMP** enfoncée, appuyez sur **Ⓢ POWER**.

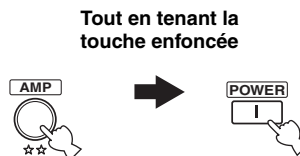

Fonctionnement de la Zone 2

Tout en maintenant **Ⓢ AMP** enfoncée, appuyez sur une des touches de sélection d'entrée **Ⓢ** pour sélectionner la source d'entrée souhaitée pour la Zone 2.

Mise en veille de la Zone 2.

Tout en maintenant **Ⓢ AMP** enfoncée, appuyez sur **Ⓢ STANDBY** pour mettre ZONE 2 en veille.

Réglages approfondis

Cet appareil propose d'autres menus qu'il affiche, le moment venu, sur la face avant. Le menu de réglages approfondis offre le moyen de régler et de personnaliser le fonctionnement de cet appareil. Modifiez le réglage initial (indiqué en caractères gras sous chaque paramètre) pour tenir compte des besoins de votre environnement d'écoute.

Remarques

- Seuls **Ⓐ MAIN ZONE ON/OFF**, **Ⓞ PROGRAM** $\triangleleft/\triangleright$, et **Ⓟ STRAIGHT** agissent lorsque le menu de réglages approfondis est utilisé.
- Aucune autre opération ne peut être effectuée lorsque vous utilisez le menu de réglages approfondis.
- Le menu de réglages approfondis n'apparaît que sur l'afficheur de la face avant.

1 Appuyez sur **Ⓞ SYSTEM OFF pour mettre l'appareil en veille.**

2 Appuyez un instant sur **Ⓝ TONE CONTROL puis appuyez sur **Ⓐ MAIN ZONE ON/OFF** pour mettre cet appareil en service.**

L'appareil se met en service et le menu des réglages approfondis apparaît sur l'afficheur de la face avant.

3 Appuyez sur **Ⓞ PROGRAM $\triangleleft/\triangleright$ pour sélectionner le paramètre que vous voulez régler.**

Le nom du paramètre sélectionné apparaît sur l'afficheur de la face avant.

4 Appuyez plusieurs fois de suite sur **Ⓟ STRAIGHT pour changer le réglage du paramètre sélectionné.**

5 Appuyez sur **Ⓐ MAIN ZONE ON/OFF pour valider votre choix et pour mettre cet appareil en veille.**



Le réglage effectué agira à la prochaine mise en service de cet appareil.

■ Impédance des enceintes **SP IMP.** (Modèles pour les États-Unis et le Canada seulement)

Utilisez cette option pour régler l'impédance de sortie de cet appareil en fonction de l'impédance d'entrée des enceintes.

Choix: **8Ω MIN**, 6Ω MIN

- Sélectionnez "8Ω MIN" si l'impédance présentée par les enceintes est égale à 8 Ω.
- Sélectionnez "6Ω MIN" si l'impédance présentée par les enceintes est égale à 6 Ω.

| SP IMP. | Enceinte | Impédance |
|---------|----------------|--|
| 8Ω MIN | Avant (A ou B) | L'impédance de chaque enceinte doit être au moins égale à 8 Ω. |
| | Centre | |
| | Ambiance | |
| 6Ω MIN | Avant (A ou B) | L'impédance de chaque enceinte doit être au moins égale à 6 Ω. |
| | Centre | |
| | Ambiance | |

■ SIRIUS Satellite Radio Réinitialisation du code de verrouillage parental **SR PIN**

Utilisez cette fonction pour rétablir à sa valeur initiale (réglages usine) le code de verrouillage parental de SIRIUS Satellite Radio.

Choix: **RESET**, **CANCEL**

- Sélectionnez "RESET" pour annuler la réinitialisation du réglage initial du code.
- Sélectionnez "CANCEL" pour annuler la réinitialisation du réglage initial du code.

Remarque

Même si vous réglez "SR PIN" sur "RESET", les canaux verrouillés sur cet appareil ne sont pas déverrouillés. Le code par défaut du verrouillage parental est le numéro "0000".

■ Réglage du bi-amplificateur **BI-AMP**

Utilisez cette option pour activer ou désactiver la fonction bi-amplificateur (voir page 12).

Choix: **ON**, **OFF**

- Sélectionnez "ON" si vous voulez activer la fonction bi-amplificateur. "SUR.B L/R SP" se règle automatiquement sur "NONE", et cet appareil transmet les signaux audio des voies avant aux bornes d'enceintes SURROUND BACK/BI-AMP.
- Sélectionnez "OFF" si vous souhaitez désactiver la fonction bi-amplificateur.

■ SCENE Spécification du code IR SCENE IR

Utilisez cette fonction pour transmettre automatiquement des signaux de commande à la prise REMOTE OUT lorsque cet appareil est en mode SCENE.

Choix: **ON**, OFF

- Sélectionnez “ON” si l’appareil raccordé à la prise REMOTE OUT est un appareil Yamaha et peut recevoir les signaux de commande SCENE. Cet appareil envoie automatiquement des signaux de commande à l’appareil.
- Sélectionnez “OFF” si l’appareil raccordé à la prise REMOTE OUT est un appareil Yamaha ne pouvant pas recevoir les signaux de commande SCENE.

Remarque

Si du bruit est audible lorsque vous utilisez la fonction SCENE, réglez “SCENE IR” sur “OFF”.

■ Intervalle d'accord des fréquences du syntoniseur TU (Modèle pour l'Asie et modèle Standard seulement)

Utilisez cette option pour préciser l'incrément de syntonisation utilisé dans votre région.

Choix: AM10/FM100, **AM9/FM50**

- Sélectionnez “AM10/FM100” dans le cas de l’Amérique du Nord, de l’Amérique Centrale et de l’Amérique du Sud.
- Sélectionnez “AM9/FM50” pour toutes les autres régions.

■ Initialisation INIT.

Utilisez cette option pour rétablir toutes les valeurs initiales (réglages usine) des paramètres de cet appareil (voir page 93).

Choix: **CANCEL**, RESET

- Sélectionnez “CANCEL” pour ne pas rétablir les valeurs initiales des paramètres de cet appareil.
- Sélectionnez “RESET” pour rétablir les valeurs initiales des paramètres de cet appareil.

Remarques

- Toutes les valeurs initiales de tous les paramètres de cet appareil, y compris des paramètres de “SET MENU” sont rétablies. Toutefois, les paramètres du menu de réglages approfondis ne reviennent pas à leurs réglages initiaux.
- Les valeurs initiales des paramètres sont activées après une nouvelle mise en service de l’appareil.

Guide de dépannage

Reportez-vous au tableau suivant si l'appareil ne fonctionne pas convenablement. Si l'anomalie constatée n'est pas mentionnée, ou encore si les actions correctives suggérées sont sans effet, mettez l'appareil hors service, débranchez la fiche du câble d'alimentation et prenez contact avec le revendeur ou le service après-vente de Yamaha.

■ Généralités

| Anomalies | Causes possibles | Actions correctives | Voir page |
|--|--|--|-----------|
| L'appareil ne se met pas en service lorsque vous appuyez sur la touche d'alimentation, ou bien il se met en veille. | La fiche du câble d'alimentation n'est pas convenablement branchée, ou pas branchée du tout. | Branchez soigneusement le câble d'alimentation. | — |
| | Le réglage de l'impédance des enceintes est incorrect. | Réglez l'impédance des enceintes sur la valeur correspondant aux enceintes. | 23 |
| | Le circuit de protection a été actionné. | Assurez-vous que tous les cordons de liaison aux enceintes sont bien reliés à l'appareil et aux enceintes et qu'aucun cordon n'est en contact avec autre chose que la borne ou la prise qui le concernent. | 11 |
| | L'appareil a été soumis à une secousse électrique puissante (provoquée par exemple par un orage ou une décharge d'électricité statique). | Mettez l'appareil en veille, débranchez le câble d'alimentation puis rebranchez-le environ 30 secondes plus tard et utilisez l'appareil comme à l'accoutumée. | — |
| Absence de son. | Les raccordements des câbles d'entrée ou de sortie ne sont pas corrects. | Raccordez les câbles comme il convient. Si l'anomalie persiste, il se peut que les câbles soient défectueux. | 13-19 |
| | Aucune prise d'entrée audio appropriée n'a été désignée. | Désignez une prise d'entrée audio appropriée. | 36 |
| | La sélection de prise d'entrée audio est réglée sur "HDMI", "COAX/OPT" ou "ANALOG". | Réglez la sélection de prise d'entrée audio sur "AUTO". | 36 |
| | La sélection de prise d'entrée audio est réglée sur "ANALOG" alors qu'une source Dolby Digital ou DTS est reproduite. | Réglez la sélection de prise d'entrée audio sur "AUTO" ou "COAX/OPT". | 36 |
| | Aucune source convenable n'a été sélectionnée. | Sélectionnez la source d'entrée appropriée avec ⓇINPUT </> (ou les touches de sélection d'entrée (4)). | 35 |
| | Les raccordements des enceintes sont défectueux. | Corrigez les raccordements. | 11 |
| | Les enceintes avant qui doivent être utilisées n'ont pas été sélectionnées de la façon qui convient. | Sélectionnez les enceintes avant avec ⓂSPEAKERS . | 35 |
| | Le niveau de sortie est réglé au minimum. | Augmentez le niveau de sortie. | — |
| | Le silencieux fonctionne. | Appuyez sur ⓂMUTE ou ⓂVOLUME +/- pour rétablir le son, puis réglez le volume. | 37 |
| | L'appareil reçoit des signaux qu'il ne peut pas reproduire, par exemple les signaux d'un CD-ROM. | Choisissez une source dont les signaux peuvent être reproduits par l'appareil. | — |
| | Les appareils HDMI raccordés à cet appareil ne prennent pas en charge les standards anticopie HDCP. | Raccordez des appareils HDMI prenant en charge les standards anticopie HDCP. | 14 |
| | "SUPPORT AUDIO" est réglé sur "Other" et les signaux audio "HDMI" ne sont pas lus sur cet appareil. | Réglez "SUPPORT AUDIO" sur "HTR-6150" dans "MANUAL SETUP". | 70 |

| Anomalies | Causes possibles | Actions correctives | Voir page |
|---|---|---|-----------|
| Les sons disparaissent brusquement. | Le circuit de protection a été actionné du fait de la présence d'un court-circuit, etc. | Assurez-vous que le réglage d'impédance est correct. | 23 |
| | | Assurez-vous que les câbles d'enceintes ne sont en contact entre eux puis mettez à nouveau cet appareil en service. | — |
| | La minuterie a mis l'appareil hors service. | Mettez l'appareil en service et reprenez la lecture. | — |
| | Le silencieux fonctionne. | Appuyez sur MUTE ou VOLUME +/- pour rétablir le son. | 37 |
| Le son ne sort des enceintes que d'un côté. | Les raccordements des câbles sont incorrects. | Raccordez les câbles comme il convient. Si l'anomalie persiste, il se peut que les câbles soient défectueux. | 11-19 |
| | L'équilibre entre les voies réalisé grâce à "SP LEVEL" est incorrect. | Réglez le paramètre "SP LEVEL". | 43 |
| Seule l'enceinte centrale émet des sons audibles. | Si vous utilisez CINEMA DSP pendant la lecture d'une source monophonique, le signal de la source est appliqué sur la voie centrale, tandis que les enceintes avant et les enceintes d'ambiance reproduisent les effets sonores. | Il ne s'agit pas d'une anomalie. | — |
| Absence de son de la part de l'enceinte chargée de reproduire la voie centrale. | La valeur du paramètre "CENTER SP" de "SPEAKER SET" est "NONE". | Avec "CENTER SP", choisissez "SML" ou "LRG". | 65 |
| | Une des corrections HiFi DSP (mais pas 7ch Stereo) a été sélectionnée. | Choisissez une autre correction de champ sonore. | 40 |
| Absence de son de la part des enceintes d'ambiance. | La valeur du paramètre "SUR. L/R SP" de "SPEAKER SET" est "NONE". | Avec "SUR. L/R SP", choisissez "SML" ou "LRG". | 66 |
| | L'appareil est en mode "STRAIGHT" alors que la source reproduite est monophonique. | Appuyez sur STRAIGHT de façon que "STRAIGHT" s'éteigne sur l'afficheur de la face avant. | 41 |
| Absence de son de la part des enceintes d'ambiance arrière. | La valeur de "SUR. L/R SP" dans "SPEAKER SET" est "NONE" et la valeur "SUR.B L/R SP" se règle automatiquement sur "NONE". | Réglez "SUR. L/R SP" et "SUR. B L/R SP" sur une autre valeur que "NONE". | 66 |
| | La valeur du paramètre "SUR.B L/R SP" de "SPEAKER SET" est "NONE". | Réglez "SUR.B L/R SP" sur une autre valeur que "NONE". | 66 |
| Aucun son en provenance des enceintes centrale, d'ambiance ou d'ambiance arrière bien que les enceintes FRONT B soient en service. | La valeur du paramètre "FRONT B" de "SPEAKER SET" est "ZONE B". | Avec "FRONT B", choisissez "FRONT". | 65 |
| Le caisson de graves n'émet aucun son. | Le paramètre "LFE/BASS OUT" de "SPEAKER SET" a pour valeur "FRNT" alors que les signaux fournis par la source sont au format Dolby Digital ou DTS. | Avec "LFE/BASS OUT", choisissez "SWFR" ou "BOTH". | 66 |
| | Le paramètre "LFE/BASS OUT" de "SPEAKER SET" a pour valeur "SWFR" ou "FRNT" alors que la source fournit un signal à 2 voies. | Avec "LFE/BASS OUT", choisissez "SWFR" ou "BOTH". | 66 |
| | La source ne contient aucun signal à fréquence grave. | Il ne s'agit pas d'une anomalie. | — |

| Anomalies | Causes possibles | Actions correctives | Voir page |
|---|---|---|-----------|
| La lecture des sources au format Dolby Digital ou DTS n'est pas possible. (Le témoin Dolby Digital ou DTS de l'afficheur de la face avant ne s'éclaire pas.) | L'appareil relié n'est pas réglé pour fournir en sortie des signaux numériques au format Dolby Digital ou DTS. | Effectuez le réglage qui convient après avoir consulté le mode d'emploi de l'appareil concerné. | — |
| | La sélection de prise d'entrée audio est réglée sur "ANALOG". | Réglez la sélection de prise d'entrée audio sur "AUTO". | 36 |
| Un ronflement se fait entendre. | Les raccordements des câbles sont incorrects. | Branchez soigneusement les câbles audio. Si l'anomalie persiste, il se peut que les câbles soient défectueux. | — |
| Le niveau de sortie ne peut pas être augmenté, ou encore les sons sont déformés. | Vous essayez d'augmenter le volume au-delà du niveau maximal. | Ajustez le paramètre "MAX VOL.". | 69 |
| | L'appareil relié aux prises AUDIO OUT (REC) de cet appareil n'est pas en service. | Mettez cet appareil en service. | — |
| Les effets sonores ne peuvent pas être enregistrés. | Il n'est pas possible d'enregistrer les effets sonores sur un support. | Il ne s'agit pas d'une anomalie. | — |
| Il n'est pas possible d'enregistrer le signal de la source sur un appareil relié aux prises AUDIO OUT (REC) de cet appareil-ci. | La source n'est pas reliée aux prises AUDIO IN analogiques de cet appareil. | Reliez la source aux prises AUDIO IN analogiques. | 15, 19 |
| Il n'est pas possible de modifier les paramètres des champs sonores et d'autres réglages de cet appareil. | La valeur du paramètre "MEMORY GUARD" de "OPTION MENU" est "ON". | Avec "MEMORY GUARD", choisissez "OFF". | 74 |
| Cet appareil ne fonctionne pas convenablement. | Le microprocesseur interne a cessé de fonctionner du fait d'une secousse électrique (provoquée par un orage ou une décharge d'électricité statique), ou d'une baisse importante de la tension d'alimentation. | Débranchez le câble d'alimentation puis rebranchez-le environ 30 secondes plus tard. | — |
| Aucun son en provenance de l'appareil HDMI raccordé. | L'appareil HDMI n'accepte pas les signaux audio multivoies. | Convertit les signaux audio multivoies en signaux audio à 2 voies sur l'appareil source, par exemple un lecteur de DVD. | — |
| "CHECK SP WIRES" apparaît sur l'afficheur de la face avant. | Les câbles d'enceintes sont en court-circuit. | Assurez-vous que tous les câbles d'enceintes sont raccordés convenablement. | 11 |
| Un appareil numérique ou un appareil radiofréquence génère un brouillage. | Cet appareil est trop proche de l'appareil numérique ou de l'appareil radiofréquence. | Éloignez cet appareil de celui qui est concerné. | — |
| L'image est déformée. | La source vidéo fournit un signal embrouillé ou codé dans le dessein d'empêcher sa copie. | Il ne s'agit pas d'une anomalie. | — |
| Cet appareil passe en veille. | La température interne de l'appareil est excessive et le circuit de protection contre les surchauffes a été actionné. | Attendez environ une heure, le temps pour que cet appareil refroidisse puis remettez-le en service. | — |
| La conversion vidéo ne fonctionne pas. | Des signaux numériques entrent par la prise HDMI. | Mettez l'appareil raccordé aux prises HDMI hors tension. | 15 |

■ Syntoniseur

| | Anomalies | Causes possibles | Actions correctives | Voir page |
|----|---|--|--|-----------|
| FM | La réception FM en stéréophonie est parasitée. | Les caractéristiques des émissions FM stéréophoniques sont à l'origine de cette anomalie si l'émetteur est trop éloigné, ou encore si le niveau d'entrée sur l'antenne est médiocre. | Vérifiez les raccordements de l'antenne. | 21 |
| | | | Tentez d'utiliser une antenne FM directionnelle de bonne qualité. | — |
| | | | Effectuez la syntonisation manuellement. | 45 |
| | La réception FM est mauvaise, même avec une antenne de bonne qualité. | L'appareil est soumis aux effets de trajets multiples. | Essayez de changer la position de l'antenne pour supprimer les trajets multiples. | — |
| | Il n'est pas possible d'effectuer la syntonisation automatique sur la station désirée. | La puissance captée est trop faible. | Tentez d'utiliser une antenne FM directionnelle de bonne qualité. | — |
| | | | Effectuez la syntonisation manuellement. | 45 |
| | La syntonisation sur les fréquences mises en mémoire est devenue impossible. | Cet appareil a été hors tension pendant une longue période. | Sélection de stations mises en mémoire. | 46 |
| AM | Il n'est pas possible d'effectuer la syntonisation automatique sur la station désirée. | Le signal capté est trop faible, ou les raccordements de l'antenne sont défectueux. | Resserrez les raccordements de l'antenne cadre AM et orientez-la pour que la réception soit aussi bonne que possible. | — |
| | | | Effectuez la syntonisation manuellement. | 45 |
| | Des craquements et des sifflements sont produits en permanence. | Ces bruits peuvent être dus à des éclairs, à des lampes fluorescentes, à des moteurs électriques, à des thermostats et à d'autres appareils de même nature. | Utilisez une antenne extérieure et une tresse de masse. Cela peut améliorer les choses mais il est souvent difficile de supprimer tous les bruits. | — |
| | Vous entendez des bruits sourds et des couinements. | Un téléviseur est utilisé à proximité. | Éloignez l'appareil du téléviseur. | — |

■ XM Satellite Radio

Si une opération prend plus longtemps que prévu ou si une erreur survient, un des messages suivants peut s'afficher sur l'afficheur de la face avant. En ce cas, prenez les mesures correctives conseillées.

| Message d'état | Causes possibles | Actions correctives | Voir page |
|----------------|--|---|-----------|
| CHECK XM TUNER | Le XM Mini-Tuner n'est pas posé sur le XM Mini-Tuner Dock ou le XM Mini-Tuner Dock n'est pas raccordé à cet appareil. | Assurez-vous que le XM Mini-Tuner est bien inséré dans la station et que le câble du XM Mini-Tuner Dock est bien raccordé à cet appareil. | 48 |
| CHECK ANTENNA | L'antenne XM n'est pas raccordé au XM Mini-Tuner Dock ou le câble d'antenne XM est endommagé. | Assurez-vous que l'antenne XM est bien raccordé au XM Mini-Tuner Dock ou que le câble d'antenne n'est pas endommagé. Remplacez l'antenne XM si le câble est endommagé. | 48 |
| CH UNAUTH | Vous avez peut-être essayé de syntoniser l'appareil sur un canal XM verrouillé ou que vous ne pouvez pas recevoir avec votre abonnement XM. | Consultez le guide des canaux le plus récent sur http://www.xmradio.com/ (Résidents aux États-Unis) et http://www.xmradio.ca/ (Résidents aux Canada) pour voir la liste des canaux actuels. Pour toute information sur la réception de ce canal, visitez le site http://www.xmradio.com/ (Résidents aux États-Unis) et http://www.xmradio.ca/ (Résidents aux Canada) ou contactez XM Satellite Radio au 1-800-967-2346 (Résidents aux États-Unis) et 1-877-GET XMSR (Résidents aux Canada). | 49 |
| NO SIGNAL | Le XM Mini-Tuner ne reçoit pas le signal satellite XM. Quelque chose s'interpose entre l'antenne XM et les satellites ou l'antenne n'est pas orientée correctement. | Vérifiez s'il n'y a pas d'obstacles et repositionnez l'antenne XM pour mieux recevoir les signaux. Utilisez la page "XM RADIO SET" qui apparaît sur le moniteur vidéo pour vérifier le niveau de réception de l'antenne. Reportez-vous au mode d'emploi fourni avec le XM Mini-Tuner et la station pour le détail sur l'installation de l'antenne. | 48, 75 |
| LOADING | Le XM Mini-Tuner reçoit le son et les informations concernant le programme du signal satellite XM. Ce message peut aussi s'afficher lorsque le signal XM est faible. Notez que cet appareil peut ne pas réagir à certaines commandes lorsque ce message est affiché. | Ce message devrait disparaître en l'espace de quelques secondes si la réception est bonne. S'il s'affiche souvent, repositionnez l'antenne XM pour mieux recevoir le signal. Utilisez la page "XM RADIO SET" qui apparaît sur le moniteur vidéo pour vérifier le niveau de réception de l'antenne. | 75 |
| OFF AIR | Le canal XM sélectionné ne diffuse pas d'émission actuellement. | Vérifiez plus tard; en attendant, sélectionnez un autre canal. | — |
| CH UNAVAILABLE | Le canal sélectionné n'est pas disponible. Le canal a peut-être changé de numéro. Ce message peut se produire dans le cas d'une nouvelle radio, ou si le signal XM d'une radio n'a pas été capté pendant un certain temps. | Consultez le guide des canaux le plus récent sur http://www.xmradio.com/ (Résidents aux États-Unis) et http://www.xmradio.ca/ (Résidents aux Canada) pour voir la liste des canaux actuels. S'il s'agit d'une nouvelle radio ou d'une radio dont le signal XM n'a pas été reçu pendant un certain temps, laissez la radio recevoir le signal satellite XM pendant au moins 5 minutes et essayez de sélectionner une nouvelle fois le canal. | — |
| -- -- -- | Il n'existe aucun canal dans la catégorie choisie. | Rien à faire. | — |

■ SIRIUS Satellite Radio

Si une opération prend plus longtemps que prévu ou si une erreur survient, un des messages suivants peut s'afficher sur l'afficheur de la face avant. En ce cas, prenez les mesures correctives conseillées.

| Message d'état | Causes possibles | Actions correctives | Voir page |
|----------------|---|--|-----------|
| ANTENNA ERROR | L'antenne n'est pas raccordée correctement au syntoniseur SiriusConnect. | Vérifiez le raccordement de l'antenne et du syntoniseur SiriusConnect. | 53 |
| CHECK SR TUNER | Le syntoniseur SiriusConnect n'est pas raccordé correctement à la prise SIRIUS de cet appareil. | Vérifiez le raccordement du syntoniseur SiriusConnect et de cet appareil. | 53 |
| | Le syntoniseur SiriusConnect n'est pas raccordé à la prise secteur. | Branchez le câble d'alimentation du syntoniseur SiriusConnect sur une prise secteur. | 53 |
| NOT SUPPORTED | Cet appareil ne prend pas en charge le syntoniseur SIRIUS Satellite Radio raccordé. | Raccordez le syntoniseur SiriusConnect pris en charge par cet appareil. | 53 |
| ACQUIRING | La puissance captée est trop faible. | Vérifiez l'orientation de l'antenne du syntoniseur SiriusConnect. Utilisez l'écran "ANTENNA INFO" qui apparaît sur la face avant ou l'écran "SIRIUS Information" qui apparaît sur le moniteur vidéo pour vérifier le niveau de réception de l'antenne. | 53, 58 |
| UPDATING | Le syntoniseur SiriusConnect est en train de mettre à jour la liste de canaux. | Attendez que la mise à jour soit terminée. | — |
| | Votre abonnement est arrivé à expiration. | Contactez SIRIUS Satellite Radio pour renouveler votre abonnement. | 54 |
| F/W UPDATING | Le syntoniseur SiriusConnect est en train de mettre à jour le micrologiciel. | Attendez que la mise à jour soit terminée. | — |
| CALL SIRIUS | Vous ne vous êtes pas abonné au canal sélectionné. | Contactez la Radio Satellite SIRIUS pour vous abonner au canal sélectionné. Adresse: https://activate.siriusradio.com/ Téléphone: 1-888-539-SIRIUS (1-888-539-7474) | 54 |
| | | Sélectionnez un autre canal. | 54 |
| SUB UPDATED | Les informations concernant l'abonnement ont été mises à jour. | | |
| INVALID | Le canal sélectionné est actuellement hors service. | Sélectionnez un autre canal. | 54 |
| Not Available | L'opération effectuée n'est pas disponible. | | |

■ AUTO SETUP

Avant l'exécution de AUTO SETUP

| Message d'erreur | Causes possibles | Actions correctives | Voir page |
|------------------|---|---|-----------|
| Connect MIC! | Le microphone d'optimisation n'est pas branché. | Branchez le microphone d'optimisation fourni sur la prise OPTIMIZER MIC située sur la face avant. | 26 |
| Unplug HP! | Le casque est branché. | Débranchez le casque. | — |

Pendant l'exécution de AUTO SETUP

| Message d'erreur | Causes possibles | Actions correctives | Voir page |
|--------------------|---|---|---------------------|
| E-1:NO FRONT SP | Les signaux émis par les voies avant gauche et droite ne sont pas détectés. | Vérifiez les liaisons aux enceintes avant gauche et droite. | 11 |
| E-2:NO SUR.SP | Le signal de la voie d'ambiance n'est pas détecté. | Vérifiez les raccordements des enceintes d'ambiance. | 11 |
| E-3:SBR->SBL | Seuls les signaux de la voie arrière droite d'ambiance sont détectés. | Si la chaîne ne comporte qu'une seule enceinte arrière d'ambiance, reliez-la à la prise LEFT SURROUND BACK SPEAKERS. | 11 |
| E-4:NOISY | Le bruit de fond est trop élevé. | Essayez d'exécuter "AUTO SETUP" dans une salle silencieuse. Éteignez les appareils électriques bruyants tels que les climatiseurs, etc., ou éloignez-les du microphone d'optimisation. | — — |
| E-5:CHECK SUR. | Les enceintes d'ambiance arrière sont raccordées mais les enceintes d'ambiance gauche et droite ne le sont pas. | Raccordez les enceintes d'ambiance si vous utilisez une ou plusieurs enceintes d'ambiance arrière. | 11 |
| E-6:NO MIC | Le microphone d'optimisation a été débranché au cours de la procédure "AUTO SETUP". | Branchez le microphone d'optimisation fourni sur la prise OPTIMIZER MIC située sur la face avant. | 26 |
| E-7:NO SIGNAL | Le microphone d'optimisation ne détecte pas les signaux d'essai. | Vérifiez le réglage du microphone. Vérifiez les raccordements des enceintes et leur positionnement. | 26 10, 11, 26 |
| E-8:USER CANCEL | La procédure "AUTO SETUP" a été abandonnée de votre fait. | Appuyez une nouvelle fois sur "AUTO SETUP". | 26 |
| E-9:INTERNAL ERROR | Une erreur interne s'est produite. | Appuyez une nouvelle fois sur "AUTO SETUP". | 26 |

Après l'exécution de AUTO SETUP

| Message d'avertissement | Causes possibles | Actions correctives | Voir page |
|-------------------------|---|--|-----------|
| W-1:OUT OF PHASE | La polarité de l'enceinte est incorrecte. Ce message peut apparaître, quand bien même les enceintes sont correctement raccordées. | Contrôlez la polarité de la connexion à chaque enceinte (+ ou -). | 12 |
| W-2:OVER 24m (80ft) | La distance entre l'enceinte la plus proche et l'enceinte la plus éloignée est trop grande pour pouvoir effectuer ce réglage. | Approchez l'enceinte de la position d'écoute. | — |
| W-3:LEVEL ERROR | La différence de niveaux sonores entre deux enceintes est excessive. (Aucune correction de niveau n'est effectuée.) | Si "SWFR:TOO LOUD" ou "SWFR:TOO LOW" apparaît, réglez le volume du caisson de graves. | 26, 67 |
| | | Modifiez la disposition des enceintes de manière que chacune soit dans un environnement similaire. | — |
| | | Vérifiez les raccordements des enceintes. | 11 |
| | | Utilisez des enceintes de qualité et de rendement similaires. | — |

Remarques

- En cas d'apparition de la page "ERROR" ou "WARNING", recherchez la cause de l'anomalie puis exécutez à nouveau la procédure "AUTO SETUP".
- Si le message d'avertissement "W-1", "W-2" ou "W-3" apparaît, les corrections réalisées ne sont pas les meilleures.
- Si le message d'erreur "E-9" se répète, consultez un centre d'entretien Yamaha.

■ iPod**Remarque**

En cas d'erreur de transmission, vérifiez la liaison du iPod (voir page 20) si aucun message n'apparaît sur l'afficheur de la face avant et l'affichage OSD.

| Message d'état | Causes possibles | Actions correctives | Voir page |
|----------------|--|--|-----------|
| Loading... | Cet appareil est en train de reconnaître la liaison de votre iPod. | | |
| | Cet appareil est en train de recevoir des listes de œuvres de votre iPod. | | |
| Connect error | Il y a un obstacle entre votre iPod et cet appareil. | Mettez cet appareil hors service et rebranchez la station universelle Yamaha iPod sur la borne DOCK de cet appareil. | 20 |
| | | Essayez de réinitialiser votre iPod. | — |
| Unknown iPod | Le iPod utilisé n'est pas pris en charge par cet appareil. | Seuls le iPod (Click and Wheel), le iPod nano et le iPod mini sont pris en charge. | — |
| iPod connected | Votre iPod est posé convenablement sur une station universelle Yamaha iPod (par exemple une YDS-10 vendue séparément), elle-même reliée à la borne DOCK de cet appareil, et la connexion entre le iPod et cet appareil est terminée. | | |
| Disconnected | Votre iPod a été retiré d'une station universelle Yamaha iPod (par exemple la YDS-10 vendue séparément) qui était reliée à la borne DOCK de cet appareil. | Posez votre iPod sur une station universelle Yamaha iPod (par exemple la YDS-10 vendue séparément) reliée à la borne DOCK de cet appareil. | 20 |
| Unable to Play | Les œuvres enregistrées actuellement sur votre iPod ne peuvent pas être écoutées. | Assurez-vous que les œuvres enregistrées sur votre iPod peuvent bien être lues sur cet appareil. | — |
| | | Enregistrez sur votre iPod des fichiers pouvant être lus sur cet appareil. | — |

■ Bluetooth

| Message d'état | Causes possibles | Actions correctives | Voir page |
|----------------|---|--|-----------|
| Searching... | L'adaptateur Bluetooth et l'appareil Bluetooth sont en train d'être jumelés. L'adaptateur Bluetooth et l'appareil Bluetooth sont en train d'établir une connexion. | | |
| Completed | Le jumelage est terminé. | | |
| Canceled | Le jumelage est annulé. | | |
| BT connected | La connexion entre l'adaptateur Bluetooth Yamaha (par exemple le YBA-10, vendu séparément) et l'appareil Bluetooth est établie. | | |
| Disconnected | L'appareil Bluetooth est débranché de l'adaptateur Bluetooth Yamaha (par exemple, le YBA-10 vendu séparément). | | |
| No BT Adapter | L'adaptateur Bluetooth n'est pas connecté à la borne DOCK. | Raccordez l'adaptateur Bluetooth Yamaha (par exemple le YBA-10, vendu séparément) à la borne DOCK. | 20 |

■ Boîtier de télécommande

| Anomalies | Causes possibles | Actions correctives | Voir page |
|--|--|---|-----------|
| Le boîtier de télécommande ne fonctionne pas ou n'agit pas convenablement. | La portée et l'angle sont incorrects. | Le boîtier de télécommande agit à une distance inférieure à 6 m et sous un angle inférieur à 30 degrés par rapport à une perpendiculaire à la face avant. | 25 |
| | Le lumière directe du soleil ou d'un éclairage (lampe fluorescente à convertisseur, etc.) frappe le capteur de télécommande de cet appareil. | Changez l'emplacement de l'appareil. | — |
| | Les piles sont usagées. | Remplacez les piles. | 3 |
| | Le code de commande n'a pas été correctement enregistré. | Enregistrez le code de commande qui convient à l'aide de la "Liste des codes de commande" à la fin de ce manuel. | 78 |
| | | Essayez de spécifier un autre code du même fabricant à l'aide de la "Liste des codes de commande" à la fin de ce manuel. | 78 |
| Même si le code a été bien choisi et bien enregistré, il se peut que l'appareil concerné ne réponde pas aux ordres du boîtier de télécommande. | | | |

■ Réinitialisation de la chaîne

Utilisez cette option pour rétablir toutes les valeurs initiales (réglages usine) des paramètres de cet appareil.

1 Appuyez sur **ⓄSYSTEM OFF sur la face avant pour mettre cet appareil en veille.**

2 Appuyez un instant sur **ⓃTONE CONTROL puis appuyez sur **Ⓜ**MAIN ZONE ON/OFF pour mettre cet appareil en service.**

Le menu de réglages avancés n'apparaît que sur l'afficheur de la face avant.

3 Appuyez sur **ⓄPROGRAM **◀**/**▶** pour sélectionner "INIT."**

4 Appuyez plusieurs fois de suite sur **ⓅSTRAIGHT pour sélectionner "RESET".**

Sélectionnez "CANCEL" pour abandonner la mise en œuvre et ne pas tenir compte des modifications effectuées.

5 Appuyez sur **ⓂMAIN ZONE ON/OFF pour valider votre choix et pour mettre cet appareil en veille.**

Remarques

- Toutes les valeurs initiales de tous les paramètres de cet appareil, y compris des paramètres de "SET MENU" sont rétablies. Toutefois, les paramètres du menu de réglages approfondis ne reviennent pas à leurs réglages initiaux.
- Les valeurs initiales des paramètres sont activées après une nouvelle mise en service de l'appareil.



Pour annuler l'initialisation et ne rien changer, appuyez plusieurs fois de suite sur **Ⓟ**STRAIGHT pour sélectionner "CANCEL", puis appuyez sur **Ⓜ**MAIN ZONE ON/OFF.

■ Raccordement bi-amplification

Le raccordement bi-amplification permet d'utiliser pour une seule enceinte deux amplificateurs. Un amplificateur est raccordé à la partie haut-parleur de graves et l'autre est relié à la section combinée haut-parleur médial et haut-parleur d'aigus. Cette organisation permet à chaque amplificateur de fonctionner sur une plage de fréquences limitée. La plage limitée permet un fonctionnement plus simple de chaque amplificateur, en réduisant les risques d'effets sur le son. Le répartiteur interne de l'enceinte est composé d'un LPF (filtre passe bas) et d'un HPF (filtre passe haut). Comme son nom l'indique, le répartiteur LPF transmet les fréquences au-dessous d'une coupure et rejette les fréquences au-dessus de la fréquence de recouplement. De la même manière le répartiteur HPF transmet les fréquences au-dessus d'une coupure.

■ CINEMA DSP

Étant donné que Dolby Surround et DTS ont été conçus, à l'origine, pour les salles de cinéma, leurs effets sont mieux perçus dans une salle comprenant de nombreuses enceintes et qui a été construite pour favoriser les effets sonores. Chez soi, la taille de la pièce, les matériaux des murs, le nombre d'enceintes diffèrent très largement et il est logique qu'il en soit de même au niveau des sons. Prenant appui sur une très large série de mesures, Yamaha CINEMA DSP fait appel à une technique originale Yamaha de création de champ sonore pour combiner le Dolby Pro Logic, le Dolby Digital et le DTS pour que l'auditoire puisse bénéficier d'une expérience sonore voisine de ce qu'il ressent au cinéma.

■ Composantes vidéo

Dans le cas d'un système utilisant les composantes vidéo, le signal vidéo est séparé en signal de luminance Y et signaux de chrominance Pb et Pr. Les couleurs peuvent être reproduites plus fidèlement car chaque signal est indépendant. Le signal de composante est également appelé "signal de différence de couleur" du fait que le signal de luminance est soustrait au signal de chrominance. Pour utiliser ces signaux, il faut que le moniteur soit pourvu de prises d'entrée à composantes vidéo.

■ Signal vidéo composite

Les signaux vidéo composites sont les trois éléments de base qui constituent une image vidéo: la couleur, la luminosité et la synchronisation. La prise de vidéo composite d'un appareil vidéo fournit ces 3 éléments sous forme combinée.

■ Dolby Digital

Dolby Digital est un système numérique de correction d'ambiance acoustique qui produit des voies totalement indépendantes. Avec 3 voies avant (gauche, centre et droite) et 2 voies arrière stéréo, Dolby Digital est un système à 5 voies audio. Une voie supplémentaire, sur laquelle ne circulent que les effets basse fréquence (LFE), complète l'ensemble à 5.1 voies (la voie est comptée pour 0.1). En utilisant 2 voies stéréophoniques pour les enceintes arrière, il est permis d'obtenir des effets sonores plus rigoureux que ceux de Dolby Surround, en particulier lorsque la source se déplace. La très grande dynamique (rapport entre les sons maximum et les sons minimum) des 5 voies, qui chacune couvre tout le spectre, et l'orientation précise de la source grâce à un traitement numérique, apportent à l'auditoire un plaisir et un réalisme jusqu'alors inconnus. Cet appareil est conçu pour restituer au mieux tous les environnements sonores, qu'ils soient monophoniques ou à 5.1 voies.

■ Dolby Digital EX

Dolby Digital EX crée 6 voies indépendantes et couvrant tout le spectre à partir de sources à 5.1 voies. Cela est rendu possible par l'utilisation d'un décodeur matriciel qui traduit en 3 voies d'ambiance les 2 voies de la gravure d'origine. Les meilleurs résultats sont obtenus lorsque Dolby Digital EX est utilisé pour des pistes sonores enregistrées avec Dolby Digital Surround EX. Grâce à cette voie complémentaire, vous pouvez bénéficier de sonorités plus dynamiques et plus réalistes, tout spécialement dans les scènes qui font intervenir des effets "aériens".

■ Dolby Pro Logic II

Dolby Pro Logic II est une technique améliorée permettant de décoder un grand nombre d'enregistrements Dolby Surround. Cette nouvelle technologie permet de reproduire 5 voies discrètes par les 2 voies avant gauche et droite, la voie centrale et les 2 voies d'ambiance gauche et droite, alors que la technologie Pro Logic classique n'utilise qu'une voie d'ambiance. Trois modes sont disponibles: le "mode Music" pour la musique, le "mode Movie" pour les films et le "mode Game" pour les jeux vidéo.

■ Dolby Pro Logic IIx

Dolby Pro Logic IIx est une technique récente permettant de restituer par plusieurs voies discrètes les sources 2 voies ou multivoies. Trois modes sont disponibles: le "mode Music" pour la musique, le "mode Movie" pour les films (sources à 2 voies seulement) et le "mode Game" pour les jeux vidéo.

■ Dolby Surround

Dolby Surround fait usage d'un système analogique d'enregistrement à 4 voies pour reproduire des effets sonores réalistes et dynamiques: 2 voies avant gauche et droite (stéréophonie), une voie centrale pour les dialogues (monophonie) et une voie arrière (monophonie) pour les effets sonores. La voie d'ambiance reproduit seulement une plage de fréquences étroite du son. Dolby Surround est largement employé pour les cassettes vidéo, les Laser Disc et de nombreuses émissions de télévision, par câble ou non. Le décodeur Dolby Pro Logic de cet appareil fait appel à un traitement numérique pour maintenir à une valeur stable le niveau sonore de chaque voie de manière à accentuer les effets sonores produits par les sources mobiles, et leur directivité.

■ DTS 96/24

DTS 96/24 offre un niveau de qualité sonore jusqu'ici inconnu pour les pistes des DVD-Vidéo; il est entièrement compatible avec tous les décodeurs DTS. "96" est la valeur de la fréquence d'échantillonnage (96 kHz), double de la fréquence habituelle (48 kHz). "24" est la longueur d'un mot (24 bits). DTS 96/24 propose une qualité sonore similaire à celle de la bande maîtresse 96/24, ainsi que 5.1 voies à 96/24 contenant tous les éléments, à leur niveau le plus élevé de qualité, que portent les gravures DVD-Vidéo de films et de musique.

■ DTS Digital Surround

Le système numérique DTS a été mis au point pour remplacer les pistes sonores analogiques des films par 6.1 pistes numériques; sa popularité croît rapidement et de nombreuses salles s'équipent tous les jours. DTS, Inc. a développé une version domestique grâce à laquelle vous pouvez bénéficier dans votre salon de musique de l'ampleur et de l'image sonores DTS qui étaient autrefois réservées aux cinémas. Ce système, pratiquement exempt de toute distorsion, produit 6.1 voies, à savoir 3 voies avant (gauche, droite, centre), 2 voies d'ambiance gauche et droite et une voie LFE (caisson de graves), dénommée 0.1; l'ensemble est dit à 5.1 voies. Cet appareil dispose d'un décodeur DTS-ES qui permet la restitution du signal sur 6.1 voies en ajoutant une voie arrière d'ambiance au format à 5.1 voies.

■ HDMI

HDMI (Interface multimédia à haute définition) est la première interface entièrement audio et vidéo numérique, pour signaux non compressés, prise en charge par l'industrie électronique. Servant d'interface à des sources diverses (par exemple un décodeur ou ampli-tuner audio/vidéo) et un moniteur audio/vidéo (par exemple un téléviseur numérique), le HDMI prend en charge les vidéos standard, améliorés et haute définition ainsi que le son numérique multivoies alors qu'un seul câble est nécessaire. L'interface HDMI transmet tous les standards de la télévision numérique à haute définition ATSC et supporte le son numérique jusqu'à un maximum de 8 voies, et utilise une bande passante prenant en compte les améliorations et exigences futures. Lorsqu'il est utilisé avec le système HDCP (Protection des contenus numériques haute définition), le HDMI fournit une interface audio-vidéo sûre qui répond aux exigences des fournisseurs de contenus et des opérateurs système. Pour de plus amples informations sur HDMI, consultez le site Internet HDMI à l'adresse "<http://www.hdmi.org/>".

■ Voie LFE 0.1

Cette voie reproduit les signaux graves. La plage des fréquences couvertes par cette voie s'étend de 20 Hz à 120 Hz. Dans les systèmes Dolby Digital et DTS à 5.1 voies ou 6.1 voies, on compte cette voie pour 0.1 parce qu'elle ne fait que renforcer les fréquences graves alors que les autres 5 ou 6 voies couvrent tout le spectre.

■ Neo:6

Neo:6 décode, au moyen d'un circuit approprié, les sources 2 voies pour fournir un signal à 6 voies. Ce système permet de disposer de voies couvrant tout le spectre et parfaitement indépendantes, comme s'il s'agissait de voies numériques. Deux modes sont disponibles: le "mode Music" pour la musique et le "mode Cinema" pour les films.

■ Neural Surround

Neural Surround™ est la toute dernière des technologies en matière d'ambiance sonore. Elle a été adoptée par XM Satellite Radio pour la diffusion en radio numérique de prises de son avec ambiances sonores en direct ou en studio. Neural Surround™ utilise le traitement psychoacoustique par domaines de fréquences et obtient un étage sonore plus détaillé avec une meilleure séparation des canaux et localisation des éléments audio. La restitution du son d'ambiance multivoies est ajustable de 5.1 à 7.1 canaux.

■ PCM (PCM linéaire)

PCM linéaire est une technique qui, à partir d'un signal analogique, produit un signal numérique, l'enregistre et le transmet sans aucune compression. Cette technique est utilisée pour la gravure des CD et des DVD audio. Le signal analogique est échantillonné un grand nombre de fois par seconde pour donner naissance au signal PCM. PCM (Pulse Code Modulation) se définit comme une "modulation par impulsions et codage" du signal analogique au moment de l'enregistrement.

■ Fréquence d'échantillonnage et nombre de bits de quantification

Lors de la numérisation d'un signal audio analogique, le nombre d'échantillonnages par seconde est appelé fréquence d'échantillonnage, et la finesse avec laquelle l'amplitude du signal est convertie sous forme numérique est le nombre de bits de quantification. Le spectre reproductible est lié à la fréquence d'échantillonnage, tandis que la dynamique, qui représente la différence entre les sons les plus forts et les sons les plus faibles, dépend du nombre de bits. En principe, plus la fréquence d'échantillonnage est élevée plus le spectre est large, et plus le nombre de bits de quantification est élevé, plus le niveau sonore peut être clairement traduit.

■ SILENT CINEMA

Yamaha a mis au point, pour le casque, un champ sonore DSP naturel et réaliste. Les valeurs des paramètres ont été calculées précisément pour que chaque correction sonore soit restituée par le casque comme elle l'est par les enceintes.

■ Signal S-vidéo

Les signaux S-vidéo comprennent un signal de luminance Y et un signal de chrominance C transmis sur un câble spécial S-vidéo et non pas, comme c'est le cas du signal composite, par un câble à fiches. L'utilisation de la prise S VIDEO réduit les pertes de transmission du signal vidéo et permet d'obtenir des images de meilleure qualité.

■ Virtual CINEMA DSP

Yamaha a développé un algorithme, Virtual CINEMA DSP, qui autorise les effets sonores DSP même si l'installation ne comporte aucune enceinte arrière, car il fait appel à ce moment-là à des enceintes arrière virtuelles. Virtual CINEMA DSP peut être utilisé avec un système limité ne comprenant que 2 enceintes avant et pas d'enceinte centrale.

Caractéristiques techniques

SECTION AUDIO

- Puissance minimum efficace de sortie pour les voies avant, centrale, ambiance, ambiance arrière
[Modèles pour les États-Unis et le Canada]
1 kHz, DHT 0,9%, 8 Ω 90 W
[Autres modèles]
1 kHz, DHT 0,9%, 6 Ω 90 W
- Puissance maximale pour les voies avant, centrale, ambiance, ambiance arrière (JEITA)
[Modèles pour les États-Unis et le Canada]
1 kHz, DHT 10%, 8 Ω 115 W
[Autres modèles]
1 kHz, DHT 10%, 6 Ω 115 W
- Puissance dynamique
[Modèles pour les États-Unis et le Canada]
(IHF, 8/6/4/2 Ω) 90/110/130/150 W
[Autres modèles]
(IHF, 6/4/2 Ω) 100/110/125 W
- Entrefer dynamique [Modèles pour les États-Unis et le Canada]
8 Ω 0,18 dB
- Signal d'entrée maximal
CD, etc. Effet en service, 1 kHz, DHT 0,5% 2,0 V ou plus
- Réponse en fréquence
De CD, etc. aux enceintes avant G et D
..... 10 Hz à 100 kHz, -3 dB
- Distorsion harmonique totale
[Modèles pour les États-Unis et le Canada]
(1 kHz, 50 W, Enceintes avant G/D, 8 Ω) 0,06% ou moins
[Autres modèles]
(1 kHz, 50 W, Enceintes avant G/D, 6 Ω) 0,06% ou moins
- Rapport signal/bruit (Réseau IHF-A)
De CD (200 mV) aux enceintes avant G et D, sans effet sonore
..... 98 dB ou plus
De CD (250 mV) aux enceintes avant G et D, sans effet sonore
..... 100 dB ou plus
- Bruit résiduel (Réseau IHF-A)
Enceintes avant G et D 150 µV ou moins
- Séparation entre les voies (1 kHz/10 kHz)
CD, etc. (sur terminaison de 5,1 kΩ) aux enceintes avant G et D
..... 60 dB/45 dB ou plus
- Commande de tonalité (Enceintes avant G et D)
BASS, accentuation/coupeure ±10 dB/100 Hz
TREBLE, accentuation/coupeure ±10 dB/20 kHz
- Sortie/Impédance nominale à la prise de casque 400 mV/470 Ω
- Sensibilité et impédance d'entrée
CD, etc. 200 mV/47 kΩ
MULTI CH INPUT 200 mV/47 kΩ
- Niveau et impédance de sortie
AUDIO OUT (REC) 200 mV/1,2 kΩ
SUBWOOFER OUTPUT 4 V/1,2 kΩ
- Caractéristiques du filtre (fc=40/60/80/90/100/110/120/160/200 Hz)
H.P.F.
(FRONT SP, CENTER SP, SUR. L/R SP, SUR. B L/R SP:
SMALL/SML) 12 dB/oct.
L.P.F. (grave) 24 dB/oct.

SECTION VIDÉO

- Type du signal vidéo (Arrière gris)
[Modèles pour les États-Unis, le Canada, la Corée et modèle Standard] NTSC
[Autres modèles] PAL
- Type du signal vidéo (Conversion vidéo) NTSC/PAL

- Niveau du signal
Composite 1 V_{c-c}/75 Ω
S-vidéo 1 V_{c-c}/75 Ω (Y), 0,286 V_{c-c}/75 Ω (C)
Composante 1 V_{c-c}/75 Ω (Y), 0,7 V_{c-c}/75 Ω (P_B/P_R)
- Rapport signal/bruit 50 dB ou plus
- Niveau d'entrée maximal 1,5 V_{c-c} ou plus
- Réponse en fréquence (MONITOR OUT)
Signal à composantes 5 Hz à 60 MHz, -3 dB

SECTION FM

- Gamme de syntonisation
[Modèles pour les États-Unis et le Canada] 87,5 à 107,9 MHz
[Modèle pour l'Asie et modèle Standard]
..... 87,5/87,50 à 108,0/108,00 MHz
[Autres modèles] 87,50 à 108,00 MHz
- Seuil de sensation douloureuse à 50 dB (IHF, modulation 100%)
Mono 2,8 µV (20,2 dBf)
- Rapport signal/bruit (IHF)
Mono/Stéréo 73 dB/70 dB
- Distorsion harmonique (1 kHz)
Mono/Stéréo 0,5%/0,5%
- Entrée d'antenne (asymétrique) 75 Ω

SECTION AM

- Gamme de syntonisation
[Modèles pour les États-Unis et le Canada] 530 à 1710 kHz
[Modèle pour l'Asie et modèle Standard]
..... 530/531 à 1710/1611 kHz
[Autres modèles] 531 à 1611 kHz

GÉNÉRALITÉS

- Alimentation
[Modèles pour les États-Unis et le Canada] CA 120 V, 60 Hz
[Modèle pour l'Australie] CA 240 V, 50 Hz
[Modèle pour la Corée] CA 220 V, 60 Hz
[Modèle pour la Chine] CA 220 V, 50 Hz
[Modèle pour l'Asie et modèle Standard]
..... CA 110-120/220-240 V, 50/60 Hz
- Consommation
[Modèles pour les États-Unis et le Canada] 240 W/320 VA
[Modèle Standard] 260 W
[Autres modèles] 240 W
- Consommation en veille 0,8 W ou moins
- Consommation électrique maximale
[Modèle pour l'Asie et modèle Standard seulement]
5 voies, DHT 10% 490 W
- Prises secteur
[Modèles pour l'Australie]
..... 1 (100 W maximum)
[Modèles pour le Canada, la Chine et les États-Unis]
..... 2 (total 100 W maximum)
[Autres modèles] 2 (total 50 W maximum)
- Dimensions (L x H x P) 435 x 151 x 352 mm
- Poids 9,0 kg

* Les spécifications peuvent être modifiées sans avis préalable.

Index

■ Symbols

<XM> - - -, Message d'état de syntonisation XM 88

■ Numerics

1 SOUND MENU, Réglage manuel 63
 2 INPUT MENU, Réglage manuel 63
 2ch Stereo, Correction de champ sonore 40
 3 OPTION MENU 73
 3 OPTION MENU, Réglage manuel ... 64
 7ch Stereo, Correction de champ sonore 40

■ A

A)DISPLAY SET, Menu option 73
 A)INPUT ASSIGNMENT, Menu entrée 71
 A)SPEAKER SET, Menu son 65
 A.DELAY, Réglages sonores 69
 AC OUTLET(S) (SWITCHED) 22
 Accès direct par le numéro, syntonisation XM 50, 55
 Accessoires fournis 3
 ACQUIRING, Message d'état de syntonisation SIRIUS Satellite Radio 89
 Activation de XM Satellite Radio 49
 Affichage d'informations lors de la lecture, Commande du iPod 60
 Affichage des informations concernant la source 38
 Affichage des informations XM Satellite Radio 52
 Afficheur de la face avant 24
 Afficheur multifonction 25
 ALL CH SEARCH, Syntonisation XM 55
 Ambiance complémentaires, Menu son 70
 ANTENNA ERROR, SIRIUS Satellite Radio status message 89
 Antenne AM, Raccordement 21
 Antenne FM 21
 Antenne XM Radio, Réglage XM Radio 75
 Appareils audio, Raccordement 19
 Appareils vidéo, Raccordement 16
 Attribution de COAXIAL INPUT, Attribution des entrées 71
 Attribution de OPTICAL INPUT, Attribution des entrées 71
 Attribution des entrées, Menu entrée ... 71
 AUDIO SELECT 36
 AUTO SETUP 26
 AUTO SETUP, Message d'erreur 90

■ B

B)INPUT RENAME, Menu entrée 71
 B)MEMORY GUARD, Menu option .. 74

B)SPEAKER LEVEL, Menu son 67
 BGV, Configuration d'une entrée multivoies 72
 BI-AMP, Réglages approfondis 82
 Bi-amplificateur, Réglages approfondis 82
 Boîtier de télécommande, Guide de dépannage 93

■ C

C)AUDIO SELECT, Menu option 74
 C)SP DISTANCE, Menu son 68
 C)VOLUME TRIM, Menu entrée 72
 Câble d'alimentation, Raccordement ... 22
 CALL SIRIUS, Message d'état de syntonisation SIRIUS Satellite Radio 89
 Caractéristiques techniques 97
 Casque 37
 Casque, Dynamique 69
 Casque, Niveau des effets des fréquences graves 68
 CAT SEARCH, Syntonisation XM 55
 CENTER SP, Réglage des enceintes ... 65
 Changement de nom, Modèle SCENE . 33
 Changement du nom d'une entrée, Menu entrée 71
 CHECK ANTENNA, Message d'état de syntonisation XM 88
 CHECK SR TUNER, Message d'état de syntonisation SIRIUS Satellite Radio 89
 COAXIAL IN (1), Attribution des entrées 71
 Commande d'autres appareils avec le boîtier de télécommande 77
 Commande d'autres appareils, Boîtier de télécommande 77
 Commande d'un téléviseur 76
 Commande de cet appareil, Boîtier de télécommande 76
 Commande du iPod control, Message d'état 91
 Configuration d'une entrée multivoies, Menu entrée 72
 Configuration multi-zones 79
 Connect error, Message d'état de commande du iPod 91
 Connect MIC!, Message d'erreur de réglage auto 90
 Conversion vidéo, Réglages d'affichage 73
 Corrections de champs sonores par le casque 41
 Création de modèles de SCENE originaux 33
 CROSSOVER, Réglage des enceintes . 67
 CT WIDTH, Paramètres des champs sonores 42

■ D

D)CENTER GEQ, Menu son 68
 D)DECODER MODE, Menu entrée ... 72
 D)PARAM. INI, Menu option 74
 Défilement des informations sur l'afficheur de la face avant, Réglages d'affichage 73
 DIMENSION, Paramètres des champs sonores 42
 Dimension, Paramètres des champs sonores 42
 DIMMER, Réglages d'affichage 73
 Direct 41
 Disconnected, Message d'état de commande du iPod 91
 DIST 28
 DIST, Résultat du réglage auto 28
 DISTANCE 27
 Distance aux enceintes, Menu son 68
 Distance des enceintes 27, 28
 Distance des enceintes, Réglage auto .. 27
 Distance des enceintes, Résultat du réglage auto 28
 DISTANCE, Réglage auto 27
 Distances aux enceintes, Distance aux enceintes 68
 DSP LEVEL, Paramètres des champs sonores 42
 Durée d'affichage OSD des fonctions de l'amplificateur, Réglages d'affichage 73
 Durée d'affichage OSD des fonctions de la source, Réglages d'affichage 73
 Dynamique, Menu son 69

■ E

E)EXTD SUR., Menu son 70
 E)LF LEVEL, Menu son 68
 E)MULTI CH SET, Menu entrée 72
 E)XM RADIO SET, Menu option 75
 E-1:NO FRONT SP, Message d'erreur de réglage auto 90
 E-2:NO SURR.SP, Message d'erreur de réglage auto 90
 E-3:SBR->SBL, Message d'erreur de réglage auto 90
 E-4:NOISY, Message d'erreur de réglage auto 90
 E-5:CHECK SUR., Message d'erreur de réglage auto 90
 E-6:NO MIC, Message d'erreur de réglage auto 90
 E-7:NO SIGNAL, Message d'erreur de réglage auto 90
 E-8:USER CANCEL, Message d'erreur de réglage auto 90
 E-9:INTERNAL ERROR, Message d'erreur de réglage auto 90
 Échange de stations présélectionnées, Syntonisation FM/AM 47

- Échange, Station présélectionnée,
Syntonisation FM/AM 47
- Ecoute d'émissions XM Satellite
Radio 48
- Égaliseur de voie centrale, Menu son .. 68
- Émetteur infrarouge, Boîtier de
télécommande 25
- Enceinte centrale,
Réglage des enceintes 65
- Enceinte, Dynamique 69
- Enceinte, Niveau des effets des fréquences
graves 68
- Enceintes avant, Réglage des enceintes 65
- Enceintes d'ambiance arrière gauche/
droite, Réglage des enceintes 66
- Enceintes d'ambiance gauche/droite,
Réglage des enceintes 66
- Enregistrement des codes de
commande 78
- Enregistreur de CD, Raccordement 19
- Enregistreur de MD, Raccordement 19
- Entrée avant, Réglages d'une entrée
multivoies 72
- Équilibrage du volume, Menu entrée ... 72
- **F**
- F)DYNAMIC RANGE, Menu son 69
- F/W UPDATING, Message d'état de
syntonisation SIRIUS Satellite
Radio 89
- FL SCROLL, Réglages d'affichage 73
- Fréquence de recoupement, Réglage des
enceintes 67
- FRONT B, Réglage des enceintes 65
- FRONT SP, Réglage des enceintes 65
- FRONT, Réglages d'une entrée
multivoies 72
- **G**
- G)AUDIO SET, Menu son 69
- G)SIRIUS SET, Menu option 75
- Games, Correction de champ sonore ... 40
- Gravures multivoies par le casque 41
- Guide de dépannage 84
- **H**
- H)HDMI SET, Menu son 70
- Hall, Correction de champ sonore 40
- HDMI, Raccordement 14
- HEADPHONE, Dynamique 69
- HEADPHONE, Niveau des effets des
fréquences graves 68
- **I**
- I)EXTD SUR., Menu son 70
- Impédance des enceintes, Réglages
approfondis 82
- Incément de syntonisation, Réglages
approfondis 83
- Indication de l'état actuel 37
- Informations relatives aux signaux
sonores 38
- Informations vidéo 38
- INI.VOL., Réglages sonores 69
- INPUT CH, Réglages d'une entrée
multivoies 72
- INVALID, Message d'état de
syntonisation SIRIUS Satellite
Radio 89
- iPod connected, Message d'état de
commande du iPod 91
- **J**
- Jazz, Correction de champ sonore 40
- **L**
- Largeur au centre, Paramètres des champs
sonores 42
- Lecteur de CD, Raccordement 19
- Lecteur de DVD, Raccordement 17
- Lecture aléatoire, Commande du iPod .60
- Lecture d'une source vidéo en toile de
fond 38
- Lecture répétée 60
- Lecture répétée, Commande du iPod ... 60
- LFE/BASS OUT, Réglage des
enceintes 66
- LOADING, Message d'état de
syntonisation XM 88
- Loading..., Message d'état de commande
du iPod 91
- Luminosité, Réglages d'affichage 73
- LVL 28
- LVL, Résultat du réglage auto 28
- **M**
- MANUAL SETUP, SET MENU 63
- MAX VOL., Réglages sonores 69
- Menu entrée, Réglage manuel 63
- Menu option, Réglage manuel 64
- Menu son, Réglage manuel 63
- Microphone d'optimisation 26
- Microphone d'optimisation,
Réglage auto 26
- Minuterie de mise hors service 39
- Mise en service 23
- Mise en sourdine du son 37
- Mise hors service 23
- Mode d'écoute tardive 44
- Mode de commande simple, Commande
de iPod 59
- Mode de décodeur, Menu entrée 72
- Mode de navigations sur les menus,
Commande de iPod 60
- Mode de sélection de décodeur, Mode de
décodeur 72
- Mode de veille, Zone 2 81
- Modèles de SCENE programmés 32
- Movie Dramatic, Correction de champ
sonore 40
- Movie Spacious, Correction de champ
sonore 40
- Music Enh. 2ch, Correction de champ
sonore 40
- Music Enh. 7ch, Correction de champ
sonore 40
- MUTE 37
- MUTE TYPE, Réglages sonores 69
- **N**
- Neo:6 Music 41
- Neural Surround 41
- Niveau de l'effet, Paramètres des champs
sonores 42
- Niveau de sortie des enceintes 28
- Niveau de sortie des enceintes,
Menu son 67
- Niveau des effets des fréquences graves,
Menu son 68
- Niveau des enceintes, Résultat du réglage
auto 28
- Niveau DSP, Paramètres des champs
sonores 42
- NO SIGNAL, Message d'état de
syntonisation XM 88
- Nombre d'enceintes 28
- Nombre d'enceintes, Résultat du réglage
auto 28
- Not Available, Message d'état de
syntonisation SIRIUS Satellite
Radio 89
- NOT SUPPORTED, Message d'état de
syntonisation SIRIUS Satellite Radio
..... 89
- **O**
- OFF AIR, Message d'état de syntonisation
XM 88
- OPTICAL IN (2),
Attribution des entrées 71
- OPTICAL IN (3),
Attribution des entrées 71
- Optimisation du réglage des enceintes 26
- Optimiseur acoustique paramétrique
Yamaha 26
- OSD décalage, Réglages d'affichage .. 73
- OSD SHIFT, Réglages d'affichage 73
- OSD-AMP, Réglages d'affichage 73
- OSD-SOURCE, Réglages d'affichage 73
- **P**
- PANORAMA, Paramètres des champs
sonores 42
- Panorama, Paramètres des champs
sonores 42
- PARENTAL LOCK, Réglage SIRIUS
Satellite Radio 75
- Phase du caisson de graves, Réglage des
enceintes 67
- PLII Game 41
- PLII Movie 41
- PLII Music 41
- PLIIX Game 41
- PLIIX Movie 41
- PLIIX Music 41
- Pop/Rock, Correction de champ
sonore 40
- PRESET SEARCH,
Syntonisation XM 55
- PRESET, Réglages approfondis 83
- Prise OPTIMIZER MIC, Réglage auto 26
- Prise PHONES 37
- Prises AUDIO 13

- Prises audio 13
 Prises COAXIAL INPUT 71
 Prises COMPONENT VIDEO 13
 Prises DIGITAL AUDIO COAXIAL .. 13
 Prises DIGITAL AUDIO OPTICAL ... 13
 Prises MULTI CH INPUT 19
 Prises REMOTE IN/OUT 20
 Prises S VIDEO 13
 Prises VIDEO 13
 Prises vidéo 13
 Prises VIDEO AUX, Face avant 21
 Pro Logic 41
 Protection de la mémoire,
 Menu option 74
- R**
- Raccordement d'un décodeur externe .. 19
 Raccordement d'un enregistreur de
 DVD 18
 Raccordement d'un lecteur
 multiformat 19
 Raccordement d'un magnétoscope
 analogique 18
 Raccordement d'un magnétoscope
 numérique 18
 Raccordement de décodeurs 18
 Raccordement de l'antenne FM 21
 Raccordement des enceintes 27
 Raccordement des enceintes,
 Réglage auto 27
 Raccordement des enceintes/Niveau du
 volume, Réglage auto 27
 Raccordement, Antenne FM 21
 Raccordement, Appareils audio 19
 Raccordement, Appareils vidéo 16
 Raccordement, Câble d'alimentation ... 22
 Raccordement, décodeur externe 19
 Raccordement, Décodeurs 18
 Raccordement, Enregistreur de CD 19
 Raccordement, Enregistreur de MD 19
 Raccordement, HDMI 14
 Raccordement, Lecteur de CD 19
 Raccordement, Lecteur de DVD 17, 18
 Raccordement, Lecteur multiformat 19
 Raccordement,
 Magnétoscope analogique 18
 Raccordement,
 Magnétoscope numérique 18
 Raccordement, Raccordement de
 l'antenne AM 21
 Raccordement, Station universelle
 Yamaha iPod 20
 Raccordements des enceintes aux bornes
 FRONT A 12
 Recherche au sein des présélections,
 syntonisation XM 50, 55
 Recherche par catégorie, syntonisation
 XM 50
 Recherche sur tous les canaux,
 syntonisation XM 50, 55
 Réglage Bluetooth, Menu option 75
 Réglage de l'impédance des
 enceintes 23
 Réglage de la qualité tonale 43
 Réglage de priorité au décodeur DTS,
 Mode de décodeur 72
 Réglage des canaux présélectionnés,
 Syntonisation XM 51, 56
 Réglage des enceintes FRONT B,
 Réglage des enceintes 65
 Réglage des enceintes, Menu son 65
 Réglage des niveaux de sortie des
 enceintes 43
 Réglage HDMI, Menu son 70
 Réglage manuel, SET MENU 63
 Réglage SIRIUS Satellite Radio 75
 Réglage XM Radio, Menu option 75
 Réglages d'affichage, Menu option 73
 Réglages sonores, Menu son 69
 Réglages usine, Réglages approfondis .83
 Réinitialisation de la chaîne 93
 Retard des sons, Réglages sonores 69
- S**
- SB L/R SP, Réglage des enceintes 66
 SCENE 1 7
 SCENE 2 7
 SCENE 3 7
 SCENE 4 7
 SCENE IR, Réglages approfondis 83
 Sélection audio, Menu option 74
 Sélection d'un appareil MULTI CH
 INPUT 36
 Sélection de modèles de SCENE 30
 Sélection de stations présélectionnées,
 Syntonisation FM/AM 47
 Sélection des prises d'entrée audio 36
 Sélection,
 Appareil MULTI CH INPUT 36
 Sélection, Modèle SCENE 30
 Sélection, Prises d'entrée audio 36
 Sélection, Station présélectionnée,
 Syntonisation FM/AM 47
 Sens des signaux audio 15
 Sens des signaux vidéo 15
 SET MENU 63
 Signal d'essai,
 Égaliseur de voie centrale 68
 SILENT CINEMA 41
 SIRIUS Satellite Radio 89
 SIRIUS Satellite Radio Verrouillage
 parental 75
 SIZE 27
 SIZE, Réglage auto 27
 Sortie des graves LFE, Réglage des
 enceintes 66
 Sources vidéo en toile de fond 38
 SP 28
 SP IMP., Réglages approfondis 82
 SP, Résultat du réglage auto 28
 SPEAKER, Dynamique 69
 SPEAKER, Niveau des effets des
 fréquences graves 68
 Spécification de la source d'un modèle de
 SCENE, Boîtier de télécommande ... 34
 Spécification du code IR de SCENE,
 Réglages approfondis 83
 SR PIN, Réglages approfondis 82
- Station universelle Yamaha iPod,
 Raccordement 20
 STRAIGHT 41
 SUB UPDATED, Message d'état de
 syntonisation SIRIUS Satellite
 Radio 89
 SUBWOOFER PHASE, Réglage des
 enceintes 67
 SUPPORT AUDIO, Réglage HDMI ... 70
 Support audio, Réglage HDMI 70
 SUR. L/R SP, Réglage des enceintes .. 66
 Syntonisation AM 45
 Syntonisation automatique d'une
 présélection, syntonisation FM/AM 46
 Syntonisation automatique, syntonisation
 FM/AM 45
 Syntonisation d'émissions SIRIUS
 Satellite Radio 53
 Syntonisation FM 45
 Syntonisation manuelle d'une
 présélection, syntonisation FM/AM 46
 Syntonisation manuelle
 syntonisation FM/AM 45
 Syntoniseur (FM/AM), Guide de
 dépannage 87
 Syntoniseur SiriusConnect 53
- T**
- Taille des enceintes 27
 Taille des enceintes, Réglage auto 27
 Témoin 96/24 24
 Témoin CINEMA DSP 25
 Témoin de niveau VOLUME 24
 Témoin DOCK 24
 Témoin du casque 24
 Témoin ENHANCER 24
 Témoin HDMI 24
 Témoin MUTE 24
 Témoin PCM 24
 Témoin SILENT CINEMA 25
 Témoin SLEEP 25
 Témoin VIRTUAL 25
 Témoin YPAO 24
 Témoin ZONE2 24
 Témoins de voie d'entrée et d'enceintes
 25
 Témoins des décodeurs 24
 Témoins des sources 24
 Témoins des voies d'entrée 25
 Témoins du syntoniseur 24
 Témoins SP A B 24
 TEST, Égaliseur de voie centrale 68
 TU, Réglages approfondis 83
 TV Sports, Correction de champ
 sonore 40
- U**
- Unable to play, Message d'état de
 commande du iPod 91
 UNIT, Distance aux enceintes 68
 Unité, Distance aux enceintes 68
 Unknown iPod, Message d'état de
 commande du iPod 91

| | |
|--|----|
| Unplug HP!, Message d'erreur de réglage auto | 90 |
| UPDATING, Message d'état de syntonisation SIRIUS Satellite Radio | 89 |
| UPDATING, Message d'état de syntonisation XM | 88 |
| Utilisation de iPod | 59 |

■ V

| | |
|--|----|
| Valeurs initiales des paramètres, Menu option | 74 |
| Verrouillage parental de la Radio Satellite SIRIUS, Réglages approfondis | 82 |
| VIDEO CONV., Réglages d'affichage | 73 |
| Vidéo en arrière-plan, Configuration d'une entrée multivoies | 72 |
| Virtual CINEMA DSP | 41 |
| Voies en entrée, Réglages d'une entrée multivoies | 72 |
| VOLTAGE SELECTOR | 3 |
| Volume initial, Réglages sonores | 69 |
| Volume maximal, Réglages sonores | 69 |

■ W

| | |
|--|----|
| W-1:OUT OF PHASE, Message d'erreur de réglage auto | 91 |
| W-2:DISTANCE ERROR, Message d'erreur de réglage auto | 91 |
| W-3:LEVEL ERROR, Message d'erreur de réglage auto | 91 |
| WIRING/LEVEL | 27 |
| WIRING/LEVEL, Réglage auto | 27 |

■ X

| | |
|--|----|
| XM ANTENNA, Réglage XM Radio .. | 75 |
| XM Mini-Tuner Dock | 48 |
| XM Satellite Radio, Message d'état | 88 |

■ Y

| | |
|--|----|
| YPAO | 26 |
| YPAO (Optimiseur acoustique paramétrique Yamaha) | 26 |

■ Z

| | |
|--------------|----|
| Zone 2 | 79 |
|--------------|----|

■ Front panel/Face avant

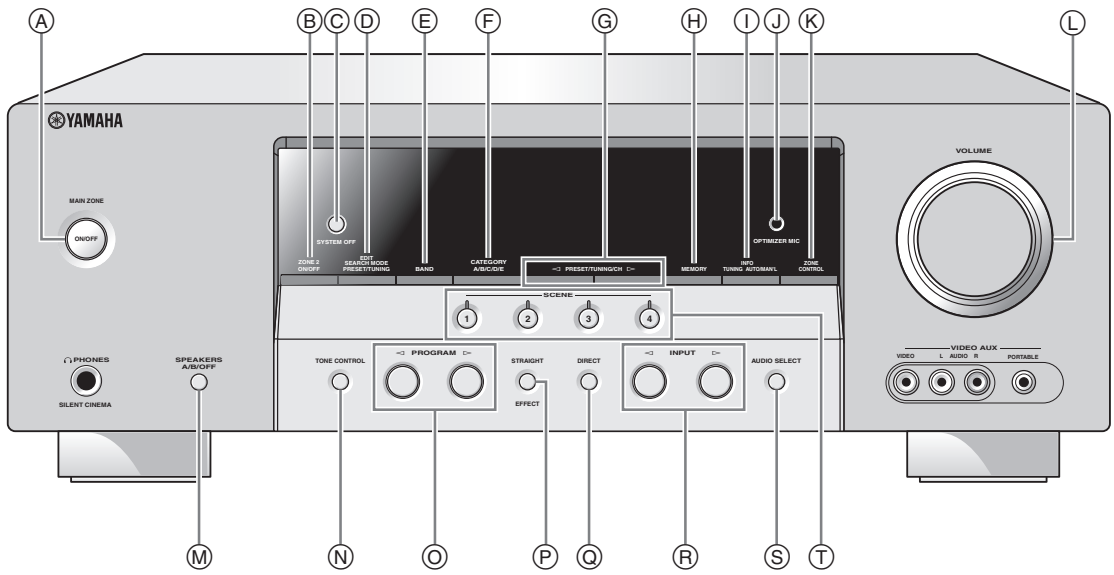

■ Remote control/Boîtier de télécommande

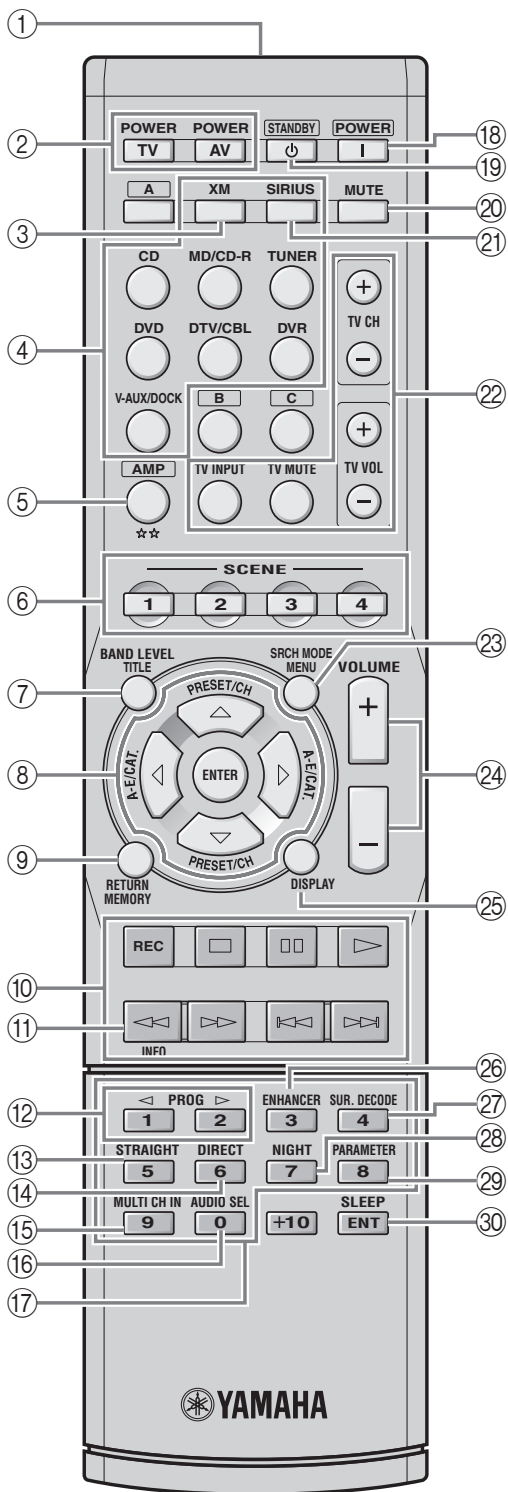

| | | | | | | | |
|----------------|-------------------|--------------------|-------------------|------------------|-------------------|----------------|-------------------|
| Agazi | 0206 | Bush | 0177, 0208, 0209, | Elin | 0200, 0207, 0213, | Harvard | 0062 |
| AGB | 0204 | | 0210, 0213, 0215, | | 0217 | HCM | 0206, 0207, 0208, |
| Aiko | 0127, 0200, 0207, | | 0216, 0217, 0218, | Elite | 0209, 0213, 0218 | | 0218 |
| | 0208 | | 0230, 0237 | Elman | 0215 | Hifivox | 0216 |
| Aiwa | 0028, 0139, 0229, | Candle | 0060, 0061 | Elta | 0200, 0208 | Higashi | 0200 |
| | 0237 | Capsonic | 0206 | Emerson | 0060, 0061, 0062, | Hinari | 0208, 0209, 0213, |
| Akai | 0059, 0065, 0127, | Cascade | 0208 | | 0064, 0128, 0205 | | 0217, 0218 |
| | 0129, 0130, 0200, | Cathay | 0213, 0217 | Envision | 0060, 0061 | Hisawa | 0209, 0218 |
| | 0204, 0208, 0209, | CCE | 0127 | Erres | 0213, 0217 | Hitachi | 0006, 0014, 0015, |
| | 0213, 0217, 0218, | Celebrity | 0059 | ESA | 0080 | | 0016, 0042, 0060, |
| | 0255 | Centurion | 0213, 0217 | Etron | 0208 | | 0061, 0095, 0105, |
| Akiba | 0209, 0218 | Century | 0205 | Euro-Feel | 0206 | | 0127, 0156, 0179, |
| Akura | 0206, 0209, 0218 | CGE | 0214, 0215 | Euroline | 0217 | | 0180, 0204, 0207, |
| Alaron | 0200 | Cimline | 0208, 0218 | Euroman | 0200 | | 0210, 0211, 0215, |
| Alba | 0200, 0207, 0208, | Citizen | 0060, 0061, 0062, | Euromann | 0206, 0207, 0213 | | 0216, 0251 |
| | 0209, 0217, 0218 | | 0064 | Europhon | 0200, 0204, 0207, | Hornlyphon | 0213 |
| ALBIRAL | 0212 | City | 0208 | | 0213, 0215 | Hoshai | 0209, 0218 |
| Allstar | 0213 | Clarivox | 0212, 0217 | Fenner | 0208 | Huanyu | 0200, 0207 |
| Amplivision | 0207 | Clatronic | 0206, 0207, 0208, | Ferguson | 0212, 0217, 0226 | Hygashi | 0200, 0207 |
| Amstrad | 0204, 0206, 0208, | | 0209, 0213, 0214, | Fidelity | 0200, 0207, 0210 | Hyper | 0200, 0207, 0208, |
| | 0209, 0218 | | 0218 | Finlandia | 0210 | | 0214, 0215 |
| Amtron | 0062 | CMS | 0200 | Finlux | 0204, 0205, 0207, | Hypson | 0206, 0207, 0213, |
| Anam | 0208 | Colortyme | 0060, 0061 | | 0213, 0215, 0217 | | 0217 |
| Anam National | 0062 | Concerto | 0060, 0061 | Firstline | 0200, 0207, 0208, | ICE | 0127, 0200, 0206, |
| Anglo | 0208 | Concorde | 0208 | | 0213, 0214 | | 0207, 0208, 0209, |
| Anitech | 0206, 0208 | Condor | 0200, 0207, 0213 | Fisher | 0064, 0127, 0128, | | 0213, 0218 |
| Ansonic | 0203, 0208 | Contec | 0200, 0207, 0208 | | 0205, 0207, 0215 | ICeS | 0200, 0218 |
| AOC | 0060, 0061 | Contec/Cony | 0062 | Flint | 0213, 0218 | IMA | 0062 |
| Apex | 0118, 0122, 0132 | Continental Edison | | Formenti | 0200, 0205, 0207, | Imperial | 0211, 0213, 0214, |
| Arc en Ciel | 0216 | | 0216 | | 0215, 0217 | | 0215 |
| Arcam | 0200 | Cosmel | 0208 | Formenti-Phoenix | | Indiana | 0213, 0217 |
| Arcam Delta | 0207 | Craig | 0062 | | 0200 | Infinity | 0063 |
| Aristona | 0213, 0217 | Crosley | 0205, 0214, 0215 | Fortress | 0205 | Ingelen | 0211 |
| ASA | 0205, 0211 | Crown | 0062, 0063, 0128, | Frontech | 0206, 0208, 0210, | Ingersol | 0208 |
| Asberg | 0213 | | 0208, 0213, 0217 | | 0211, 0214 | Inno Hit | 0201, 0204, 0207, |
| Astra | 0208 | CS Electronics | 0200, 0207, 0209, | Fujitsu | 0023, 0024, 0025, | | 0208, 0209, 0213, |
| Asuka | 0200, 0206, 0207, | | 0214, 0218 | | 0088, 0127 | | 0217, 0218 |
| | 0209, 0218 | CTC | 0214 | Funai | 0033, 0034, 0035, | Innovation | 0206, 0208 |
| Atlantic | 0200, 0207, 0213, | Curtis Mathes | 0057, 0060, 0061, | | 0036, 0037, 0062, | Interbuy | 0208, 0214 |
| | 0217 | | 0064, 0065 | | 0206 | Interfunk | 0205, 0211, 0213, |
| Atori | 0208 | CXC | 0062 | Futuretech | 0062 | | 0214, 0216, 0217 |
| Audiosonic | 0207, 0208, 0209, | Cybertron | 0209, 0218 | Gateway | 0094 | International | 0200 |
| | 0213, 0216, 0217, | Daewoo | 0060, 0061, 0120, | GBC | 0208, 0215, 0218 | Intervision | 0206, 0207, 0218 |
| | 0218 | | 0127, 0155, 0193, | GE | 0057, 0060, 0061, | Irradio | 0201, 0208, 0209, |
| AudioTon | 0207 | | 0200, 0207, 0208, | | 0122, 0147 | | 0213, 0217, 0218 |
| Audiovox | 0062 | | 0213, 0218, 0238 | GEC | 0204, 0207, 0211, | Isukai | 0209, 0218 |
| Autovox | 0205, 0206, 0207 | Dainichi | 0200, 0209, 0218 | | 0213, 0217 | ITC | 0207, 0215 |
| Awa | 0200 | Dansai | 0200, 0206, 0213, | Geloso | 0208, 0210, 0215 | ITS | 0200, 0209, 0213, |
| Baird | 0216 | | 0217 | General Technic | 0208 | | 0218 |
| Bang & Olufsen | 0205 | Dantax | 0217 | Genexxa | 0209, 0211, 0213, | ITT | 0129, 0208, 0211 |
| Basic Line | 0208, 0209, 0213, | Daytron | 0060, 0061, 0208 | | 0218 | ITV | 0208, 0217 |
| | 0218 | De Graaf | 0210 | Gibraltar | 0060 | JBL | 0063 |
| Bastide | 0207 | Decca | 0204, 0207, 0213, | GoldHand | 0200 | JC Penney | 0057, 0060, 0061 |
| Baur | 0217 | | 0217 | GoldStar | 0060, 0061, 0127, | JCB | 0059 |
| Beko | 0228 | Desmet | 0213, 0217 | | 0128, 0200, 0201, | Jensen | 0060, 0061 |
| Belcor | 0060 | Diamond | 0200 | | 0207, 0208, 0210, | JVC | 0017, 0018, 0019, |
| Bell & Howell | 0058, 0064 | Dimensia | 0057 | | 0213, 0214, 0215, | | 0108, 0136, 0153, |
| Benq | 0081 | Dixi | 0208, 0213, 0217 | | 0217 | | 0178, 0190, 0213, |
| Beon | 0213, 0217 | DTS | 0208 | Goodmans | 0171, 0201, 0204, | | 0218 |
| Bestar | 0213 | Dual | 0207, 0215, 0216 | | 0206, 0208, 0213, | Kaisui | 0200, 0207, 0208, |
| Binatone | 0207 | Dual-Tec | 0207, 0208, 0215 | | 0217, 0240 | | 0209, 0218 |
| Black Star | 0214 | Dumont | 0060, 0127, 0205, | GPM | 0209, 0218 | Kamosonic | 0207 |
| Blaupunkt | 0255 | | 0207 | Graetz | 0211 | Kamp | 0200, 0207 |
| Blue Sky | 0209, 0218 | Durabrand | 0126 | Granada | 0204, 0207, 0210, | Kapsch | 0211 |
| Bondstec | 0214 | Dux | 0217 | | 0213, 0217 | Karcher | 0207, 0208, 0212, |
| Boots | 0207 | Dynatron | 0213, 0217 | Grandin | 0208, 0209, 0217 | | 0217 |
| Bradford | 0062 | Elbe | 0203, 0204, 0212, | Grundig | 0128, 0130, 0222, | Kawasho | 0059, 0060, 0061, |
| | 0216, 0226 | | 0218 | | 0236, 0255 | | 0200 |
| Brionvega | 0205, 0213, 0217 | Elbe-Sharp | 0204 | Grunpy | 0062 | Kendo | 0128, 0210 |
| Britannia | 0200, 0207 | Elcit | 0204, 0205 | Halifax | 0200, 0206, 0207 | Kennedy | 0215 |
| Brockwood | 0060 | ELECTRO TECH | | Hallmark | 0060, 0061 | Kenwood | 0060, 0061 |
| Broksonic | 0138 | | 0208 | Hampton | 0200, 0207 | Kingsley | 0200, 0207 |
| Bruns | 0205 | Electroband | 0059 | Hanseatic | 0203, 0207, 0208, | Kloss Novabeam | |
| BSR | 0215 | Electrohome | 0059, 0060, 0061 | | 0213, 0215, 0217 | | 0062 |
| BTC | 0209, 0218 | | | Hantarex | 0204, 0208 | Kneissel | 0203 |

| | | | | | | | |
|-----------------|-------------------|------------------|-------------------|-----------------------|-------------------|----------------|-------------------|
| Kolster | 0213 | Multitech | 0062, 0127, 0128, | Phoenix | 0200, 0205, 0213, | | 0183, 0185, 0200, |
| Konka | 0209, 0218 | | 0200, 0207, 0208, | | 0217 | | 0201, 0206, 0207, |
| Korpel | 0213, 0217 | | 0210, 0214, 0215, | Phonola | 0200, 0205, 0213, | | 0208, 0213, 0217, |
| Korting | 0205 | | 0217 | | 0217 | | 0239, 0241, 0242, |
| Koyoda | 0208 | Murphy | 0200, 0207 | Pilot | 0060 | | 0243 |
| KTV | 0062, 0127, 0207 | NAD | 0061 | Pioneer | 0012, 0013, 0060, | Sandra | 0200, 0207 |
| Kyoto | 0200, 0212 | Naonis | 0210 | | 0061, 0098, 0109, | Sansui | 0123, 0126, 0213 |
| Lenco | 0208 | NEC | 0026, 0053, 0060, | | 0117, 0128, 0181, | Sanyo | 0020, 0021, 0022, |
| Lenoir | 0207, 0208 | | 0061, 0096, 0127 | | 0182, 0194, 0195, | | 0049, 0060, 0064, |
| Lesla | 0214 | Neckermann | 0205, 0207, 0210, | | 0211, 0213, 0216, | | 0127, 0128, 0200, |
| Leyco | 0206, 0213, 0217 | | 0213, 0217, 0255 | | 0217, 0250 | | 0203, 0207, 0215 |
| LG | 0016, 0038, 0039, | NEI | 0213, 0217 | Plantron | 0206, 0213 | SBR | 0217 |
| | 0127, 0128, 0157, | Nesco | 0214 | Polaroid | 0075 | SCHAUB LORENTZ | |
| | 0158, 0163, 0164, | NET-TV | 0082, 0101 | Poppy | 0208 | | 0211 |
| | 0166, 0188, 0189, | New Tech | 0208, 0213 | Portland | 0060, 0061 | Schneider | 0207, 0209, 0213, |
| | 0200, 0201, 0207, | New World | 0209, 0218 | Prandoni-Prince | 0204, 0210 | | 0215, 0216, 0217, |
| | 0208, 0210, 0213, | Nicamagic | 0200, 0207 | Precision | 0207 | | 0218 |
| | 0214, 0215, 0217 | Nikkai | 0200, 0206, 0207, | Prima | 0208, 0211 | Scotch | 0061 |
| Liesenk | 0217 | | 0209, 0213, 0217, | Profex | 0208 | Scott | 0060, 0061, 0062 |
| Life | 0206, 0208 | | 0218 | Profi-Tronic | 0213 | Sears | 0057, 0060, 0061, |
| Lifetec | 0206, 0208, 0218 | Nikko | 0061 | Proline | 0213 | | 0064 |
| Loewe | 0063, 0128, 0203, | Noblisko | 0200, 0207 | Proscan | 0057 | SEG | 0200, 0206, 0207, |
| | 0204, 0223, 0227 | Nogamatic | 0216 | Prosonic | 0200, 0207, 0217 | | 0214, 0215, 0217 |
| Loewe Opta | 0205, 0213, 0217 | Nokia | 0129, 0211 | Protech | 0206, 0207, 0208, | SEI | 0204 |
| Logik | 0058 | Nordmende | 0205, 0211, 0213, | | 0213, 0214, 0215, | SEI-Sinudyne | 0204, 0205, 0211 |
| Luma | 0210, 0217 | | 0216 | | 0217 | Seleco | 0210, 0211, 0215 |
| Lumatron | 0210, 0213, 0217 | Nordvision | 0217 | Proton | 0060, 0061 | Sencora | 0208 |
| Lux May | 0213 | Oceanic | 0211 | Provision | 0217 | Sentra | 0218 |
| Luxman | 0060, 0061 | Olevia | 0084 | Pulsar | 0060 | Serino | 0200 |
| Luxor | 0201, 0207, 0210 | ONCEAS | 0207 | Pye | 0213, 0217 | Sharp | 0009, 0010, 0011, |
| LXI | 0057, 0061, 0063, | Onwa | 0062, 0218 | Pymi | 0208 | | 0060, 0061, 0066, |
| | 0064 | Orbit | 0213 | Quasar | 0152, 0214 | | 0070, 0087, 0111, |
| Magnadyne | 0204, 0205, 0214, | Orion | 0126, 0204, 0208, | Quelle | 0201, 0206, 0207, | | 0143, 0145, 0167, |
| | 0215, 0217 | | 0213, 0217, 0235 | | 0213, 0214, 0215, | | 0168, 0169, 0198, |
| Magnafon | 0200, 0204, 0207 | Orline | 0218 | | 0217 | | 0204, 0224, 0247, |
| Magnavox | 0060, 0061, 0063, | Orsowe | 0204 | Radialva | 0218 | | 0248, 0249 |
| | 0102, 0103, 0150 | Osaki | 0127, 0206, 0207, | Radio Shack | 0064 | Shogun | 0060 |
| Magnum | 0206, 0208 | | 0209, 0218 | Radio Shack/Realistic | | Siarem | 0204, 0205, 0215 |
| Majestic | 0058 | Osio | 0201 | | 0057, 0060, 0061, | Sicatel | 0212 |
| Mandor | 0206 | Oso | 0209, 0218 | | 0062, 0064 | Siemens | 0255 |
| Manesth | 0206, 0207, 0213, | Osume | 0218 | Radiola | 0213, 0217 | Sierra | 0213 |
| | 0217 | Otto Versand | 0204, 0207, 0213, | Radiomarelli | 0204, 0205, 0214 | Signature | 0058 |
| Marantz | 0060, 0061, 0063, | | 0215, 0216, 0217, | Radiotone | 0213 | Silva | 0200 |
| | 0090, 0213, 0217 | | 0255 | RCA | 0057, 0060, 0061, | Singer | 0205, 0214, 0215 |
| Marelli | 0205 | Pael | 0200, 0207 | | 0091, 0133, 0135, | Sinudyne | 0204, 0205, 0215, |
| Mark | 0200, 0213, 0217 | Palladium | 0207 | | 0147, 0149 | | 0217 |
| Matsui | 0204, 0207, 0208, | Panama | 0200, 0206, 0207, | Realistic | 0064 | Skantic | 0211 |
| | 0210, 0213, 0217 | | 0208 | Revox | 0213, 0217 | Solavox | 0211 |
| Mediator | 0213, 0217 | Panasonic | 0006, 0007, 0063, | Rex | 0206, 0210, 0211 | Sonoko | 0206, 0207, 0208, |
| Medion | 0206, 0208 | | 0073, 0074, 0097, | RFT | 0203, 0205 | | 0213, 0217 |
| Megatron | 0061 | | 0110, 0114, 0137, | Rhapsody | 0200 | Sonolor | 0211 |
| Melectronic | 0200, 0207, 0208, | | 0141, 0151, 0162, | R-Line | 0213, 0217 | Sontec | 0213, 0217 |
| | 0211, 0213, 0216, | | 0165, 0186, 0204, | Roadstar | 0206, 0208, 0209, | Sony | 0041, 0059, 0067, |
| | 0217 | | 0211, 0244, 0245, | | 0218, 0237 | | 0085, 0086, 0174, |
| Memorex | 0058, 0061, 0064, | | 0246, 0254 | Robotron | 0205 | | 0196, 0199, 0208, |
| | 0208 | Pathe Cinema | 0200, 0203, 0207, | Rowa | 0200 | | 0219, 0234 |
| Memphis | 0208 | | 0212, 0215 | RTF | 0205 | Sound & Vision | 0209, 0218 |
| Metz | 0205 | Pathe Marconi | 0212, 0216 | Saba | 0204, 0205, 0211, | Soundesign | 0060, 0061, 0062 |
| MGA | 0060, 0061 | Pausa | 0208 | | 0216 | Soundwave | 0213, 0217 |
| Micromaxx | 0206, 0208 | Perdio | 0200 | saccs | 0212 | SSS | 0060, 0062 |
| Microstar | 0206, 0208 | Philco | 0060, 0061, 0063, | Saisho | 0204, 0206, 0207, | Standard | 0207, 0208, 0209, |
| Minerva | 0204 | | 0128, 0205, 0214, | | 0208 | | 0213, 0218 |
| Minoka | 0213 | | 0215 | Salora | 0201, 0204, 0210, | Starlight | 0217 |
| Mitsubishi | 0006, 0015, 0016, | Philharmonic | 0207 | | 0211, 0215 | Starlite | 0062 |
| | 0048, 0060, 0061, | Philips | 0040, 0060, 0063, | Sambers | 0204 | Stenway | 0218 |
| | 0104, 0112, 0113, | | 0072, 0115, 0116, | Sampo | 0060, 0061, 0083, | Stern | 0210, 0211 |
| | 0125, 0205, 0213 | | 0124, 0130, 0150, | | 0101 | Sunkai | 0208, 0218 |
| Mivar | 0200, 0201, 0202, | | 0175, 0184, 0187, | Samsung | 0029, 0030, 0031, | Sunwood | 0208, 0213 |
| | 0203, 0204, 0207 | | 0205, 0207, 0213, | | 0032, 0044, 0045, | Superla | 0200, 0204, 0207 |
| Montgomery Ward | | | 0215, 0217, 0220, | | 0046, 0047, 0060, | SuperTech | 0200 |
| | 0058 | | 0221, 0232, 0233, | | 0061, 0065, 0068, | Supra | 0208 |
| MTC | 0060, 0061, 0128, | | 0252, 0253 | | 0069, 0071, 0079, | Supreme | 0059 |
| | 0200 | Philips Magnavox | | | 0087, 0127, 0128, | Susumu | 0209 |
| Multi System | 0217 | | 0124 | | 0130, 0144, 0160, | Sutron | 0208 |
| | | | | | 0161, 0170, 0176, | Sydney | 0200, 0207 |

| | | | | | | | |
|--------------|--|--------------------|--|------------------|------------------------------|------------------------|--|
| Sylvania | 0060, 0061, 0063, 0080, 0134, 0142, 0148 | Wards | 0057, 0058, 0060, 0061, 0063 | Adventura | 1005 | GE | 1002, 1004, 1009, 1014, 1030 |
| Symphonic | 0062, 0080 | Watson | 0213, 0217, 0218 | Aiwa | 1005, 1042, 1043, 1044, 1066 | GEC | 1046 |
| Sysline | 0217 | Watt Radio | 0200, 0207, 0212, 0215 | Akai | 1007, 1043 | Geloso | 1050 |
| Sytong | 0200 | Wega | 0205 | Akiba | 1050 | General Technic | 1044, 1048 |
| Tandy | 0127, 0207, 0209, 0211, 0218 | Weltblick | 0213, 0217 | Akura | 1043, 1050 | Go Video | 1014 |
| Tashiko | 0200, 0207, 0210 | Weston | 0215 | Alba | 1044, 1050 | GoldHand | 1050 |
| Tatung | 0127, 0204, 0207, 0213, 0217, 0237 | White Westinghouse | 0200, 0207, 0217 | American High | 1004 | Goldstar | 1000, 1003, 1042, 1045 |
| TCM | 0206, 0208 | Yamaha | 0000, 0001, 0002, 0003, 0004, 0005, 0060, 0061 | Amstrad | 1042 | Goodmans | 1042, 1045, 1050, 1069 |
| Teac | 0127 | Yamishi | 0218 | Anitech | 1050 | Gradiente | 1005 |
| Tec | 0207, 0208, 0214, 0215 | Yoko | 0200, 0206, 0207, 0208, 0209, 0213, 0217, 0218 | ASA | 1045, 1046 | Graetz | 1043, 1047 |
| Techwood | 0060, 0061 | Yorx | 0209, 0218 | Asha | 1002, 1014 | Granada | 1046, 1047, 1049 |
| Teknika | 0058, 0060, 0061, 0062 | Zanussi | 0210 | Asuka | 1042, 1045, 1046, 1050 | Grandin | 1042, 1045, 1050 |
| Teleavia | 0216 | Zenith | 0058, 0060, 0100, 0105, 0119, 0121, 0154 | Audio Dynamics | 1000 | Grundig | 1046, 1050, 1062 |
| Telecor | 0218 | | | Baird | 1042, 1043, 1047 | Hanseatic | 1045, 1046 |
| Telefunken | 0065, 0213, 0216 | | | Basic Line | 1044, 1050 | Harley Davidson | 1005 |
| Telegazi | 0218 | | | Baur | 1046 | Harman/Kardon | 1000 |
| Teletech | 0208, 0214, 0217 | | | Beaumarck | 1002, 1014 | Harwood | 1006 |
| Teleton | 0207 | | | Bell & Howell | 1001 | HCM | 1050 |
| Televideon | 0200 | | | Blaupunkt | 1046, 1048 | Headquarter | 1001 |
| Tensai | 0208, 0209, 0213, 0218 | | | Broksonic | 1012, 1013 | Hinari | 1044, 1050 |
| Tesmet | 0213 | | | Bush | 1044, 1050, 1066 | Hisawa | 1044 |
| Tevion | 0206, 0208 | | | Calix | 1003 | Hitachi | 1007, 1010, 1039, 1042, 1043, 1046, 1049 |
| Texet | 0200, 0207 | | | Candle | 1002, 1003 | Hughes Network Systems | 1010 |
| Thomson | 0191, 0192, 0207, 0213, 0216, 0226 | | | Canon | 1004 | Hypson | 1044, 1050 |
| Thorn | 0212, 0217 | | | CCE | 1006 | Imperial | 1042 |
| TMK | 0060, 0061 | | | CGE | 1042, 1043 | Inno Hit | 1046, 1050 |
| Tokai | 0213 | | | Cimline | 1044, 1050 | Innovation | 1044, 1048 |
| Tokyo | 0200, 0207 | | | Citizen | 1002, 1003 | Instant Replay | 1004 |
| Toshiba | 0027, 0043, 0053, 0054, 0064, 0078, 0089, 0090, 0106, 0107, 0127, 0131, 0140, 0146, 0159, 0197, 0225, 0231, 0237 | | | Colorzyme | 1000 | Interbuy | 1045 |
| Towada | 0211, 0215 | | | Colt | 1006 | Interfunk | 1046, 1047 |
| Transtec | 0200 | | | Craig | 1002, 1003, 1006, 1014 | Intervision | 1042 |
| Trident | 0204 | | | Crown | 1050 | Irradio | 1045, 1050 |
| Tristar | 0218 | | | Curtis Mathes | 1000, 1002, 1004, 1009 | ITT | 1043, 1047 |
| Triumph | 0204 | | | Cybernex | 1002, 1014 | ITV | 1045 |
| Uher | 0211, 0213 | | | Daewoo | 1005, 1038, 1061, 1067 | JC Penney | 1000, 1001, 1002, 1003, 1004, 1006 |
| Ultravox | 0200, 0205, 0207, 0214, 0215 | | | Dansai | 1050 | JCL | 1004 |
| United | 0217 | | | Dantax | 1044 | Jensen | 1007 |
| Universum | 0127, 0128, 0129, 0201, 0206, 0213, 0214, 0215, 0217 | | | De Graaf | 1046, 1049 | JVC | 1000, 1001, 1007, 1011, 1017, 1036, 1043 |
| Univox | 0212 | | | Decca | 1042, 1043, 1046 | Kaisui | 1050 |
| Vestel | 0210, 0211, 0213, 0214, 0215, 0217 | | | Denon | 1010 | Karcher | 1046 |
| Vexa | 0208, 0217 | | | Dimensia | 1009 | Kendo | 1044 |
| Victor | 0213 | | | Dual | 1043, 1046 | Kenwood | 1000, 1001, 1007, 1011, 1043 |
| VIDEOLOGIC | 0200 | | | Dumont | 1042, 1046, 1047, 1049 | KLH | 1006 |
| Videologique | 0200, 0207, 0209, 0218 | | | Dynatech | 1005 | Kodak | 1003, 1004 |
| Videosat | 0214 | | | Electrohome | 1003 | Korpel | 1050 |
| VideoSystem | 0213 | | | Electroponic | 1003 | Leyco | 1050 |
| Videotechnic | 0200 | | | Elta | 1050 | LG | 1003, 1042, 1045, 1071 |
| Vidtech | 0060, 0061 | | | Emerson | 1003, 1004, 1005, 1012, 1013 | Lifetec | 1044, 1048 |
| Viewsonic | 0076, 0077, 0092, 0099, 0172, 0173 | | | Etzuko | 1050 | Lloyd's | 1005 |
| Visiola | 0200, 0207 | | | Ferguson | 1043 | Loewe | 1048 |
| Vision | 0213 | | | Fidelity | 1042 | Loewe Opta | 1045, 1046 |
| Vortec | 0213, 0217 | | | Finlandia | 1046, 1047, 1049 | Logik | 1006, 1050 |
| Voxson | 0205, 0210, 0211, 0213 | | | Finlux | 1042, 1043, 1046, 1047, 1049 | Luxor | 1047 |
| Waltham | 0207, 0212 | | | FIRST LINE | 1044, 1045, 1049, 1050 | LXI | 1003 |
| | | | | Fisher | 1001, 1047 | M Electronic | 1042 |
| | | | | Flint | 1044 | Magnasonic | 1047 |
| | | | | Formenti/Phoenix | 1046 | Magnavox | 1004, 1018, 1033 |
| | | | | Fuji | 1004 | Magnin | 1003, 1014 |
| | | | | Fujitsu | 1042 | Manesth | 1050 |
| | | | | Funai | 1005, 1042 | Marantz | 1000, 1001, 1004, 1046, 1051 |
| | | | | Galaxy | 1042 | Marta | 1003 |
| | | | | Garrard | 1005 | Matsui | 1044, 1045 |
| | | | | GBC | 1050 | Matsushita | 1004 |

TV/DVD

| | |
|-----------|------------------------|
| Aiwa | 0139, 2055 |
| Apex | 0132, 2049 |
| Broksonic | 0138, 2060 |
| Bush | 0230, 2112 |
| JVC | 0136, 2053 |
| Panasonic | 0137, 0254, 2054, 2110 |
| RCA | 0133, 0135, 2050, 2051 |
| Sylvania | 0134, 2052 |
| Thomson | 0226, 2109 |
| Toshiba | 0131, 0231, 2048, 2111 |

TV/DVD/VCR

| | |
|-----------|------------------|
| Panasonic | 0141, 1040, 2057 |
| Samsung | 0241, 1070, 2113 |
| Sharp | 0143, 1028, 2059 |
| Sylvania | 0142, 1041, 2058 |
| Toshiba | 0140, 1029, 2056 |

TV/VCR

| | |
|-----------|------------------------------------|
| Aiwa | 0237, 1066 |
| Bush | 0237, 1066 |
| Daewoo | 0155, 0238, 1038, 1067 |
| GE | 0147, 1030 |
| Goodmans | 0240, 1069 |
| Grundig | 0236, 1062 |
| Hitachi | 0156, 1039 |
| JVC | 0153, 1036 |
| Magnavox | 0150, 1033 |
| Orion | 0235, 1065 |
| Panasonic | 0151, 1034 |
| Philips | 0150, 0232, 0233, 1033, 1062, 1063 |
| Quasar | 0152, 1035 |
| RCA | 0149, 1032 |
| Roadstar | 0237, 1066 |
| Samsung | 0144, 0239, 1027, 1068 |
| Sharp | 0145, 1028 |
| Sony | 0234, 1064 |
| Sylvania | 0148, 1031 |
| Tatung | 0237, 1066 |
| Toshiba | 0146, 0237, 1029, 1066 |
| Zenith | 0154, 1037 |

VCR

| | |
|---------|------------|
| Admiral | 1008, 1013 |
|---------|------------|

| | | | | | | | |
|-----------------|-------------------|-----------------------|-------------------|----------------|-------------------|--------------------|-------------------|
| Mediator | 1046 | Panasonic | 1004, 1020, 1034, | Saisho | 1044, 1050 | Tashiko | 1003, 1042 |
| Medion | 1044, 1048 | | 1040, 1048, 1054, | Salora | 1047 | Tatung | 1007, 1042, 1043, |
| MEI | 1004 | | 1072 | Samsung | 1002, 1014, 1021, | | 1046, 1066 |
| Memorex | 1001, 1002, 1003, | Pathe Marconi | 1043 | | 1027, 1052, 1068, | TCM | 1044, 1048 |
| | 1004, 1005, 1008, | Penney | 1010, 1014 | | 1070 | Teac | 1005, 1007 |
| | 1013, 1014, 1042, | Pentax | 1010, 1049 | Sanky | 1008 | Technics | 1004, 1048 |
| | 1045, 1047 | Perdio | 1042 | Sansui | 1007, 1011, 1013, | Teknika | 1003, 1004, 1005 |
| Memphis | 1050 | Philco | 1004, 1051 | | 1043 | Teleavia | 1043 |
| Metz | 1048 | Philips | 1004, 1025, 1033, | Sanyo | 1001, 1002, 1014, | Telefunken | 1043 |
| MGA | 1014 | | 1046, 1056, 1057, | | 1047 | Tenosal | 1050 |
| MGN Technology | | | 1059, 1062, 1063 | SBR | 1046 | Tensai | 1042, 1045, 1050 |
| | 1002, 1014 | Philips Magnavox | | Schaub Lorenz | 1042, 1043, 1047 | Tevion | 1044, 1048 |
| Micromaxx | 1044, 1048 | | 1018 | Schneider | 1042, 1044, 1045, | Thomson | 1043, 1058 |
| Microstar | 1044, 1048 | Phonola | 1046 | | 1046, 1050 | Thorn | 1043, 1047 |
| Migros | 1042 | Pilot | 1003 | Scott | 1012 | TMK | 1002, 1014 |
| Minolta | 1010 | Pioneer | 1011, 1046 | Sears | 1001, 1003, 1004, | Tokai | 1045, 1050 |
| Mitsubishi | 1011, 1042, 1046 | Prinz | 1042 | | 1010 | Tonsai | 1050 |
| Montgomery Ward | | Profex | 1050 | SEG | 1050 | Toshiba | 1013, 1024, 1029, |
| | 1008 | Profitronic | 1014 | SEI-Sinudyne | 1046 | | 1043, 1046, 1066, |
| Motorola | 1004, 1008 | Proline | 1042 | Seleco | 1043 | | 1075 |
| MTC | 1002, 1014 | Proscan | 1009 | Sentron | 1050 | Totevision | 1002, 1003, 1014 |
| Multitech | 1002, 1005, 1006, | Prosonic | 1044 | Sharp | 1008, 1023, 1028, | Towada | 1050 |
| | 1042, 1046, 1050 | Protec | 1006 | | 1053, 1073 | Towika | 1050 |
| Murphy | 1042 | Pye | 1046, 1056 | Shintom | 1006, 1047, 1050 | Uher | 1045 |
| National | 1048 | Quarter | 1001 | Shivaki | 1045 | Unitech | 1002, 1014 |
| NEC | 1000, 1001, 1007, | Quartz | 1001, 1047 | Shogun | 1002, 1014 | Universum | 1042, 1045, 1046 |
| | 1011, 1043, 1051 | Quasar | 1004, 1035 | Siemens | 1045, 1047 | Vector Research | 1000 |
| Neckermann | 1043, 1046 | Quelle | 1042, 1046, 1047 | Signature 2000 | 1008 | Video Concepts | 1000 |
| NEI | 1046 | Radio Shack | 1003 | Silva | 1045 | Videoon | 1044, 1048 |
| Nesco | 1050 | Radio Shack/Realistic | | Singer | 1004, 1006 | Videosonic | 1002, 1014 |
| Nikko | 1003 | | 1001, 1002, 1003, | Sinudyne | 1046 | Wards | 1002, 1003, 1004, |
| Noblex | 1002, 1014 | | 1004, 1005, 1008 | Sontec | 1045 | | 1005, 1006, 1008, |
| Nokia | 1043, 1047 | Radiola | 1046 | Sony | 1016, 1019, 1055, | | 1010, 1014 |
| Nordmende | 1043 | Radix | 1003 | | 1060, 1064, 1074 | Weltblick | 1045 |
| Oceanic | 1042, 1043 | Randex | 1003 | STS | 1004, 1010 | White Westinghouse | |
| Okano | 1044 | RCA | 1002, 1004, 1009, | Sunkai | 1044 | | 1013 |
| Olympus | 1004 | | 1010, 1014, 1015, | Sunstar | 1042 | XR-1000 | 1004, 1005, 1006 |
| Optimus | 1003, 1008 | | 1022, 1032 | Suntronic | 1042 | Yamaha | 1000, 1001, 1007 |
| Orion | 1012, 1013, 1044, | Realistic | 1001, 1002, 1003, | Sunwood | 1050 | Yamishi | 1050 |
| | 1065 | | 1004, 1005, 1008 | Sylvania | 1004, 1005, 1031, | Yokan | 1050 |
| Orson | 1042 | Rex | 1043 | | 1041 | Yoko | 1045, 1050 |
| Osaki | 1042, 1045, 1050 | RFT | 1046 | Symphonic | 1005 | Zenith | 1013, 1026, 1037 |
| Otto Versand | 1046 | Roadstar | 1045, 1050, 1066 | Taisho | 1044 | | |
| Palladium | 1043, 1045, 1050 | Saba | 1043 | Tandy | 1001 | | |



© 2008 YAMAHA CORPORATION All rights reserved.

YAMAHA ELECTRONICS CORPORATION, USA 6660 ORANGETHORPE AVE., BUENA PARK, CALIF. 90620, U.S.A.
YAMAHA CANADA MUSIC LTD. 135 MILNER AVE., SCARBOROUGH, ONTARIO M1S 3R1, CANADA
YAMAHA ELECTRONIK EUROPA G.m.b.H. SIEMENSSTR. 22-34, 25462 RELLINGEN BEI HAMBURG, GERMANY
YAMAHA ELECTRONIQUE FRANCE S.A. RUE AMBROISE CROIZAT BP70 CROISSY-BEAUBOURG 77312 MARNE-LA-VALLEE CEDEX02, FRANCE
YAMAHA ELECTRONICS (UK) LTD. YAMAHA HOUSE, 200 RICKMANSWORTH ROAD WATFORD, HERTS WD18 7GQ, ENGLAND
YAMAHA SCANDINAVIA A.B. J A WETTERGRENS GATA 1, BOX 30053, 400 43 VÄSTRA FRÖLUNDA, SWEDEN
YAMAHA MUSIC AUSTRALIA PTY. LTD. LEVEL 1, 99 QUEENSBIDGE STREET, SOUTHBANK, VIC 3006, AUSTRALIA

YAMAHA CORPORATION
Printed in China  WN25630

The circled numbers and alphabets correspond to those in the Owner's Manual.

Les nombres et lettres dans un cercle correspondent à ceux du mode d'emploi.

■ Front panel/Face avant

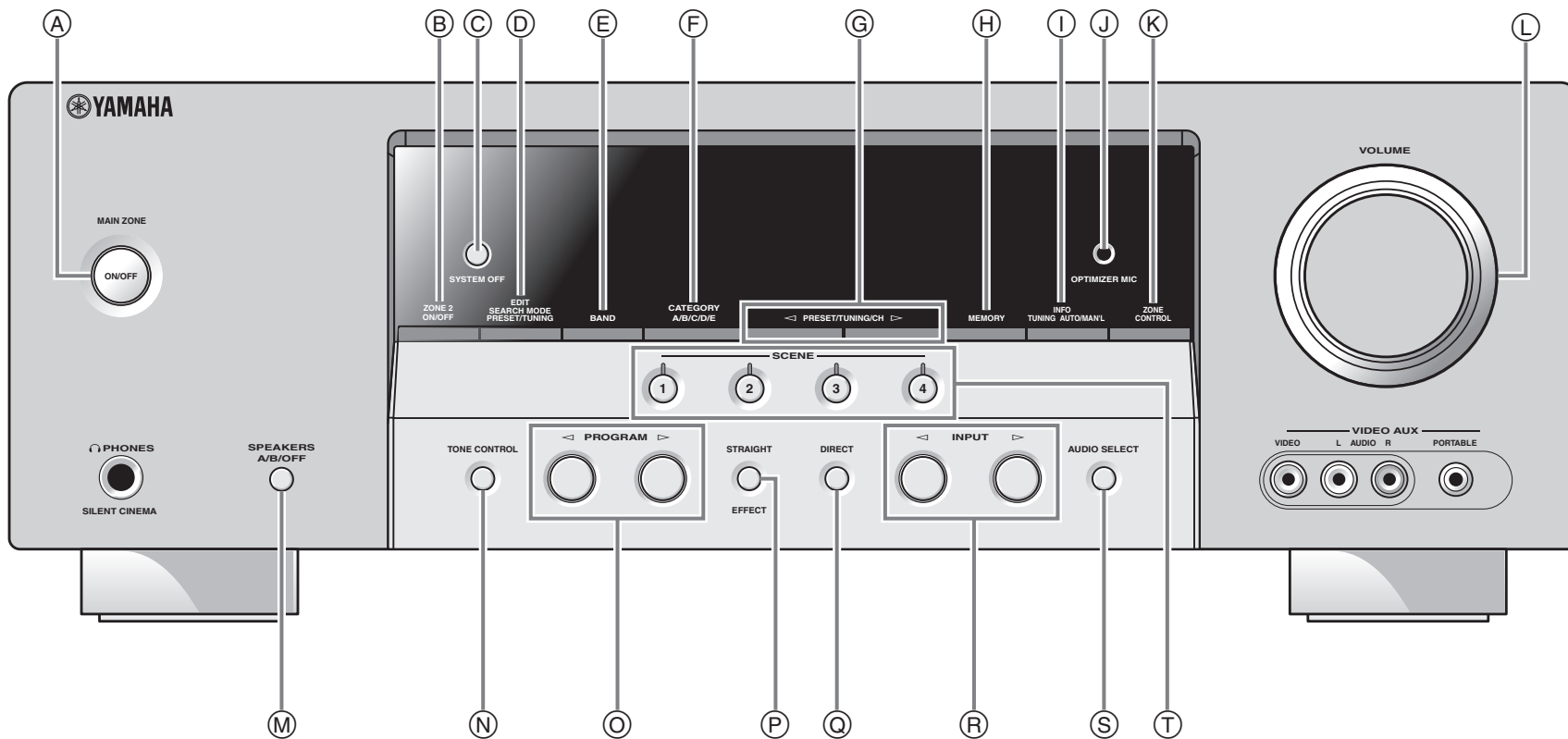

Remote control/Boîtier de télécommande

